



# İNSAN&İNSAN

BİLİM KÜLTÜR SANAT VE DÜŞÜNCE DERGİSİ

YIL/YEAR: 3 SAYI/ISSUE: 8 BAHAR/SPRING 2016 ISSN: 2148-7537

## MAKALELER / ARTICLES

---

ÖZLEM HASKAN AVCI / MUHARREM KOÇ / ÖZNUR BAYAR

*Zülfü Livaneli'nin Mutluluk Romanı Karakterlerinin  
Toplumsal Cinsiyet Bağlamında İncelenmesi*

*Analysis of the Fictitious Characters of Zülfü Livaneli's Novel  
"Bliss" in Terms of Gender*

HARUN KIRILMAZ / FATMA AYPARÇASI

*Modernizm ve Postmodernizm Süreçlerinin Tüketim Kültürüne  
Yansımaları*

*Reflection of Modernism and Postmodernism Processes  
on Consumption Culture*

SERENAY VAROL

*Tüketici Fiyat Endeksinin Uyarlamalı Ağa Dayalı Bulanık Çıkarım  
Sistemi ile Kestirimi*

*Consumer Price Index Forecast with Adaptive Neuro Fuzzy  
Inference System*

## İNSAN HAKLARI KİTAPLIĞI / HUMAN RIGHTS LIBRARY

---

*Avrupa Konseyi Çocukların Cinsel Sömürü ve İstismara  
Karşı Korunması Sözleşmesi*

*Council of Europe Convention on the Protection of Children  
against Sexual Exploitation and Sexual Abuse*



# İNSAN&İNSAN

## BİLİM KÜLTÜR SANAT VE DÜŞÜNCE DERGİSİ

### JOURNAL OF SCIENCE, CULTURE, ART AND THOUGHT

#### **Hakkında**

İNSAN&İNSAN Bilim Kültür Sanat ve Düşünce Dergisi üç ayda bir elektronik olarak yayımlanan erişime açık hakemli bir dergidir. Bahar, Yaz, Güz ve Kış sayıları Nisan, Temmuz, Ekim ve Ocak aylarında yayımlanır.

İNSAN&İNSAN Bilim Kültür Sanat ve Düşünce Dergisi çok alanlı bir dergidir. Çevre, edebiyat, eğitim, etik, felsefe, hukuk, iktisat, iletişim, işletme, sanat, siyaset, şehir, tarih, toplum, uluslararası ilişkiler, yönetim ve yöntem bilim alanlarında insana dair, özgün bakış açısına sahip akademik araştırmaya, inceleme ve çalışmalara yer verir. Dergiye gönderilen yazılar yayın kurulunun ön değerlendirmesinden sonra, anonim en az iki hakem tarafından incelenir.

İNSAN&İNSAN Dergisi Citefactor, Google Scholar Index ve Türk Eğitim İndeksi tarafından taranmaktadır.

#### **About**

İNSAN&İNSAN Journal of Science, Culture, Art and Thought is an open access double peer reviewed journal which is published quarterly. The spring, summer, fall and winter issues are published in April, July, October and January respectively.

İNSAN&İNSAN Journal of Science, Culture, Art and Thought is a multidisciplinary journal. It includes academic researches, investigations and studies with a unique, human-related viewpoint on environment, literature, education, ethics, philosophy, law, economics, management, communications, art, politics, city, history, society, international relations, administration and methodology.

The papers sent to the journal are reviewed by two anonymous referees minimum after the preliminary evaluation of the editorial board.

İNSAN&İNSAN is indexed by Citefactor, Google Scholar Index and Turkish Education Index.

---

İNSAN&İNSAN, Yıl/Year: 3 Sayı/Issue: 8 Bahar/Spring 2016

ISSN : 2148-7537

Elektronik Yayın Adresi : [www.insanveinsan.org](http://www.insanveinsan.org)

#### **Sahibi / Publisher:**

Okur Yazar Derneği, Ayvansaray m. Yeni Usul s. no: 2. 34085 Fatih İstanbul Türkiye

İletişim / Contact: [bilgi@insanveinsan.org](mailto:bilgi@insanveinsan.org)

---

#### **Yayın Kurulu / Editorial Board**

Prof. Dr. H. Emre Bağçe

Prof. Dr. Yüksel Dede

Prof. Dr. Abdulkadir Şenkal

Doç. Dr. Ebubekir Ayan

Doç. Dr. Fatih Demir

Doç. Dr. Abdullah Özkan

Yrd. Doç. Dr. Harun Kırılmaz

Yrd. Doç. Dr. Cengiz Sunay

#### **Editör / Editor in Chief**

Doç. Dr. Ebubekir Ayan

#### **Editör Yardımcıları / Assistant Editors**

Arş. Gör. Ali Minarlı

Arş. Gör. Buşra Erimli

Halil Emre Deniz

E-posta: [editor@insanveinsan.org](mailto:editor@insanveinsan.org)

## Danışma & Hakem Kurulu / Advisory Board

Prof. Dr. Hakan Altıntaş <i>Gaziantep Üniversitesi</i>	Doç. Dr. Filiz Erdemir Göze <i>Gazi Üniversitesi</i>	Yrd. Doç. Dr. Salih Akkanat <i>Gümüşhane Üniversitesi</i>
Prof. Dr. Filiz Aydoğan Boschele <i>Marmara Üniversitesi</i>	Doç. Dr. Gülcan Işık <i>Gazi Üniversitesi</i>	Yrd. Doç. Dr. Edip Asaf Bekaroğlu <i>İstanbul Üniversitesi</i>
Prof. Dr. H. Emre Bağçe <i>Marmara Üniversitesi</i>	Doç. Dr. Kutay Karaca <i>İstanbul Gelişim Üniversitesi</i>	Yrd. Doç. Dr. Yusuf Budak <i>Kocaeli Üniversitesi</i>
Prof. Dr. Yüksel Dede <i>Gazi Üniversitesi</i>	Doç. Dr. Hikmet Kırık <i>İstanbul Üniversitesi</i>	Yrd. Doç. Dr. Nilgün Çelebi Yıldız <i>Marmara Üniversitesi</i>
Prof. Dr. Vedat Demir <i>İstanbul Üniversitesi</i>	Doç. Dr. Selçuk Koç <i>Kocaeli Üniversitesi</i>	Yrd. Doç. Dr. Anıl Ertok Atmaca <i>Karabük Üniversitesi</i>
Prof. Dr. Can Erbil <i>Boston College</i>	Doç. Dr. Mahmut Masca <i>Afyon Kocatepe Üniversitesi</i>	Yrd. Doç. Dr. Erdiç Gülbaş <i>Fatih Üniversitesi</i>
Prof. Dr. Esra Hatipoğlu <i>Marmara Üniversitesi</i>	Doç. Dr. Ülkü Ayşe Oğuzhan Börekci <i>Gazi Üniversitesi</i>	Yrd. Doç. Dr. İhsan Karlı <i>Kocaeli Üniversitesi</i>
Prof. Dr. Metin Işık <i>Sakarya Üniversitesi</i>	Doç. Dr. Sadık Öncül <i>Bartın Üniversitesi</i>	Yrd. Doç. Dr. Nazım Kartal <i>Ağrı İbrahim Çeçen Üniversitesi</i>
Prof. Dr. Özer Kanburoğlu <i>İstanbul Aydın Üniversitesi</i>	Doç. Dr. Mehmet Özçağlayan <i>Marmara Üniversitesi</i>	Yrd. Doç. Dr. Yasin Keleş <i>Ondokuz Mayıs Üniversitesi</i>
Prof. Dr. Mustafa Ökmen <i>Celal Bayar Üniversitesi</i>	Doç. Dr. Barış Özdal <i>Uludağ Üniversitesi</i>	Yrd. Doç. Dr. Harun Kırılmaz <i>Sakarya Üniversitesi</i>
Prof. Dr. Kemalettin Şahin <i>Ondokuz Mayıs Üniversitesi</i>	Doç. Dr. Abdullah Özkan <i>İstanbul Üniversitesi</i>	Yrd. Doç. Dr. Mustafa Otrar <i>Marmara Üniversitesi</i>
Prof. Dr. Abdulkadir Şenkal <i>Kocaeli Üniversitesi</i>	Doç. Dr. Mehmet Hilmi Özkaya <i>Uşak Üniversitesi</i>	Yrd. Doç. Dr. Seçil Özay <i>Marmara Üniversitesi</i>
Prof. Dr. Gökhan Kürşat Yerlikaya <i>Yalova Üniversitesi</i>	Doç. Dr. Hakan Samur <i>Mardin Artuklu Üniversitesi</i>	Yrd. Doç. Dr. Lütfi Sunar <i>İstanbul Üniversitesi</i>
Doç. Dr. Banu Akdenizli <i>Yeditepe Üniversitesi</i>	Doç. Dr. Şükrü Sim <i>İstanbul Üniversitesi</i>	Yrd. Doç. Dr. Mert Sunar <i>İstanbul Medeniyet Üniversitesi</i>
Doç. Dr. Artun Avcı <i>Marmara Üniversitesi</i>	Doç. Dr. Rıdvan Şentürk <i>İstanbul Ticaret Üniversitesi</i>	Yrd. Doç. Dr. Cengiz Sunay <i>Yalova Üniversitesi</i>
Doç. Dr. Ebubekir Ayan <i>Marmara Üniversitesi</i>	Doç. Dr. Ahmet Şimşek <i>Sakarya Üniversitesi</i>	Yrd. Doç. Dr. Coşkun Taştan <i>Ağrı İbrahim Çeçen Üniversitesi</i>
Doç. Dr. Güven Bakırezzer <i>Kocaeli Üniversitesi</i>	Doç. Dr. İbrahim Şirin <i>Kocaeli Üniversitesi</i>	Yrd. Doç. Dr. Fatma Yurttaş Özcan <i>Sakarya Üniversitesi</i>
Doç. Dr. Cemal Baltacı <i>Süleyman Demirel Üniversitesi</i>	Doç. Dr. Soyalp Tamçelik <i>Gazi Üniversitesi</i>	Öğr. Gör. Dr. Yalçın Lüleci <i>Marmara Üniversitesi</i>
Doç. Dr. Kaya Bayraktar <i>Yalova Üniversitesi</i>	Doç. Dr. Abdullah Taşkesen <i>Sakarya Üniversitesi</i>	Dr. Elif Demoğlu <i>Marmara Üniversitesi</i>
Doç. Dr. Fatih Demir <i>Celal Bayar Üniversitesi</i>	Doç. Dr. Yıldırım Torun <i>Yalova Üniversitesi</i>	Dr. Hakkı Cenk Erkin <i>Kocaeli Üniversitesi</i>
Doç. Dr. Adem Doğan <i>Cumhuriyet Üniversitesi</i>	Doç. Dr. İnci Yakut <i>Kocaeli Üniversitesi</i>	Dr. Ahmet Tetik

# İÇİNDEKİLER

## CONTENTS

### MAKALELER

### ARTICLES

---

ÖZLEM HASKAN AVCI / MUHARREM KOÇ / ÖZNUR BAYAR  
*Zülfü Livaneli'nin Mutluluk Romanı Karakterlerinin  
Toplumsal Cinsiyet Bağlamında İncelenmesi*  
*Analysis of the Fictitious Characters of Zülfü Livaneli's Novel  
"Bliss" in Terms of Gender*

5

---

HARUN KIRILMAZ / FATMA AYPARÇASI  
*Modernizm ve Postmodernizm Süreçlerinin  
Tüketim Kültürüne Yansımaları*  
*Reflection of Modernism and Postmodernism Processes  
on Consumption Culture*

32

---

SERENAY VAROL  
*Tüketici Fiyat Endeksinin Uyarlamalı Ağa Dayalı  
Bulanık Çıkarım Sistemi ile Kestirimi*  
*Consumer Price Index Forecast with Adaptive  
Neuro Fuzzy Inference System*

59

---

### İNSAN HAKLARI KİTAPLIĞI

### HUMAN RIGHTS LIBRARY

---

*Avrupa Konseyi Çocukların Cinsel Sömürü ve İstismara  
Karşı Korunması Sözleşmesi*

72

---

*Council of Europe Convention on the Protection of Children  
against Sexual Exploitation and Sexual Abuse*

93

---

YAZIM KURALLARI / PUBLICATION RULES / 115



## Zülfü Livaneli'nin Mutluluk Romanı Karakterlerinin Toplumsal Cinsiyet Bağlamında İncelenmesi

ÖZLEM HASKAN AVCI\*  
haskan@hacettepe.edu.tr

MUHARREM KOÇ\*\*  
muharrem.koc@hacettepe.edu.tr

ÖZNR BAYAR\*\*\*  
oznur.bayar@hacettepe.edu.tr

**Özet:** Toplum ve bireylerin hayatında her zaman var olmuş ve var olmaya devam edecek olan edebiyat ve edebi eserler, topluma özgü kültürel öğelerin anlatıldığı, ifade edildiği alanlardır. Bir edebi eser türü olarak romanlar, birçok açıdan toplumun ve o toplumdaki bireylerin özelliklerini yansıtmaktadır. Bu çalışmada, Türkiye'deki farklı erkeklik ve kadınlık hallerini resmeden Zülfü Livaneli'nin mutluluk romanında yer alan karakterlerin, toplumsal cinsiyet rolleri açısından incelenmesi amaçlanmıştır. Bir nitel araştırma yöntemi olan kültürel analiz kapsamında söylem analizi yapılmıştır. Romanda, amcası tarafından tecavüze uğrayan Meryem'in "töre" anlayışından ötürü öldürülmesinin gerektiği ve yine bu anlayıştan ötürü bu görevin, Meryem'in amcasının oğlu olan Cemal'e uygun görülmesi anlatılmaktadır. Türkiye'de kadına yönelik cinsiyet ayrımcılığını resmeden, kadının namus abidesi ve erkeğin de namus bekçisi haline getirilişini anlatan romanda, toplumsal cinsiyet rollerinin kadın ve erkek üzerinde nasıl baskı oluşturduğu yansıtılmaktadır. Bu çalışma sonucunda, romanın toplumsal cinsiyet konusuyla ilgili, özellikle Türkiye'de kadının konumu ve namus algısı ile ilgili derinlemesine bir kültürel görünüm sunduğu anlaşılmıştır. Çalışma ile Türkiye'de toplumsal cinsiyet ve toplumsal cinsiyet rolleri ele alınarak, başta bu konular ile ilgilenenler olmak üzere sosyal bilimlere ilgi duyanların, edebiyatseverlerin ve en genelde toplumun duyarlılığının artırılması amaçlanmıştır.

**Anahtar Kelimeler:** Zülfü Livaneli, Mutluluk, toplumsal cinsiyet, toplumsal cinsiyet rolü.

### Giriş

Bütün toplumlarda doğuştan gelen biyolojik farklılıklar kültürel olarak yorumlanıp değerlendirilir. Böylece kadınlar ve erkeklerin hangi davranış ve faaliyetleri yapabileceklerine, hangi haklara ve güce kimin ne derece sahip olduğuna veya sahip olması gerektiğine ilişkin toplumsal beklentiler geliştirilir. Bu beklentiler, toplumdan topluma ve aynı toplum içinde bir toplumsal kesimden diğerine kısmen değişse de özünde ortak noktalar vardır. Toplumsal cinsiyet temelli asimetrinin, yani farklılıklar ve eşitsizliklerin varlığı bu özü oluşturmaktadır.<sup>1</sup> Toplumsal cinsiyet, biyolojinin kodladığı maddi bedenlere manevi anlamlar yükleyerek onları kültürel olarak tanımlamak ve

\* Yrd. Doç. Dr., Hacettepe Üniversitesi, Eğitim Fakültesi, PDR Anabilim Dalı.

\*\* Arş. Gör., Hacettepe Üniversitesi, Eğitim Fakültesi, PDR Anabilim Dalı.

\*\*\* Arş. Gör., Hacettepe Üniversitesi, Eğitim Fakültesi, PDR Anabilim Dalı.

1 Yıldız Ecevit, "Toplumsal Cinsiyetle Yoksulluk İlişkisi Nasıl Kurulabilir? Bu İlişki Nasıl Çalışılabilir?" C.Ü. Tıp Fakültesi Dergisi 25/4 (2003 Özel Ek): 83.

ayırmaktır. Kadın ve erkeği, kadınlık ve erkeklik denen rol ve statüler bütünüyle özdeşleştirmektedir. Bu ayırım, kadının aleyhine birçok eşitsizliğin doğmasında başrolü oynamaktadır.<sup>2</sup>

İnsanlar dişi veya erkek cinsiyeti ile doğarlar ancak yetiştirilirken toplumun cinsiyetlerine özgü beklediği roller çerçevesinde kız veya erkek çocuk olmayı öğrenerek büyürler.<sup>3</sup> Biyolojik cinsiyet farklılıkları öğrenilmemiş, doğuştan getirilen özellikler bakımından kadınlarla erkekler arasında gözlenen farklılıklarken; toplumsal cinsiyet farklılıkları öğrenilen, sosyalleşme sürecinde kazanılan özellikler bakımından insanlar arasında gözlenen farklılıklardır<sup>4</sup>. Büyürken rolleri öğretilmiş olan kadın ve erkekler toplumun beklentilerine uygun davranma yönünde çoğu kez farkında bile olmadıkları, doğalmış gibi algılanan çeşitli yaptırımlarla karşılaşmaktadırlar.<sup>5</sup>

Scott'a<sup>6</sup> göre toplumsal cinsiyet, cinsiyeti olan bir bedene zorla giydirilen toplumsal bir elbisedir. Cinsiyet rolünün öğrenilmesi, toplumsallaşma ile mümkün olmaktadır. Böylece kadınlık karakteri kadın rolüne, erkeklik karakteri de erkek rolüne toplumsallaşma ile yerleştirilmektedir. Bu nedenle de kız ve erkek çocuklarına farklı davranılır.<sup>7</sup> Cinsiyet, bireylerin kendilerini nasıl görmeleri ve diğer bireylere karşı nasıl davranmaları gerektiğini belirlemekte ve çoğu zaman sosyal farklılaşmaya temel oluşturmaktadır. Bu anlamda cinsiyet eşitsizliği, toplumda tabakalaşma sisteminin önemli bir ögesidir. Sosyologlar genellikle cinsiyet eşitsizliğini gücün, maddi refah ve prestijin dağılımı açısından kadınlar ve erkekler arasındaki hiyerarşik asimetriler olarak tanımlamaktadırlar.<sup>8</sup> Cinsiyet eşitsizliği, bir cinsiyetin diğer cinsiyet üzerinde baskın ya da diğerine göre üstün olduğu inancına dayanan bir ideoloji olan "cinsiyetçilik" aracılığı ile açıklanmaktadır.<sup>9</sup> Cinsiyetçilik ve sözü edilen asimetrinin, uzun yıllardır erkeğin lehine olacak biçimde geliştiği söylenebilir.

Kadınlar, tarih boyunca cinsiyet ayrımcılığı ve eşitsizliklerle karşı karşıya kalmışlar, erkeklerden daha düşük statüde görülmüşler ve erkeklere kıyasla daha az hak ve şansa sahip olmuşlardır. Bunda toplumsal cinsiyet rollerinin ve bu rollerin öğrenildiği sosyalleşme sürecinin etkisi büyüktür.<sup>10</sup> Toplumsal cinsiyet rollerinin değişiminde ise, ailenin yanı sıra okul, din kurumları, medya kuruluşları gibi sosyal kurumlara

2 Orhan Bingöl, "Toplumsal Cinsiyet Olgusu ve Türkiye'de Kadınlık". *KMÜ Sosyal ve Ekonomik Araştırmalar Dergisi* 16 (2014 Özel Sayı I): 108.

3 Füsün Terzioğlu, Lale Taşkın, "Kadının Toplumsal Cinsiyet Rolünün Liderlik Davranışlarına ve Hemşirelik Mesleğine Yansımaları", *C.Ü. Hemşirelik Yüksekokulu Dergisi* 12/2 (2008): 63.

4 Zehra Yaşın Dökmen, *Toplumsal Cinsiyet: Sosyal Psikolojik Açıklamalar* (İstanbul: Remzi Kitabevi, 2015), 25.

5 Gönül Demez, *Kabadayıdan Sanal Delikanlıya Değişen Erkek İmgesi* (İstanbul: Babil Yayınları, 2005), 34.

6 Joan W. Scott, *Toplumsal Cinsiyet: Faydalı Bir Tarihsel Analiz Kategorisi*, çev., Aykut Tunç Kılıç (İstanbul: Ayrıntı Yayınları, 2007), 11.

7 Richard W. Connell, *Toplumsal Cinsiyet ve İktidar, Toplum, Kişi ve Cinsel Politika*, çev., Cem Soydemir (İstanbul: Ayrıntı Yayınları, 1998), 79.

8 Monica Boyd, "Gender Inequality: Economic and Political Aspects", ed., Robert J. Brym, *New Society: Sociology for the 21st Century*, (Toronto: Harcourt Brace&Company, 1998), 189.

9 Thomas J. Sullivan, *Introduction to Social Problems*, Sixth Edition (Boston: Pearson Education, 2003), 224.

10 Sevda Demirbilek, "Cinsiyet Ayrımcılığının Sosyolojik Açısından İncelenmesi", *Finans, Politik & Ekonomik Yorumlar* 44/511 (2007): 25.

da önemli görevler düşmektedir.<sup>11</sup> Dolayısıyla, bireylerde ve genel olarak toplumda, toplumsal cinsiyet rolü ile ilgili farkındalığın geliştirilmesine ihtiyaç olduğu düşünülmektedir.

## Yöntem

Sanat, özellikle de edebiyat, insanın ikinci doğası olan kültür dünyasında yaşanan çıkmazlara işaret etmek gibi temel bir işleve sahiptir. Bilimsel yazı olanı, olup biteni açıklarken, edebiyat ürünleri olabilecek olanları ortaya koyar.<sup>12</sup> Toplumsal cinsiyetle ilgili temel konular ve kavramlardan pek çoğunun, Zülfü Livaneli'nin Mutluluk adlı eserinde örneklerini bulduğu dikkati çekmektedir. Toplumsal cinsiyet rollerinin, Türkiye'de erkeklığe ve kadınlığa yüklenen anlamların, erkek ve kadınla ilgili kalıp yargıların karakterlerin konuşmalarında veya yaşantılarında açıkça göze çarptığı bu eserin toplumsal cinsiyet konusunun anlaşılmasında kullanılabilceği düşünülmektedir. Romanın, özellikle Türkiye'nin farklı bölgelerinde kadının ve erkeğin konumsal farklılıklarına getirdiği bakış açısı, toplumsal cinsiyetin kadını ve erkeği nasıl etkilediğini anlamada farklı bir perspektif sunabilir.

Zülfü Livaneli tarafından yazılmış ve 92 defa basımı yapılmış, aynı zamanda filme çekilmiş olan "Mutluluk" romanı, 2007'de Barnes & Noble Büyük Yazar Ödülü'ne layık görülmüştür. Roman, her biri mutluluğu arayan üç farklı karakter üzerine kurgulanmıştır. Şeyh amcası tarafından tecavüze uğramış ve aile tarafından öldürülmesine karar verilmiş; töre cinayetinde kurban gitmek üzere olan Meryem; ailesi tarafından Meryem'i öldürmekle görevlendirilmiş, zorlu geçen askerliğini yeni tamamlamış kuzeni Cemal ve İstanbullu tanınmış bir aydın olan Prof. Dr. İrfan Kurudal. Cemal, Meryem'i öldürmek üzere İstanbul'a götürür. Cemal burada Meryem'i öldürmeyi henüz başaramazken, İstanbul'daki hayatından bunalmış, sahip olduğu her şeyi geride bırakarak teknesiyle yolculuğa çıkan İrfan Kurudal ile yolları bir biçimde kesişir. Romanda üç kahramanın kesişen kaderleri ve tanıklık ettikleri yaşantılar aracılığıyla yazar, temelde Türkiye'nin bir portresini çizmiştir. Roman, Türkiye'de farklı sınıfların cinsiyet kültürüne de ışık tutmaktadır. Türkiye'de farklı erkeklik ve kadınlık hallerini resmeden romanın son baskısı<sup>13</sup>, bu dikkat çeken yönü ile toplumsal cinsiyetle ilgili temel kavramlar bağlamında incelenmek istenmiştir. Bir nitel araştırma yöntemi olan kültürel analiz kapsamında söylem analizi yapılmıştır. Çalışma ile Türkiye'de toplumsal cinsiyet ve toplumsal cinsiyet rolleri ele alınarak, başta bu konular ile ilgilenenler olmak üzere sosyal bilimlere ilgi duyanların, edebiyatseverlerin ve en genelde toplumun duyarlılığının artırılması amaçlanmıştır.

## Bulgular ve Yorumlanması

Bu bölümde Mutluluk Romanı'na ait kesitler, toplumsal cinsiyet bağlamında değerlendirilmiştir. Roman Meryem'in, amcası tarafından tecavüze uğraması ve olayın

11, James William Coleman ve Harold R. Kerbo, *Social Problems: A Brief Introduction*, Second Edition, (New Jersey: Prentice Hall, 2003), 277.

12 Galip Akın, "Toplumsal Cinsiyet ve Edebiyat", *Erkekler*, haz., Ayşe Akaltun (İstanbul: Notabene Yayınları, 2015), 74.

13 Zülfü Livaneli, *Mutluluk* (İstanbul: Doğan Kitap, 2015; 92. bsm).



ardından yaşadığı şokla kaçarken yakalanıp taş evin altındaki izbeye kapatılması ile başlamaktadır. Meryem kendisine tecavüz edenin amcası olduğunu söyleyememiştir. Amcası ise, bu konudan asla söz etmemekte; Meryem’i suçlayan ve kendisini yok sayan bir tavır içine bürünmektedir. Tecavüzün bütün yükü ve mağduriyetinin kadının omuzlarına yüklendiğini anlatan bazı kesitlere rastlanmaktadır:

*Küçük üvey anası Döne, ona arada bir yemek getiriyor, sonra da tek başına, bahçenin kuytu köşelerinde ihtiyaçlarını gidermesine izin veriyordu. İşte hepsi bu kadar! Dünyayla başka ilişkisi kalmamıştı Meryem’in. Daha kendisini ne kadar burada tutacaklarını, ne yapacaklarını, hakkında ne gibi bir karara varacaklarını bilemiyordu. Birkaç kere, yaşı kendisine yakın Döne’ye sordu ama o kara yürekli genç kadın, “Sen yaptığının cezasının ne olduğunu bilirsin!” diyerek onu daha da çok korkutmaktan başka bir yardımda bulunmadı.*

Roman karakteri Döne’nin yaptığı gibi, Türkiye’de pek çok zaman tecavüzün kurbanı cezalandırılırken, faili hiç zarar görmeden yaşamına devam edebilmektedir. Toplumsal cinsiyet rollerine göre, kadın kendini koruyamamakla suçludur; erkek ise taşıdığı erkeklilikle iktidarın mutlak sahibi olup, sorgulanmaz. Romanda anlatılan Meryem’in öyküsü, aslında Türkiye’de tecavüzle ilgili geleneksel anlayışa da bir eleştiri niteliği taşımaktadır. Türkiye’de, diğer pek çok ülkede olduğu gibi, tecavüz kadınların sorunu olarak algılanmaya devam etmektedir. Son dönemde meydana gelen tecavüz olaylarında bile, “kadının gece o saatte ne işi vardı” gibi söylemlerle olayın kadına yüklenmeye çalışılması, geleneksel erkek egemen düşünce yapısının bir yansıması olarak görülmektedir. Konuyla ilgili kültürümüzde deyimler ve atasözleri dahi kadını hedef alabilmektedir. Romanda geçen bir bölüm tecavüze uğrayan kadına yönelik anlayışı resmetmektedir:

*Cemal kafa sallıyordu ama babasının ne dediğinin farkında değildi pek. “Kancık it kuyruk sallamazsa, erkek it arkasından dolanmaz. Kimbilir tenhalarda neler yaptı ki başına bunlar geldi.”*

Bu gibi atasözlerimizde, deyişlerimizde yer alan bazı ifadeler aslında mitleri; yani yaygın yanlış inanışları da aktarabilmektedir. Tecavüz olgusuna ve tecavüz mağdurlarına ilişkin yanlış inanışlar ise “tecavüz mitleri” olarak literatürde yerini almaktadır. Çoklar ve Gülgün-Meşe (2014) tarafından tecavüz mitleri “tecavüz, tecavüz kurbanları ve tecavüz failleri hakkındaki önyargılı, kalıp yargı haline gelmiş ve yanlış inançlar” olarak tanımlanmakta ve söz konusu mitlerin, erkeğin kadına yönelik cinsel saldırganlığını inkâr etme ya da meşrulaştırmaya hizmet ettikleri ve daha geniş bir inanç sistemiyle ilişkili oldukları vurgulanmaktadır. Söz konusu mitlerin Türkiye’de de yaygın biçimde kabul gördüğünü gösteren araştırmalar mevcuttur.<sup>14</sup> Cinsel şiddet, sosyalleşme sürecinde öğrenilmiş ve toplumca paylaşılan önyargılardan dolayı olağan kabul edilir veya çoğunlukla ona göz yumulur.<sup>15</sup> Ataerkil sistem içinde, er-

14 N. Sakallı-Uğurlu, S.Z. Yalçın ve P. Glick, “Ambivalent Sexism, Belief in a Just World, and Empathy as Predictors Of Turkish Students’ Attitudes Toward Rape Victims” *Sex Roles*, 57/11-12 (2007): 890.

15 Tuğba Eker ve Eda Erdener, “Tecavüze İlişkin Kültürel Mitler ve Mitlerin Kabul Edilmesine Etki Eden Faktörler” *Türk Psikoloji Yazıları*, 14/28 (Aralık 2011): 61.



kekleri, kadınları korumakla yükümlü tutan şey, namuslarını kendi başlarına korumaları konusunda kadınlara güvenilmeyeceği inancıdır. Böyle bir durumda kirlenen yalnızca kadının namusu değil, aile fertlerindeki tüm erkeklerin namusudur.<sup>16</sup> Romanda, sözü edilen erkekliğin namus arayışı çarpıcı biçimde ortaya konmaktadır:

*“Amcasını, sadece o evde, o kasabada değil her yerde sayarlardı. Ellerinde adaklarla, hediyelerle ziyaretçiler gelir, amcasının elini öper, ona büyük saygı gösterirdi. Tarikat şeyhi olduğu için, o tepenin arkasındaki İstanbul’ da bile müritleri vardı onun. İzbede korku içinde titreyerek otururken bazen, “Kapatın şu rezil, namussuz, ahlaksız fahişeyi!” diyerek kendisini buraya kapattırın amcasının öfke dolu sesi geliyordu kulağına; bu, daha çok titremesine neden oluyordu. Döne’nin söylediği gibi, onun yüzünden “ailesinin şerefi iki paralık olmuş” ve kasabada insan içine çıkacak yüz kalmamıştı hiçbirinde. “*

Meryem’in kendisi gibi birer kadın olan teyzesi ve üvey annesi Döne tarafından aşılınması ve tecavüzle ilgili olarak suçlanması dikkat çekicidir. Türkiye’de toplumsal cinsiyet rollerini içselleştiren pek çok kadın da hemcinsine erkekten yana bir ayrımcılık uygulamaktadır. Taşa<sup>17</sup> göre, erkeklerin üstünlüğünde kadının da rolü büyüktür. Kadınlar oğullarını, kızlara karşı her zaman üstün görerek, erkeğe hizmet edilmesine ilişkin buyrukları hep “kıza” vererek, var olan erkek iktidarını sürdürürler. Erkeklerin zorba, anlayışsız, dayakçı, tecavüzcü olmalarında kadınların- annelerin- de bir payı olabilmektedir. Romanda kadının kadını ezdiği gerçeği açıkça gözler önüne serilmektedir:

*“Başına bu iş gelen kızlara ne yaparlar?” diye sormuştu saf saf. Döne de, “İstanbul’a gönderirler!” deyivermişti. “Daha önce de iki-üç kız İstanbul’a gitti.” O zaman, içindeki korku biraz hafiflemişti; demek o tepenin arkasına gidecekti, cezası buydu. Ama bunları söylerken Döne’ nin yüzünde beliren o, “Sen belanı buldun kızım!” bakışı da neydi öyle. Kendisini günahı kadar sevmeyen Döne’nin yüzündeki o yılan bakışı kanını dondururdu hep. Şimdi de öyle olmuştu. Döne ayrılırken, “Tabii kendini asanlar dışında!” diye ekledi. “Bir ip bulup bu işi kökten halledenler de görüldü.” Meryem, o gittikten sonra hep orada durduğunu bildiği örme iplere, kangal kangal öbeklenmiş halatlara içi ürpererek baktı. Onu buraya, kendisini asmaı için mi kapatmışlardı acaba? İzbenin tavanındaki ahşap kirişler, hatıllar ve yerde duran ipler, bu iş için biçilmiş kaftandı. Bir insan kendisini asacaksa, en uygun yer olmalıydı bu izbe.*

Döne’nin sözleri aslında tecavüz kurbanı olan Meryem’in mağduriyetini daha da artırmaktadır. Cinsel suç mağdurlarının, mağdurlar arasında en yoğun acı çekenler olduğunu ifade eden Sokullu Akıncı<sup>18</sup>, bunların diğer suçlara oranla daha yüksek oranda siyah sayı olarak kaldığını belirtmektedir. Burada da en önemli neden toplumsal önyargılar ve gelenekselleşmiş toplumsal cinsiyet rollerinin baskınlığıdır. Bu

16 Ruşen Işık ve Nuray Sakallı Uğurlu, “Namusa ve Namus Adına Kadına Uygulanan Şiddete İlişkin Tutumlar Ölçeklerinin Öğrenci Örneklemeyle Geliştirilmesi” *Türk Psikoloji Yazıları*, 12/24 (Aralık 2009): 17.

17 Murat Taş, “Mutfağ”, *Erkekler*, haz., Ayşe Akaltun (İstanbul: Notabene Yayınları, 2015), 67.

18 Füsün Sokullu Akıncı, *Kriminoloji* (İstanbul: Beta Basım Yayım, 2011), 75.

suça maruz kalan kadınlar, toplum tarafından mağduru kışkırttığı suçlaması ile karşı karşıya kalabildikleri için uğradıkları fiili saklarlar. Romanda Meryem'in de başına gelenleri saklaması hatta hatırlayamaması pek çok mağdurun yaşadıklarına bir örnek oluşturmaktadır:

*Ya başıma bir örtü, bir çuval geçirmişler ve yüzlerini göstermeden işlerini bitirmişlerdi ya da kız iyice sersemlediği için, gerçekten hiçbir şey hatırlamıyordu. Gerçi hatırlasa da faydası olmayacaktı ki.*

Romanda görüldüğü gibi, kadın aslında erkek için, erkeğin devamı için var olan bir nesne gibidir. Türkiye'de kadın, başta kocası olmak üzere baba, oğul ve erkek kardeşin namusunu, adını ve onurunu korumak zorunda olan, onlara ait bir nesne konumundadır.<sup>19</sup> Türkiye'de bireylerin, kadınların bakireliği ile namusu eşleştirdiğine dair araştırmalar da mevcuttur.<sup>20</sup> Sır<sup>21</sup> tarafından yapılan araştırmada, namus nedir sorusuna katılımcıların % 33'ü "karım, bacım, annemdir" yanıtını vermiştir. Namusuzluk nedir sorusuna ise kadının zina yapması, bekâretini kaybetmesi, açık gezmesi (kısa kollu elbiseler, kısa etek giymesi), erkeklerle konuşması, ailenin istemediği kişi ile evlenmesi şeklinde yanıtlar verilmiştir. Bu araştırmada katılımcıların % 30'u namusu korumanın, babanın, ağabeyin, %21'i ise ailedeki tüm erkeklerin görevi olduğunu; namusla ilgili olaylarda kulak kesme, burun kesme, saç kazıma gibi cezalandırma yöntemlerinin uygulanabileceğini; %64'ü de bu cezayı verecek kişinin kadının kocası olması gerektiğini belirtmişlerdir. "Namusunu kaybeden" kadına verilecek cezalarla ilgili yorumlar, romanda adeta bu araştırmanın sonucunu ve kültürümüzü yansıtır gibi ele alınmıştır:

*O, küçük hıçkırıklarla ağladığı sırada erkekler, üst kattaki sofada konuşuyorlardı. Amcası son zamanlarda garip huylar edinen ve askerlikten farklı bir insan olarak dönen oğlunu karşısına almış, "Senin gelişin bizi bir parça kurtardı," diye anlatıyordu. "Bu kız yüzünden şerefimiz iki paralık oldu, insanların yüzüne bakamaz hale geldik ama senin kahraman gibi dönüşün. Babasının sözleri bölük pörçük kulağına çalınıyordu: "Bu hale düşecek aile değildik!" diyordu. "Ama ne yaparsın ki kader," diye devam ediyordu. Cemal susuyordu. Cemal!" diyordu adam, "İstanbul'a gitmen gerekiyor! Bu kız hem Allah indinde hem de kul gözünde suçludur. Törelerimizi iyi bilirsin. Bu pisliği temizlemek sana düşüyor. Biliyorum askerden yeni geldin ama daha fazla beklemeye tahammülümüz kalmadı. Herkes üstümüze gülüyor, gizli gizli dedikodu yapıyorlar. Ailemizde bu işi yapabilecek yaşta başka bir erkek yok."*

Romanda dikkat çekildiği gibi, namus, bireylerin yaşam nedeni olabilmekte ve bu uğurda canlar alınabilmektedir. Neredeyse her gün günlük gazetelerde namus adına

19 Naile Bilgili ve Gülşen Vural, "Kadına Yönelik Şiddetin En Ağır Biçimi: Namus Cinayetleri", *Anadolu Hemşirelik ve Sağlık Bilimleri Dergisi* 14/1 (2011): 66.

20 Gaye Okyay, "Women Victimization: In The Case of Family Honor in Turkey" (yüksek lisans tezi, Orta Doğu Teknik Üniversitesi, 2007), 90.

21 Aytekin Sır, "Namusun Algılanışı", *İstersek Biter*, haz., Aksu Bora (İstanbul: KA-MER Vakfı Yayınları, 2011), 60.

kadına uygulanan şiddetle ilgili haberler yer almaktadır.<sup>22</sup> Bir ailenin ya da erkeğin namusu aile içindeki kadınların cinsel içerikli davranışları ile oldukça ilintili olarak algılanmaktadır. Bu durumda bir kadın kendi namusunu korur iken ailesinin namusuna da hanel getirmemeye çabalamaktadır. Kısacası, namus kavramı kadının cinselliği kontrol altında tutulmaya çalışılarak anlamlandırılmaktadır.<sup>23</sup> Erkeğe erkekçe tutumlar takınma ve erkekçe davranma (çalışma, evin geçimini üstlenme, eş, anne ve kız kardeşleri koruma) rolü yüklerken, kadına da cinsel sakınma (ailenin onayladığı erkekle evlenme, eş ve kardeş dışında başka erkeklerle konuşmama, iletişim kurmama gibi) roller yüklenmektedir.<sup>24</sup>

Romanda Cemal'den ailesinin "şerefini ve namusunu" kurtarmak için Meryem'i öldürmesi beklenmektedir. Tezcan'a<sup>25</sup> göre, geleneksel toplumlarda erkek kendisinin ve ailesinin şerefini ve namusunu korumak zorunda hissetmektedir. Tezcan'ın çalışmasında yer alan istatistiki verilere göre, mahkûmlara uygulanan bir ankette "İnsanın canı mı, yoksa şerefi mi daha önemli?" sorusuna mahkûmların %69'u namus ve şerefi; %16'sı canı önemlidir diye cevap vermiştir. "İnsan neden katil olur?" sorusuna "Yakınlarının namus ve şerefini korumak için." cevabını verenlerin oranı %52 olarak bulunmuştur. Koçtürk'e göre<sup>26</sup> erkekleri kadınların "namus"unu korumak ile sorumlu tutan namus etiğinin altında yatan inanç, ataerkil sistem içinde iffetlerini korumaları konusunda kadınlara güvenilemeyeceği inancıdır. Zeybekoğlu'na<sup>27</sup> göre, toplumsal cinsiyete dayalı rollerin ve sorumlulukların yapısı, kadınları olumsuz etkileyip dezavantajlı konuma getirirken, erkeği yaşamın farklı alanlarında imtiyazlı konuma getirmektedir. Benzer şekilde, çifte cinsel ahlak standardı da, toplumsal cinsiyet eşitsizliğini yansıtan ve bir yandan da pekiştiren bir olgudur. Çifte cinsel ahlak standardı, önüne gelenle düşüp kalkma ya da cinsel olarak fazla öne çıkan davranışların erkeklerden beklenmesi veya takdir edilmesine karşın kadınlarda sapkınlık olarak görülmesine ilişkindir. Romanda tecavüz eden amca ile hiç ilgilenilmemesi, kadının tecavüz mağduru olarak değil, ailesini küçük düşürmüş biri olarak algılanması bu çifte cinsel ahlak standardını yansıtmaktadır:

*İnsan değildi onlar, başka bir şeydiler. Önünde duran da artık çocukluğunu bildiği küçük kız değildi, bir kadındı, hem de lekelenmiş, boğazına kadar günaha batmış, ailesinin yüzünü yere indirmiş, isimlerini beş paralık etmiş, babasını ve amcasını rezil etmiş bir kadın. Aile bu utançla yaşayamazdı ve asırlardan beri bu işin kuralı konmuş, cezası belirlenmişti.*

Romanda da görüldüğü gibi, Türkiye'de toplumca benimsenen değerlerden sapmalar söz konusu olduğunda töre, sert ve acımasız yaptırımlar öngörebilir.<sup>28</sup> Namus cina-

22 Işık ve Sakallı Uğurlu, "Namusa ve Namus Adına Kadına Uygulanan Şiddete İlişkin Tutumlar Ölçekleri" 17.

23 Nüfus Bilim Derneği, "Türkiye'de Namus Cinayetlerinin Dinamikleri", haz., Filiz Kardam (Ankara: Nüfus Bilim Yayınları, 2005): 16.

24 Bilgili ve Vural, "Kadına Yönelik Şiddetin En Ağır Biçimi: Namus Cinayetleri", 66.

25 Mahmut Tezcan, *Türkiye'de Töre (Namus) Cinayetleri: Sosyo-Kültürel Antropolojik Yaklaşım*, (Ankara: Bahar Kitabevi, 2003), 10.

26 Tahire Koçtürk, "A Matter of Honour: Experiences of Turkish Women Immigrants", *Feminist Review*, 46 (Spring, 1994): 99.

27 Özge Zeybekoğlu, *Toplumsal Cinsiyet Bağlamında Erkeklik Olgusu* (Ankara: Eğiten Kitap, 2013), 18

28 Mustafa Şeker, İbrahim Toruk ve Rengim Sine, "Töre Cinayetlerinin Türk Medyasında Sunumu: Mardin

yetlerinin sadece kırsal kesimle sınırlı kalmayıp, göçler, aşırı kentleşme, köy kent arasındaki yoğun toplumsal hareketlilik ve artan iletişim yoluyla büyük kentlere hatta Almanya, Hollanda, Avustralya gibi ülkelere de taşınmış olması da söz konusudur.<sup>29</sup> Göçlerle birlikte şehirlere de taşınan namus cinayetlerinin yalnızca işleniş biçimleri farklılık gösterebilmektedir. Romanda bu farklılığa ilişkin de anlamlı bir tespit yapılmıştır:

*Muhtarın oğluyla kavaklıkta konuşurken görüldü diye aile meclisi kararıyla boğulan kızlar ya da intihara zorlananlar. Ama son yıllardaki göç dalgası, Doğu'nun bütün kadim gelenekleriyle birlikte töre cinayetlerini de İstanbul'a taşıdı. Genç kızlar ya viyadüklerden atılıyor ya kurşunlanıyor ya da ipe boğuluyorlardı. Hem en yakın akrabaları, kardeşleri tarafından. Böyle haberler okuduğu zaman en çok kızların annelerini merak ediyordu. Bir kadın doğurup emzirdiği kızının ölümüne nasıl razı olabiliyordu acaba? Yoksa çaresiz mi kalıyorlardı?*

Bu soru anlamlıdır çünkü; kadının uğradığı şiddete kadının sessiz kalışını düşündürmektedir. Serdar Tekeli'ye<sup>30</sup> göre kadına yönelik geleneksel mitlerin yaygınlığı, kadına yönelik şiddetin yaygınlığı ile paraleldir. Toplumda şiddetle paylaşılan cinsiyetçi tutumlar, dezavantajlı konumda bulunan kadına yönelik önyargılar üzerinde oldukça etkilidir. Bugün tecavüze uğrayan bir kadın, kısa etek giydiği için suçlanmakta, işinden, yaşadığı çevreden uzaklaşmak zorunda kalmakta, bir ağabey kaçırılarak tecavüz edilen kardeşini öldürürken “namus” bahanesi arkasına saklanmakta ve şerefini koruduğunu ileri sürmekte, geleneksel rolüne aykırı davrandığı düşünülen boşanan kadına ev kiralanmamakta ve kadınlar bu gibi çeşitli gerekçelerle gerek fiziksel şiddete maruz kalmak suretiyle gerek toplumsal dışlanmayla karşı karşıya bırakılarak mağdur edilmektedirler. Toplumun değer yargıları çerçevesinde şekillenen toplumsal cinsiyet kodları, bireyleri baştan ayağa sarıp sarmalamakta ve bu motifler kitle iletişim araçları, eğitim kitapları ve grupsal baskılarla perçinlenmektedir.

Erkek egemen toplumlarda, kadınlar sadece namus kavramı üzerinden ikincil konuma itilmemektedir. Çoğu kez eril iktidarı korumak için erkeğin kadından üstün olduğu vurgulanır. Kadının geri planda, ikincil statüde ve eksik olduğu algısı söz konusudur. Atabek'e<sup>31</sup> göre, Türkiye toplumunda kız çocuğun doğumu ile erkek çocuğun doğumuna verilen tepkiler de farklıdır. Erkek çocuk doğduğunda sevinmenin temelinde ekonomik gerekçeler de yatmaktadır. “Erkek adamın erkek çocuğu olur” gibi atasözleri, oğullarının olmasının babaların koltuklarını kabarttığını göstermektedir. Bu gündelik, sıradan görünüşlü davranışlar bile “erkeklik ideolojisinin” yaşadığını göstermektedir. Daha bebek doğmadan kendini gösteren bu

Katliamı”, *Global Media Journal*, 3 (2013): 168.

29 Mahmut Tezcan, *Ülkemizde aile içi töre ya da namus cinayetleri. Töre cinayetleri*, T.C. Başbakanlık Kadın Statüsü ve Sorunları Genel Müdürlüğü: KSSGM. (Ankara: Beyda Basımevi Ofset, 1999), 22.

30 Esra Serdar Tekeli, “Toplumsal Cinsiyet Çerçevesinde Kadın Mağduriyeti” (yüksek lisans tezi, Ankara Polis Akademisi Suç Araştırmaları Anabilim Dalı, 2011), 80.

31 Erdal Atebek, *Kışkırtılmış Erkeklik Bastırılmış Kadınlık* (İstanbul: Cumhuriyet Kitapları, 2015), 22.

“ayrımcı davranış” artık bebeklikten başlayıp hayat boyunca sürer. Örneğin yaşamın ilk yıllarında daha çok erkek bebeklerin fotoğrafları çekilir; bu fotoğraflarda sırt üstü yatmış ve çıplak pozları vardır. Bu bebek fotoğrafı değil, aslında “erkeklik” fotoğrafıdır.

Daha bebeklikten itibaren başlayan bu ayrımcı davranışlar, ilerleyen yıllarda birçok alanda kendini gösterebilmektedir. Çocukların kıyafetlerinin renk seçimini veya oyuncaklarının türünü belirleyen anne-babalar çocuğun hayatı boyunca içine hap-solacağı bir cinsiyet kalıbını farkında olmadan inşa ederler. Oluşturulan bu kalıplar yalnızca giyim kuşam ve oyuncaklarla sınırlı kalmaz. Erkek kadın arasında bulunduğu inanan farklılıklarla ilgili kalıp yargılar da çocuğa aktarılır. Erkek çocuklara tanınan pek çok hak ve özgürlükten kız çocuklarının mahrum bırakılması da kız-erkek çocuk arasındaki ayrımı güçlendirmektedir. Kız çocuklar toplumumuzda pek çok kesim tarafından ikincil statüde kabul edilebilmektedir. Kimi bölgelerde evlat sayısı sadece erkek evlat sayısı ile ifade edilebilmektedir. Kimi bölgelerde de kız evlatlar açıkça erkek evlatlardan daha az sevgi gösterisine maruz kalmaktadır. Türkiye’de sahil şeridinde ait toprakların bir zamanlar değersiz ve tarıma elverişli olmadığı için kız evlatlara bırakıldığı rivayet edilir. Dolayısıyla kadın olmak, pek çok anlamda ikinci sınıf ve daha az değerli olarak kabul edilmektir; erkeğe ait alanlarda var olamamaktır. Bu kimi zaman aklın, düşünmenin ön plana çıktığı alanların erkeğe teslim edilmesi anlamına da gelebilmektedir.

Zeybekoğlu<sup>32</sup> cinsiyetçi ideolojiye göre kadın olmanın, yaşamın her alanında erkeğe göre tanımlanmak, erkeğe özgü sayılan davranışlarda bulunmamak, duygu ve düşüncelerini erkeğe göre belirlemek gibi anlamlar taşıdığını belirtmektedir. Buna göre, kadın edilgen, duygusallığından dolayı akılcı davranamayan, cesaretsiz ve var oluşu ailesinin sınırları içinde meşru görülen bir varlıktır. Romanda, Meryem’in iç konuşmaları kendini eksik, yetersiz ve değersiz hissettiğini göstermektedir. Meryem’in sözleri aracılığıyla yazar, Türkiye’de kadınların bir kısmının kendini var olmakla bile suç işlemiş gibi hissettiğini güçlü bir biçimde anlatmaktadır:

*Kadınlığa adım attığı gün, neden annesi olmadığını anlamıştı artık. O da ceza görmüş olmalıydı ki bebek doğururken ölmüştü. Eğer Allah onu cezalandırmasa kadın değil erkek olarak yaratırdı; böylece doğum yapmaz ve ölmezdi. Şimdi kendisi de kadın olmanın cezasını çekiyordu işte. Kadınların başına bu işleri açan, onları bu hallere düşüren hep o günah yerleriydi. Meryem bunu biliyordu. Orası yüzünden günaha giriyor, orası yüzünden cezalandırılıyordu. Günah yeri olmasın diye öyle çok dua etmişti ki, sayısını bilmiyordu artık. Bir sabah kalktığında orası kaybolmuş, günah yeri kapanıp gitmiş olsun diye durmadan yakarmış ama sabah baktığında, o çirkin şeyin yerli yerinde durduğunu görünce umutsuzluk kaplamıştı içini. Henüz kadın olmadığı günlerin mutluluğunu düşündü. İlkokula gittiği, küçük bir kız çocuğu olarak sokaklarda özgürce koşup oynadığı, Cemal ve Memo abilerle çember çevirdiği günleri.*

<sup>32</sup> Zeybekoğlu, *Toplumsal Cinsiyet Bağlamında Erkeklik Olgusu*, 20.

Kadının romanda bahsedildiği gibi kendini daha değersiz ve yetersiz görüşü, kadına toplumca aşılana bir görüştür. Atabek<sup>33</sup>, kadınlık ve erkeklığe verilen değeri farkını bir örnekle açıklamaktadır. Karşılaştığı engellemelerden yılan bir kadının “keşke erkek olsaydım” dediği görülür ancak bir erkeğin “keşke kadın olsaydım” dediğine rastlanmaz. Bu davranışın temel nedeni erkeklığın yüceltilmesi ve kadınlığın aşağılanmasıdır. Toplumsal öğretisi, sadece iki durumda kadının bu aşağılamadan kurtulabileceğini göstermektedir; bir erkeğin eşi olmak (eşi olunan erkeğin toplumsal değerine bağlı olarak) ve anne olmak. Bu iki durum da kadının birey olarak değeriyle ilişkili değildir. Ökten<sup>34</sup> tarafından Güneydoğu Anadolu Bölgesinde yapılmış bir çalışmaya göre, çocuk doğurmak, gebeliği önleme ve kürtajla ilgili egemen anlayış, kadınların doğurganlığını, bedenini ve cinselliğini kontrol etmesi noktasında engelleyici mekanizmalar olarak değerlendirilmektedir. Fakat bu anlayışın da parçası olduğu genel sosyolojik ortam göz önüne alındığında; bölgede çocuk doğurmak, çok çocuk doğurmak ve özellikle erkek çocuk doğurmanın belirgin bir şekilde kadının yararına olduğu anlaşılmaktadır. Aslında dünyaya çocuk getirmenin, yalnızca bölgede değil tüm Türkiye’de hem erkeklerin hem de kadınların birincil kaygılarını oluşturduğu söylenebilir. Erkekler hayat kıvılcımının taşıyıcısı, soyun devam ettiricisi olarak değerlendirildiğinde, soyun devamı babadan oğula geçtiği için erkek evlat soyun bir parçası, devam ettiricisidir. Dolayısıyla, bölgede evli olmayan evli olsa da erkek çocuk sahibi olmayanlar, “ocakları”nı sürdürecektir kimse olmadığı için “körocak” olarak değerlendirilir. Bu anlamda bölgede “çocuk” sözcüğünün, hem çocuk hem de oğlan çocuk anlamında kullanılması, bu durumu açıklayıcı, yaygın olarak bilinen bir gerçektir. Bu açıdan bakıldığında, toplumsal olarak doğurganlığın kadının statüsünü arttırması için çocuğun cinsiyeti de önemlidir.

Dünyaya çocuk getiren annenin statüsünün yükselmesi yalnızca Güneydoğu Anadolu bölgesine has bir durum değildir. Demez<sup>35</sup> yıllarca ataerkil baskılar sonucu bunalan kadınların gelecek hayalleri arasında erkek çocuk doğurmanın ve onu kendisine bağlı bir evlat olarak yetiştirmenin yattığını belirtir. Oğlunun büyüüp evlenmesi ile yıllarca çektiği acıların karşılığı olarak kendi gelini üzerinde egemenlik kuracaktır. Bu durum ataerkilliğin yoğun yaşandığı ailelerde bizzat kadın tarafından ataerkilliğin yeniden üretilmesi olarak değerlendirilir. Bu yeniden üretim, kadının konumunun düzenlenmesi için harcanan çabaların önünü tıkamaktadır. Sancar ve diğerlerine<sup>36</sup> göre annelik, kadınları en fazla güçlendiren deneyimlerden biridir; çünkü kendilerini var edebilecekleri meşru bir alan açar. Bu varlık son derece sıkı bir biçimde belirlenmiş, sınırları çizilmiş olsa da, yine de, güçlendirici bir etkisi vardır. Romanda da, anneliğin Meryem’in üvey annesine verdiği güç tasvir edilmektedir:

*Düşündükçe, Döne’nin yılan gülümsemesiyle bir araya gelen konuşmasındaki dehşetli gizli anlamı daha bir derinden kavriyordu. Döne babasıyla da konuş-*

33 Atabek, *Kışkırtılmış Erkeklik Bastırılmış Kadınlık*, 35.

34 Şevket Ökten, “Toplumsal Cinsiyet ve İktidar: Güneydoğu Anadolu Bölgesi’nin Toplumsal Cinsiyet Düzeni” *Uluslararası Sosyal Araştırmalar Dergisi* 2/8 (2009): 306.

35 Demez, *Kabadaydan Sanal Delikanlıya Değişen Erkek İmgesi*, 36.

36 Serpil Sancar, Selma Acuner, İlknur Üstün, Aksu Bora, “Cinsiyet Eşitsizliği Bir Kadın Sorunu Değil, Toplumun Sorunudur”, UNDP-Kalkınma ve Demokratikleşme Projelerinde Cinsiyet Eşitliği Hedefinin Gözetilmesi Eğitimi 2005-2006, (UNDP, İstanbul 2006), 21.

*muş olmalıydı bu işi. Çünkü genç bir kadın ve yeni gelin olarak babası üzerindeki etkisi çok büyüktü. Üstelik kısır çıkan ikinci karısından sonra, ona iki de evlat vermişti.*

Elbette Türkiye’de kadının erkek karşısındaki konumu bu şekilde, yalnızca annelik ile değişmemektedir. Kadının statüsünü artıran konulardan biri de yaşlanmasıdır. Geniş bir kesim için otorite yaşlılık veya erkeklik anlamını taşımaktadır. Mardin (2008)<sup>37</sup> de, “geleneksel olarak Türkiye yaşlıların otoritesine dayanan bir toplum olmuştur” demektedir. Ökten (2009)<sup>38</sup> Güneydoğu Anadolu’da otoritenin daha çok yaş ve cinsiyet gibi fizyolojik niteliklerden kaynaklandığını ileri sürmektedir. Diğer bir ifadeyle, otoritenin yaşlılar ve erkeklerde toplandığı geleneksel ailede baba ya da kocanın sözü geçerli olmaktadır.

Türkiye’de yaşlı bir kadın, genç kadınların uymaları beklenen kimi toplumsal cinsiyet kalıp yargılarından muaf olabilmektedir. Bu durumda temelde, yaşlanan kadının cinselliğini yitirmiş olduğu anlayışının da yattığı düşünülmektedir. Kadın bu hali ile korunmaya muhtaç veya namusu tehdit eden bir konumda olmaktan çıkmaktadır. Romanda Gülizar ebenin erkeklerle konuşmaktaki cesareti bu durumu örneklemektedir:

*Çünkü Gülizar Ebe, evin reisi olan amcaya bu işi yapmanı bulup Meryem’le evlendirmenin en iyi çözüm olduğunu anlatıp diler dökmüştü. Yaşlı bir kadın olduğu için erkeklerle çatır çatır konuşabiliyordu. Ama asık suratlı adam, “Ailemize bir piç girmesiyle, bir ırz düşmanı girmesi arasında hiçbir fark yoktur!” diye kestirip atmıştı. “İkisi de olmaz!”*

Kadının gücünün kabul edildiği bu ender durumlar dışında, erkeğin aslında kadının gücünden korktuğunu düşündüren yaklaşımlar da söz konusudur. Akçay’a<sup>39</sup> göre, erkekler kadınlar karşısında korkularıyla baş edebilmek için onları ya aşağılamış ya da yüceltmiş; ama oldukları gibi görme konusunda pek mesafe kat edememiş ve bu kaygıyla başa çıkabilmek için insan’ı (aklı) erkekle özdeşleştirip uygarlık diye bir şey icat etmişlerdir. “kadın denize benzer”, “kadın bir muammadır” “kadın denen meçhul” gibi sözler erkeklere aittir ve kendi cinselliklerinin apaçık sınırlılığına karşın, kadın cinselliğinin niteliksel farklılığı karşısındaki korkularını ifade eder. Bu nedenlerle, cinselliği olan kadın bir arzu ama aynı zamanda bir tehdit nesnesidir. Ayaklarının altına cennetin serilmesi için kadınların tehdit olmaktan çıkmaları yani arzudan muaf hale gelmeleri gerekir. Romanda İrfan Kurudal’ın erkeklerle ilgili gözlemi, sözü edilen korkuyu yansıtmaktadır:

*Oysa İrfan, Türk erkeği denilen türün hayatı boyunca devam eden kadına tapma ve kadın düşmanlığı çelişkisinin, küçük yaşta geçirilen bu sünnet travmasına bağlı olduğunu düşünüyordu.*

37 Şerif Mardin, *Türk Modernleşmesi: Makaleler 4* (İstanbul: İletişim Yayınları, 1991), 281.

38 Ökten, “Toplumsal Cinsiyet ve İktidar: Güneydoğu Anadolu Bölgesi’nin Toplumsal Cinsiyet Düzeni”, 309.

39 A. Adnan Akçay, “Arzu, Cinsellik ve Erkekler”, *Erkekler*, haz., Ayşe Akaltun (İstanbul: Notabene Yayınları, 2015), 57.



Romanda olduğu gibi, günlük yaşamda da sözü edilen korkunun temelinde cinsellikle ilişkilendirildiği anlaşılmaktadır. Demren<sup>40</sup> göre Ortadoğu’da kadınlar, cinselliklerini kontrol edebilen, hâkim olabilen öznelere değil, erkeklerin kontrol etmesi gerektiği düşünülen “nesnelere” olarak görülmektedir ve buna göre kadınların cinselliğinin sınırlandırılması gerekir. Kadınlar kocalarını ve çocuklarını kendilerine bağlayabilmek için “doğüstü güçlerle işbirliği” yapabilirler. Erkekler “denetimli” ve “akılcı”yken, kadınlar “erotik” ve “akıl dışı”dırlar; onun için kadın ve aşk, erkeğin Allah’a olan bağlılığı ve yapması gereken işler için birer tehdit olarak görülür. Hiyerarşik ataerkillilik ilişkileriyle, kadın ve erkek arasındaki duygusal ve aşka bağlı ilişkiler arasında ciddi bir gerilim vardır. Cinsellik ancak ataerkilliğin belirlediği şekilde ve sınırlar içerisinde var olabilir, yoksa kendi akışı içerisinde bırakılır, aşkla ve sevgiyle yaşanılırsa bu ataerkillik için yıkıcı bir nitelik olarak görülür.

Marshall’a<sup>41</sup> göre, erkeğin yıkıcı yapısının kadına yansıtılması söz konusudur. Bu durum en belirgin olarak, erkeğin kadına hükmetmesi gerektiğini, aksi takdirde kadının insanlık için büyük kötülöklere yol açacağı anlayışında görülür. Ortaçağda, şehvetli diye nitelendirilen davranışları olan kadınların şeytana yardımcı cadılar olduğuna inanılmıştır. Bu sebeple tehlikeli cadıların öldürülmesi gerektiğine inanmışlardır. Erkek kendi cinsel dürtüsünü kontrol etmek yerine, cinsel ilgi duyduğu kadını öldürmeyi seçmiştir. Tıpkı cadılar gibi fahişeler de tarih boyunca aşağılanmıştır. Bir fahişe dövülerek öldürülse çok az tepki görülür. İlginç olan şu ki, erkeğin geçici heyecanı için kendi bedenini satan kadın aşağılanırken, bunu talep edip para ödeyen erkek normal kabul edilir. Buna çarpıcı bir örnek, Birinci Dünya Savaşı sırasında iktidarda olan erkeklerden sırlar almak için onlarla birlikte olan Mata Hari adlı casus kadındır. Ona sırları veren erkek generaller yerine, Mata Hari idamla cezalandırılmıştır.

Marshall’a göre erkek kadının biyolojik olarak aşağı olduğunu ve sağlıklı akıl yürütme yeteneği bulunmadığını söyleyerek kendi gücünün baskın olduğu toplumlar yaratmasını meşru kılmak için her zaman savunma mekanizmalarından mantığa bürümeyi (rasyonalize etme) kullanmıştır. Mantığa bürümeye erkeğin kadına hükmetmesini de haklı göstermesine yaramaktadır. Mantığa bürümeye, erkeğin kadını kontrol altına alma amacıyla oluşturduğu kültürel ve dinsel yapılara da yerleşmiştir. Marshall’a göre, erkek, vücudunun bazı bölümleri açık olan kadının yanında cinsel dürtülerini kontrol edemediğini sosyal gelenekler ve dinsel dogmalar aracılığıyla kabul ettirmiştir. Erkek bu konuda zayıflığının sorumluluğunu kabul etmez; bu sorumluluğu kadına yüklemeye çalışıp onu bedenini örtmeye zorlar. Doksanlarda SSCB’nin güneyindeki ölkelerden birinde, Müslüman erkekler makyaj yapan kadınların yüzlerine bıçak vb aletlerle saldırmışlar; çekici olan yüzleri çirkinleştirmişlerdir. Bu zulmün bahanesi olarak Tanrı’nın iradesini uyguladıkları biçiminde bir mantığa bürümeye başvurmuşlardır. Romanda Meryem’in amcasının yeğenine tecavüz etmesine rağmen, kadınları günahkâr olarak görmesi ve kadınlığı aşağılaması sözü edilen savunma mekanizmalarını yansıtır gibi görünmektedir:

40 Çağdaş Demren, “Ortadoğu’da Ataerkillik ve Erkeklik İlişkileri”, *C.Ü. Sosyal Bilimler Dergisi* 32/2 (Aralık 2008): 325.

41 Tim Marshall, *Hükmeden Erkek Boyun Eğen Kadın*, (İstanbul: Altın Kitaplar Yayınevi, 1997), 105.

*Amcasına göre insanların hepsi günahkârdı ama kadınlar iyice cehennemlikti. Bu dünyaya kadın olarak gelmek, cezalandırılmak için yeterliydi. Kadın şeytandı, pisti, tehlikeliydi, Havva anamız gibi, adamların başını derde sokardı; karnından sıpayı, sırtından sopayı eksik etmemek gerekirdi; çünkü onlar, insan soyunun yüz karasıydı. Meryem bunları duya duya büyüdüğü için dişi olmaksızın nefret eder ve, "Allahım, beni niye kadın olarak yarattın?" diyerek kendisini boğazına kadar günaha sokacak sorular sorardı. Kolları bacakları sopa gibi kuru, zayıf bir çocukken her şey daha kolaydı.*

*Ne zaman ki göğsünde iki tomurcuk belirip gövdesi yuvarlak hatlar edinmeye, bacaklarının arası kanlanmaya başladı, o zaman kendisinin hiçbir zaman Cemal ve Memo gibi olamayacağını kavradı. Onlar insandı, kendisi ise suçlu. Saklanması, örtünmesi, hizmet etmesi, ceza görmesi gerekiyordu; bunun başka türlü olması mümkün değildi. Dünya 'kadın' denilen pis mahlûklar yüzünden felakete sürüklenmişti.*

Romanda görüldüğü gibi, çocukluktan itibaren kadının aşağılanması erkek çocuklara da bir mesaj vermekte; erkekleri üstün ve egemen olduklarına inandırmaktadır. Erkeklere, ataerkil toplum içinde kendi cinsiyet rollerinin egemen olması gerektiği yönünde yapılan toplumsal baskı, kadın düşmanlığını anlamına gelen mizojini kavramını da beraberinde getirmektedir<sup>42</sup>. Popüler kültür unsurları tarafından yaratılan ve topluma yansıtılan mizojini, kadınlara karşı var olan düşmanlık, nefret, kadınların aşağılanması veya cinsiyet özelliklerinden dolayı küçümsenmesi, cinsel bir obje olarak görülmesi (nesneleştirilmesi), kadınlara karşı her türlü şiddetin meşrulaştırılması, kadın bedeninin metalaştırılması olarak karşımıza çıkmaktadır.<sup>43</sup> Romanda, Meryem'in amcasının ve Cemal'in iç sesleri, kadınlara hem tehlikeli ve şeytani yönler yüklediklerini, hem de onları aşağıladıklarını ve cinsiyet özelliklerinden dolayı zayıf gördüklerini göstermektedir:

*İnsanın o azaplara duçar olmasına gerek yoktu, dinlemesi yeterliydi kanının donması ve kadın denen aldaticı, ifsat edici, insanın kanma girici, şeytanın, yeryüzünde iğvasına araç olarak kullandığı o zayıf mahlûkun ne işler çevirebileceğini anlaması için.*

*Bugüne kadar eli, o zavallı erkek eli, Emine'nin eline bile değmemişti. Bu yüzden onun vücuduyla arasına dikilen her engeli bir an önce aşıp yatağa girebilmek için inanılmaz derecede güçlü bir arzu duyuyordu. Askerlik bitince bu olanağa kavuşacağını sanmıştı ama şimdi de Emine ile arasına bu sümüklü kız dikilmişti. Askerde iken arkadaşlarının elinde gördüğü dergiler de onu böyle alır yerden yere vururdu işte. Kadın denilen içine şeytan girmiş yaratığın erkeği ifsad ettiği o kadar belliydi ki.*

Romanda olduğu gibi, tarih boyunca ve farklı kültürlerde kadının negatif simgeler ile özdeşleştirildiği anlaşılmaktadır. Eski Çin felsefesinde Yin ve Yang, erkek çifte

42 Philip Etyang, Amateshe Kisa ve Makokha Jks, Misogyny in Urban Fiction : A Study of Selected Texts by Meja Mwang (United States: Scholars' Press, 2015), 22.

43 Veyisi Baydar, "Popüler Kültürde Mizojini", *Turkish Studies* 8/151 (Güz 2013): 153.

standartlı bir felsefeyi yansıtmaktadır. Buna göre kadının evrende negatif bir gücü, erkeğinse pozitif bir gücü temsil ettiği kabul edilir. Benzer şekilde, Yunan felsefesinde, Pisagor'un "düzeni, aydınlığı ve erkeği yaratan iyi bir ilke; kargaşayı, karanlığı ve kadını yaratan kötü bir ilke olduğu" yönündeki sözleri yine kadının negatif bir güçle ilişkilendirilmesine örnek oluşturmaktadır.<sup>44</sup>

*Profesör, "Size hak veriyorum ama," dedi, "Batı kültüründe de kadın suçlu ve günahkâr!" "Nasıl?" "Evil kelimesini düşünün." "Evet!" "Sizce bu kelime Ev'eden yani Havva'dan gelmiyor mu?" Büyükelçi kaşlarını çatıp bir an düşündü ve, "Galiba haklısınız aziz Profesör," dedi. "Eve, evil, yani ilk günah. Çok doğru! Bravo! Hiç olmazsa bizde Havva adından türetilmiş kötülük anlamında kelime yok."*

Romanda entelektüel açıdan üst kesimi temsil eden iki karakterin konuşmaları kadınlarla ilgili kalıp yargıların aslında sadece okumamış veya cahil diye nitelendirilen bir kesime ait olmadığını göstermektedir. Birçok toplumda erkekler daha güçlü benlikleri yansıtan kalıp yargılarla (güçlü, bağımsız....), kadınlar ise daha zayıf benlikleri yansıtan kalıp yargılarla (bağımlı, pasif...) tanımlanmaktadır. Kadın cinsiyetine ilişkin bu olumsuz kalıp yargılar, kadının politik, ekonomik ve sosyal alanda erkeğe göre daha düşük konumda kalmasına neden olmaktadır.<sup>45</sup> Ataerkil değerlerin egemen olduğu Türk toplumundaki geleneksel erkeklik algısı, erkeğin her zaman başarılı, güçlü, iktidar sahibi olması, her şeye çözüm getirebilmesi, duygularını asla belli etmemesi, evin geçimini sağlaması ve belki de en önemlisi, her zaman her konuda kadından üstün olması gerektiği şeklindedir (Zeybekoğlu, 2010).<sup>46</sup>

Erkekler, kadına "erkekçe" arzu duyabilecekleri ama 'insanca' ihtiyaç duyamayacakları düşüncesi, ataerkil toplum ve kültür tarafından yoğun bir şekilde empoze edilmektedir. Çünkü erkeğin bir insana özellikle de bir kadına, yaşamsal, üretimsel ve insancıl ihtiyaç duyması ataerkillik tarafından "erkeğin zayıflığı" olarak damgalanmıştır. Kadın ve erkek arasındaki duygusal ilişki, toplum tarafından "kadının erkeğe bağımlılığı", "ikincilliği", "erkeğin kadına başat olması ve sınırlaması gerektiği" söylemleriyle farklı bir boyuta taşınmıştır.<sup>47</sup> Romandan bazı kesitler kadının erkeğe tabi hale getirildiği ve erkeğin sadece erkek oluşu ile yüceltiildiği gerçeğini yansıtmaktadır:

*Akşam namazından sonra yere kurulan ve kadınların hizmet ettiği sofrada sadece erkekler yemek yiyor, bu arada kadınlar ayakta bekliyor, onların yemeği bittikten sonra sofradan arta kalanları götürdükleri mutfakta yemeye başlıyorlardı.*

*Çok dertli bir hali vardı; o kadar dertli ki neresinden başlayayım, hangi birini anlatayım der gibi bir umursamazlığa vurmuş, vaktinden önce yaşlanmaya*

44 Marshall, *Hükmeden Erkek Boyun Eğen Kadın*, 101.

45 Nuray Sakallı-Uğurlu, "Cinsiyetçilik: Kadınlara ve Erkeklerle İlişkin Tutumlar ve Çelişik Duygulu Cinsiyetçilik", *Türk Psikoloji Yazıları* 6/11 (2003): 4.

46 Özge Zeybekoğlu, "Toplumsal Cinsiyet Rollerini Bağlamında Türk Toplumunun Erkeklik Algısı". *ETHOS: Felsefe ve Toplumsal Bilimlerde Diyaloglar* 3 (Kış 2010): 7.

47 Demren, "Ortadoğu'da Ataerkillik ve Erkeklik İlişkileri", 325.

*başlamış bir kadın. Eve dışarıdaki çeşmeden su taşıyor, üç çocuğun bakımıyla uğraşıyor, haftanın dört günü temizliğe gidiyor ve Meryem'in ertesi gün anlayacağı gibi geceleri i de Yakup'un altında mesai yapıyordu.*

*Sonra kadın olmanın zorluklarından, her kadının geçtiği dikenli yollardan, zaten kadersiz yaratıldıklarından dem vurdu ve arada bir, "Kadınlık batsın!" diye tekrarlayan uzun bir ağıda başladı. "Bak," dedi, "adını taşıdığım mübarek Meryem Ana bile ne çileler çekti."*

Romanda, toplumun bir kesimi ile ilgili katı bir erkeklik vurgusunun resmedildiği de görülmektedir. Temelde erkeğin kadından ayrı, daha üstün ve yüce oluşuna dair algı ele alınmaktadır. Türkiye'de erkek olmanın temel anlamı, kadın gibi olmamaktır. Kadın gibi gülmemek, yürümek, giyinmemek, kadının yaptığı işleri yapmamak, yapıyorsa bile bunları makul sınırlarda tutmak, erkekliğin tanımının yapılmasını kolaylaştırmaktadır. Tersinden bakarsak, Türkiye'de sert, güçlü ve yetke sahibi olmak bir bakıma erkek olmayı vurgulamaktadır. Asıl ilginç olan ise, bu durumun kadınlar tarafından da onaylanıyor olmasıdır.<sup>48</sup> Bozok'a<sup>49</sup> göre, erkekler, erkeklerin dünyasında yer alabilmek, "erkek adam" olabilmek adına duygularına yabancılaşırlar, bitmek bilmez cinsel tatminsizliklerle boğuşurlar, çalışma yaşamında sürekli başarılı olma baskısı yaşarlar, kurdukları kavga ve savaş dolu dünyada yaralanırlar. Buna göre, erkeklik rollerinden farklı davranmak dışlayıcı ve küçümseyici tavırlarla karşılaşmak için yeterlidir. Erkeklik, Bozok tarafından kendi kendini yiyen bir mitolojik yaratığa (Ourobos) benzetilmektedir; buna göre, erkeklik sürekli yeniden üretilmeyi gerektiren bir toplumsal inşadır. Bozok'a göre, erkeklikler bireysel yollardan, erkeklerin kendileri tarafından her gün tekrar tekrar inşa edilirler. Bu sürekli inşalara katılma ihmal edildiği ya da ona itiraz edildiği takdirde erkek egemenliğini taşıyan ve icra eden diğer erkekler tarafından erkekliğine meydan okumalarla, erkekliğin elinden alınması, erkekliğinden olma, kadınlama, eşcinsellik gibi tehdit ve korkutularla karşılaşılır. Erkek egemenliği erkekler gündelik yaşamlarında çeşit çeşit kolaylıklar, avantajlar ve ayrıcalıklar sağlarken, erkekliğe yönelik itiraz erkekler dünyasının dışına atılma tehditleriyle karşı karşıya kalır.

Akaltun'a<sup>50</sup> göre, toplum kadınlardan itaat eden, sesini çıkartmayan, verilen rolleri kabul eden bireyler olmalarını beklerken, erkeklerden de sert, iktidarın dilini kullanan bireyler olmalarını beklemektedir. Erkeklerin sünnetle başlayıp askerlikle pekiştirilen "sert erkek" kavramının erkeklerin hayatına ne kadar işlediği ve yüklenen rollerden memnun olup olmadıkları sorgulanması gereken bir konudur. Barutçu'nun<sup>51</sup> belirttiği üzere bir erkek, toplumda kendisinden beklenen tutum ve davranışları gerçekleştirerek erkekliğini kanıtlamaktadır. Ondan beklenen performansı gerçekleştiremeyen erkek, toplumsal cinsiyet normlarına uyamamaktan do-

48 N. Aysun Yüksel, *Tarkan Yıldız Olgusu* (İstanbul: Çivi Yazıları, 2001), 89.

49 Mehmet Bozok, "Profeminizm, Ben ve Kendim", *Erkekler*, haz., Ayşe Akaltun (İstanbul: Notabene Yayınları, 2015), 33.

50 Ayşe Akaltun, "Fotoğraf Karesi", *Erkekler*, haz., Ayşe Akaltun (İstanbul: Notabene Yayınları, 2015), 33.

51 Atilla Barutçu, "Türkiye'de Erkeklik İnşasının Bedensel ve Toplumsal Aşamaları" (yüksek lisans tezi, Ankara Üniversitesi, 2013): 1.

layı cezalandırılmaya muhtaçtır. Toplumsal cinsiyet normlarına uymayarak, toplumsal dışlanma başta olmak üzere pek çok manevi ve maddi yaptırımlara maruz kalan erkek, bu yaptırımlardan kaçınmak için erkekliğini ispat etme peşine düşmektedir. Demren'e<sup>52</sup> göre, ataerkillikte, erkeklik biçimleri ve algılayışları da aynı şekilde kurgulanır. Toplumsal söylemler, bu sosyo-kültürel yapının kurulmasında büyük rol oynarlar. Erkekler için kültürel bir "üstünlük" söylemi yaratılır. Erkeğin doğuştan gelen bu "kültürel üstünlüğü" kadına karşı başat olması "hakkını verir". Erkekler "esas" yaratıcıdır, ortaya çıkarıcıdır ve yıkıcıdır, yani erkekler "her şeye kadirdirler". Erkeğin cinsel nitelikleri de "doğal olarak" kadından kuvvetlidir. Erkekler bu "üstünlük"lerini, içerisinde yaşadıkları topluma veya gruba her an "kanıtlamak zorundadırlar".

Çocukluktan yetişkinliğe, toplumun beklentileri doğrultusunda davranmak sosyal anlamda desteklenmekte, ödüllendirilmekte; böylece cinsiyete ilişkin kalıp yargılar daha da pekişerek varlığını sürdürmektedir. Dahası bu kalıp yargılar bir kez yerleşti mi değişime oldukça dirençli hale gelmektedir. Dökmen'e<sup>53</sup> göre toplum hemen hemen her grup için o grubu betimlediği düşünülen özellikleri belirler, kaydeder ve bunu hafızasından silmeye direnç gösterir. Kadın ve erkek grupları için de bu durum böyledir; kadınlar grubunu veya erkekler grubunu oluşturan bireyler bazı özellikleriyle tanımlanır. Bu özellikler grubun tüm üyelerine genellenir. Toplumsal bellekte bulunan bu bilgiler sınanmaksızın her birey için doğru kabul edilir. Bu bilgileri doğrulamayan yaşantılarda şaşırılır ve hatta kimi zaman doğrulamayan bireye öfke duyulur; baskı yapılır. Dökmen'in ifadeleri toplumsal cinsiyetle ilgili kalıp yargıların bireyler üzerinde yarattığı baskıyı düşündürmektedir. Bu baskı uymaya yönelik bir baskıdır. Bireyler bir biçimde var olan kalıp yargılara uymadıklarında öfke veya baskı ile karşılaşabilmektedirler. Taş'a<sup>54</sup> göre, toplumsal cinsiyetçi yapıya ters düşmek, kılıbık olarak adlandırılır. Kılıbık karısının baskısı altında bulunan erkek demektir. "Kadın gibisin, karı gibisin, yumuşaksın" da denilir. Dozu değişmekle birlikte, cinsiyetçi yapıya ters düşen erkek tepkiyi hak eder; çoğu zaman da bu tepki şakayla dile getirilir. Romanda karısını dövmediği için diğer erkekler tarafından "erkekliği" sorgulanan bir erkeğin durumu, kalıp yargılara uymayan erkeklerin yaşayabileceklerini örneklemektedir:

*Kocasının onu öpmeye bile kıyamadığını övünerek anlatıp diğer kadınları pek kızdırmışmış. Orada bulunan tanıdık bir kadın, yeni gelinin bu övünmelerini kendi kocasına anlatmış; o da doğru kahveye gidip adamı bulmuş ve, "Sen ne biçim erkeksin ki karını dövmüyorsun. O da gidip ebe kadında car car anlatıyor," demiş; hem de herkesin içinde. Bunun üzerine fena halde onuru kırılan adam eve koşup, "Sen benim erkeklik şerefimi iki paralık ettin. Dayağı ye de gör bakalım," diyerek o gün kürtaç olmuş kadının kafasına gözüne Allah yarattı demeden yumruklarını indirmeye başlamış. Taze gelin hem bunları anlatıyor hem de, "O bana kıyamaz ama etrafın aklına uydu!" diyordu hafif bir sesle. "Yoksa bana*

52 Demren, "Ortadoğu'da Ataerkillik ve Erkeklik İlişkileri", 325.

53 Dökmen, *Toplumsal Cinsiyet: Sosyal Psikolojik Açıklamalar*, 32.

54 Taş, "Mutfak", *Erkekler*, 66.

*kıyamaz! Beni çok sever. Yalnız kaldığımızda bana hep güvercinim diye seslenir; ama başkaları azdırmış benim kocamı.” Meryem içinden düşündü ki bu lafları yüzünden o gece bir daha dayak yiyecek kadın. Sonra, kara çarşafların içinden görünen soluk süt beyazı gevşek gerdanları paluze gibi titreyen kadınların, kendisini de anlayışlı gözlerle süzdüklerini gördü. Sanki onların kader arkadaşı ya da sırdaşymış gibi. Sabah kalktığında daha da morarıp neredeyse ciğer rengini almış ve şişmiş yanağını düşündü. Elbette kendisine anlayış gösterecekler ve içlerinden biraz da, oh olsun diyeceklerdi; çünkü zulüm gören, başkasının da zulüm görmesini ister.*

Alıntılanan bu durum Türkiye’de sadece dayak yiyen kadının değil, “erkeklik onuru” peşinde, kadını aşağılayan ve ezen pek çok erkeğin dramını anlatmaktadır. Doğu ve güneydoğu bölgesinde yapılan bir araştırmaya göre, bu bölgede yaşayan erkeklerin % 60’ının, “erkekler kadınlardan daha akıllıdır” ve % 57’sinin “eşine itaat etmeyen kadını kocasının dövmeye hakkı vardır” yargısını onayladığı belirtilmektedir.<sup>55</sup> Erkeklik kadın üzerinden sağlanan ve erkek egemen toplum tarafından sağlamaştırılan bir statüdür. Bir erkeğin erkekliğini ispatlaması ve koruması, erkekliğini kaybetme kaygısıyla daima gerilim taşımaktadır. Durum böyle olunca bu gerilimin kadın üzerindeki toplumsal cinsiyetçi yansımalarını görmek şaşırtıcı olmamaktadır.<sup>56</sup> Toplumsal cinsiyet olgusu, derinliği sabit olmamakla birlikte dünyanın pek çok ülke ve toplumunda yaşanan bir eşitsizlik sorundur. Toplumsal cinsiyete dayanarak erkek ve kadına biçilen değerler, rol ve kalıplar hiyerarşik olarak erkeğin ‘üstte ve önde’ bulunması suretiyle ayrıştırıcıdır. Kadın, toplumsal olarak belirlenmiş cinsiyetinden ötürü erkekten ayrı, ötede, öteki olarak tutulmaktadır. Kadınlık, erkeklik statülerinin imkân ve izin verdiği ölçüde erkek egemen kültür tarafından oluşturulmuş bir kurgudur.<sup>57</sup> Goldberge<sup>58</sup> göre eski rollerin artık işe yaramadığını bilinçaltı veya bilinçle kavrayan erkek öfke duymaktadır; çünkü oynamayı bildiği roller bunlardır. Kadının daha güçlü olmasa bile onun kadar güçlü olduğunu ve bir erkeğin kadınsız yapabileceğinden çok daha kolay erkeksiz yapabileceğini keşfettiğini bilmektedir. Romanda Cemal’in Meryem’in gücünü keşfetmesi karşısında yaşadığı sıkıntı bu duruma örnek oluşturmaktadır:

*Kasabada kendisine hizmet etmekle görevli ve erkeklerin yanında bırak yemek yemeyi, sesini bile duyurmasına izin verilmeyen kız, Ege kıyılarındaki teknede neredeyse kendisine üstünlük taslayacaktı. O hoca da müthiş şımartıyordu kızı. Sulanıyor muydu ne? Cemal, öyle bir şey görürse aile namusunu korumak için Profesör’ü tekneden suya atmayı bile göze alırdı. Böylece her geçen gün onlara karşı biraz daha öfkelenerek ve ayrı oturmaya gayret ederek günlerini yalnız geçirir olmuştı. Bir-iki kere de koylarda denize atlayıp yüzdü. En azından bu alanda Meryem’e karşı müthiş bir üstünlüğü vardı. Çünkü komando eğitilmiş*

55 Yeter Kitiş ve Sema Şanlıoğlu Bilgici, “Bir Aile İçi Şiddet Olgusu; Sır Tutma İlkesi ile Şiddeti İhbar Etme Yükümlülüğü Arasındaki Etik İkilem”, *Aile ve Toplum* 3/11 (2007): 11.

56 Deniz Kandiyoti, *Erkeklik Paradoksları: Ayrımcılığın Yaşandığı Toplumlar Üzerine Bazı Düşünceler: Cariyeler, Bacılar, Yurttaşlar*, çev. A. Bora ve diğerleri, (İstanbul: Metis Yayınları, 1997), 185.

57 Bingöl, “Toplumsal Cinsiyet Olgusu ve Türkiye’de Kadınlık”, 113.

58 Herb Goldberg, *Erkek Olmanın Tehlikeleri*, çev., Selçuk Budak (Ankara: Öteki Yayınevi, 1994), 18.

*gövdésinin sudaki yetenekleri, o güne kadar sadece ayaklarını suya sokmuş kıza göre tartışılmaz üstünlükteydi.*

Cemal'in kendi üstünlüğünü Meryem'e kanıtlamaya ihtiyaç duyan hali, temelde erkeğin üstün olmaya çabalaması ile ilgili baskıyı yaşamın her alanında hissettiğini gözler önüne sermektedir. Barutçu<sup>59</sup>, Türkiye'de bir erkeğin erkeklik inşasını başarılı bir şekilde tamamlayabilmesi için gereken mevcut bir takım bedensel ve toplumsal olguların norm haline geldiğini belirtmektedir. Buna göre, toplumun erkeklerden beklediği çeşitli roller, onların ya toplumun üst tabakalarında yer almalarına ya da toplumun derinlerine itilmelerine neden olmaktadır. Toplumsal dönüşümlerle bazen gücünü yitiren, bazen gücüne güç katan bu normlar, toplumsal cinsiyet rolleri düşünüldüğünde, erkeğin karşısına bir görev olarak çıkmaktadır. Erkek, 'erkekçe' var olabilmek için bu görevleri yerine getirmek zorundadır. Türkiye'de de pek çok farklı erkeklikten ve erkekliklerden bahsedilebilir olmasının yanında, topluma egemen olmuş tek bir erkeklik algısı kendisi dışındaki çeşitli erkekliklerin varlığıyla kendini güçlendirmekte ve bu farklı erkeklikleri ötekileştirmektedir. Onur ve Koyuncu'ya<sup>60</sup> göre, erkekler, "erkek gibi erkek", "erkekler ağlamaz", "acı çeken erkek dişini sıkar" veya "erkek gibi davran" şeklinde telkinlerle, samimiyet, yaratıcılık, duyguları ifade etme gibi konularda kendisini frenlemek zorunda hisseder. Sorunların çözümünde yabancı bir kişiden yardım talebinin dahi güçsüzlük olarak değerlendirilmesi, erkeklerin ne denli ben merkezli bir güçlülük algısına sahip olabileceklerini göstermektedir. Romanda Türk erkekleri ile ilgili tespitler, erkek ve güç ilişkisine ışık tutmaktadır:

*Türk erkekleri, sünnetin onları AiDS'ten de koruduğuna inanırlardı. Bu yüzden önce Karadeniz kıyılarını, sonra da İstanbul başta olmak üzere bütün büyük şehirleri ve Antalya gibi kıyı kentlerini dolduran binlerce Rus kıızıyla yatarken hiç kimse tedbir almazdı. Çünkü sünnetli olmak korurdu onları. On yıllarca önce köylere ilk kez elektrik geldiğinde, o tellere dokunmanın insanı öldüreceği uyarısı üzerine birçok erkek, "Yiğit adam şuncacık telden mi korkar?" diye elalemizin gözü önünde elektrik tellerine sarılmış, sonra da dişleri takırdayarak ve zangır zangır titreyerek telef olup gitmişti. AiDS'ten korkmak da Türk erkeğinin kendisine yakıştırabildiği bir davranış değildi.*

Türk erkekleri ile ilgili bu tespitler, erkeğin yetersiz bulunmaya dair korkusunun ne kadar yaygın olduğunu da düşündürmektedir. Onur ve Koyuncu'ya göre, erkek çocuklarının kendi cinsiyetlerine ait kişiler tarafından aşağılanmamak için, belli bir yaştan sonra kadınlarla arasına mesafe koymak ve yeni biçilen rolleri üstlenmesi de gerekmektedir. Aksi takdirde, "kılıbık", "ana kuzusu", "muhallebi çocuğu" gibi etiketlerle alaya alınırlar Sökmen<sup>61</sup>, her erkeği bir anne doğurmuşken, bir erkeğin ana kuzusu olarak etiketlenmesine dikkat çekmekte ve erkekliğin dövmek, sövmek, hakim olmak gibi fiillerle özdeşleştirildiğini ve "ölebilen ve öldürebilen" er kişi olarak top-

59 Barutçu, "Türkiye'de Erkeklik İnşasının Bedensel ve Toplumsal Aşamaları", 7.

60 Hilal Onur ve Berrin Koyuncu, "Hegemonik Erkekliğin Görünmeyen Yüzü: Sosyalleşme Sürecinde Erkeklik Oluşumları ve Krizleri Üzerine Düşünceler", *Toplum ve Bilim Dergisi* 101 (2004): 43.

61 Semih Sökmen, "Bu sayıda", *Toplum ve Bilim Dergisi* 101 (2004): 3.



lumda yer bulduğunu ifade etmektedir. Romanda sözü edilen Mammassimo kavramı bu duruma örnek oluşturmaktadır:

*Gerçi Profesör böyle düşünüyordu ama can çıkar huy çıkmaz misali bir yandan da kafasının gerilerinde o alaycı kişilik dilini çıkarıp duruyor ve ona Newsweek dergisinde geçenlerde okuduğu, İtalya'da anneleriyle birlikte yaşayan yaşlı ilerlemiş erkekler için "Mammassimo" deyiminin türetildiğini anlatan yazıyı hatırlıyordu. Herhalde bu deyim Türkçe'ye, "muhallebi çocuğu" ya da "ana kuzusu" olarak çevrilebilirdi. Ama ne mammassimo onu rahatsız ediyordu ne de muhallebi çocuğu ya da ana kuzusu. Bir kere yenilgiyi kabul etmişti ya artık hayat onu istediği kadar parçalayabilir ve ayaklar altına alabilirdi. Oyunu en alttan açmanın da bir zevki vardı elbette. Güldü.*

Romanda, Profesör İrfan Kurudal'ın erkeklik algısının geleneksel erkeklik algısından sıyrıldığını görmekteyiz. Günümüz toplumlarında yaşanan değişimlerin etkisiyle geleneksel kadınlık ve erkeklik rollerinin etkisini yitirmesi ve cinsiyet rollerinin yeniden sorgulanmasıyla birlikte, hem çalışma yaşamında hem de ailede giderek egemenliğini kaybeden erkeklerle karşılaşmaktadır. Geleneksel anlamda kurulan erkekliğin, tıpkı kadınlık gibi, yaşanan toplumsal dönüşümler ve yeniden sorgulanan, üretilen roller doğrultusunda egemenliğini kaybetmeye başladığı görülmektedir. Erkeklik kendini yeniden tanımlamakta, farklı erkeklikler ortaya çıkmaktadır. Günümüzde diğer toplumlarda olduğu gibi, Türk toplumunda da ortaya çıkan bu yeni erkeklikler dikkatleri üzerine çekmektedir.<sup>62</sup> Romanda, Meryem'in köyde karşılaştığından farklı, yeni erkekliklere de rastlanmaktadır:

*Adaleleri, çevik ve kıvrak hareketlerini kaş altından süzüyor ve hayran kalıyordu. Kasabada böyle bir şeye asla cesaret edemez, aklından bile geçiremezdi ama zaten oradaki erkekler, bu çocuklara benzemiyorlardı. Bambaşka bir dünyaya gözlerini açmıştı Meryem ve bu dünya kendi tanıdığından tamamen farklıydı.*

*Meryem bir yandan da insanın iyi şeylere ne çabuk alıştığına hayret ediyordu. Bir haftadan beri erkeklerin içinde yemek yiyor, su içiyor ve artık bundan hiç utanmıyordu. Oysa genç kızlığa adım attığı günden beri öğrendiği şey, erkeklerin yanında yemek yenilemeyeceği, su içilemeyeceği, helaya gidilemeyeceği, hatta konuşulmayacağıydı. Oysa şimdi yol üstü lokantalarında Cemal'le karşılıklı oturup hiç konuşmadan çorba içiyorlardı; hem de onca insanın içinde. Daha sonra Cemal benzin istasyonunun yanındaki erkekler helasına gittiğinde kendisi de hiç utanmadan kadınlar bölümüne giriveriyordu. Sanki ömrü boyunca böyle yaşamıştı.*

Meryem'in yaşadığı arada kalmışlık Türkiye'de köy ile kent arasındaki tutum ve yaşayış biçimi farklılıklarına da işaret etmektedir. Modernleşme çabalarını sürdüren Türk toplumunda uzun yıllardır arada kalmışlık devam etmektedir. Türk insanı hemen hemen her alanda, geleneksel değerlerle modern değerler arasında sıkışıp kalmıştır. Geleneksel erkeklik tanımının artık çağın gereklerine uymadığı, kadınların kafasının

62 Zeybekoğlu, "Toplumsal Cinsiyet Rollerini Bağlamında Türk Toplumunun Erkeklik Algısı", 6.

daki erkek tipinin ise yapay ve kadınlar tarafından oluşturulmuş olduğu için gerçeği yansıtmadığı söylenmektedir.<sup>63</sup> Bugün Türkiye’de kentleşme ve ekonomik gelişmenin doğal bir sonucu olarak yoğun bir şekilde yaşanan sosyal değişme süreci, geleneksel görev paylaşımında, kadına ve erkeğe özgü rollere ilişkin ya tutumları değiştirmiş ya da modernleştirmiştir.<sup>64</sup> Romanda Meryem’in kendi gördüğü erkeklerden farklı davranan İrfan Kurudal ile karşılaştığında şaşırması bu durumla ilişkili görülmektedir:

*Meryem sadece erkeklerle bir arada yemek yemekle kalmamış, şimdi de kendisine hizmet eden, yaptığı yemekleri tabağına dolduran bir adamla karşılaşmıştı. Hem de şehirli, okumuş yazmış, üniversite hocası ve yaşlı başlı bir adamla. Bu yüzden oturduğu sandalyede huzursuzca kıpırdandı, adam eğilip tabağına yemek koyarken ne yapacağını bilemedi, gözlerini başka yerlere kaydırды, bir-iki anlamsız ses çıktı ağzından. Ömründe ilk kez, yemek yapan ve hizmet eden bir adam görmenin şaşkınlığıyla tabağına ne konulduğunu bile anlayamadı. Meryem kadar olmasa bile Cemal de şaşkındı. Profesör niye onları ısrarla yemeğe çağırmıştı, anlamıyordu. Böyle büyük bir adam onlarla niye arkadaşlık etmek istesindi ki. Askerdeki komutanlarından bile daha önemli, daha büyük bir adamdı bu; koskoca üniversite hocasıydı. Ayrıca babası yaşındaydı.*

*Bulaşıkları bitirip güverteye çıkan ve sessizce bir köşeye ilişen Meryem ise iç bayıltıcı yasemin kokulan arasında, bu tekne ziyaretinin hiç bitmemesini diliyordu. Ne güzel, ne temiz, ne farklı bir yerdi burası. Kulübeye de benzemiyordu, Rahmanlı’daki gecekonduya da. Adam bugüne kadar tanıdığı bütün erkeklerden farklıydı. Kendisine saygı gösteriyor ve belki de ondan hoşlanıyordu.*

Elbette romanda İrfan Kurudal’ın temsil ettiği erkeklik, ait olduğu sınıf ve sahip olduğu statü ile yakından ilişkilidir. Cemal’e yüklenen erkeklik ile İrfan Kurudal’a yüklenen erkeklik imajı birbirinden farklıdır. Ayrıca İrfan Kurudal’ın sınıfsal karşılaşmaları ve statüsünün gerektirdiği erkeklik temsili de Cemal’den farklıdır. Bourdieu’ya göre, cinsiyetler arası farklılıklar sınıfa ve sınıfsal statüye göre de değişir (Bourdieu’den aktaran, Demez<sup>65</sup>). Örneğin şiddete sessiz kalarak boyun eğmek, kırsal yerleşim bölgelerinde daha fazla görülmekte ve alt sosyo-ekonomik tabakada cinsiyet rolleri bakımından daha baskın bir yönelim görülmektedir.<sup>66</sup> Günümüz kentsel yaşamında, okul, işyeri, sivil toplum örgütleri, medya vb. birçok toplumsal oluşum bireylerin toplumsallaşma sürecine doğrudan ya da dolaylı katkı yapmaktadır. Kentsel alanlarda yaşayan bireyler açısından avantajlı bir toplumsallaşma fırsatı yaratan bu imkânlar, kırsal alanlarda yaşayan bireyler açısından farklılıklar, belki de bazı eşitsizlikler yaratmaktadır. Kentsel ve kırsal alanlarda oluşan bu farklılık ve olası eşitsizliklerin nedenlerini toplumsal ve kültürel normlar, mesleki statüler, sanayileşme ile gelişen işbölümü ve ihtisaslaşma gibi birçok sosyo- ekonomik ve sosyo-

63 Zeybekoğlu, “Toplumsal Cinsiyet Rollerini Bağlamında Türk Toplumunun Erkeklik Algısı”, 9.

64 Gülay Günay ve Özgün Bener, “Kadınların Toplumsal Cinsiyet Rollerini Çerçevesinde Aile İçi Yaşamı Algılama Biçimleri”, TSA , 15/3 (2011): 159.

65 Demez, *Kabadaydan Sanal Delikanlıya Değişen Erkek İmgesi*, 71.

66 Serdar Tekeli, “Toplumsal Cinsiyet Çerçevesinde Kadın Mağduriyeti”, 52.

kültürel faktörlerle ilişkilendirmek mümkündür.<sup>67</sup> Romanda, Meryem'in İstanbul'a götürülmek üzere bindiği trende karşılaştığı kadınlar, farklı sınıflardan kadınlardır. Sosyo-ekonomik düzey, sınıf ve köylü-kentli olma ayrımı, kadınların toplumsal cinsiyet rollerine de yansımakta ve bu rollerde farklılık yaratmaktadır. Toplumun kentli kadından ve köylü kadından "kadınlığın gereklerine" dair farklı beklentileri söz konusudur. Meryem'in trende karşılaştığı kadınlar, bu yüzden ona tuhaf ve yabancı gelmektedir:

*Gece tıkır tıkır giden trenin sallantısında içi geçip de uykuya dalmadan önce, trende gördüğü kadınları düşünmüştü. Onların her bir ayrıntısı kafasına kazınıyor, parmaklarındaki ojeler, yüzükler, dar pantolonlarının kalçalarına oturuşu ya da dizlerinin biraz üstünde biten siyah eteklerin açıkta bıraktığı bacaklarının beyazlığı, serbest tavırları, saçlarını şöyle bir savurup düzeltmeleri aklından çıkmıyordu. Hele Seher'in trende, anasının ve babasının yanında o yabancı erkekle çatır çatır kavga etmesi, ona öfkelenmesi müthiş bir şeydi. Onu izlerken içi heyecanla dolmuştu Meryem'in. Adam, onca lafı işitmesine ve yüzüne karşı bağırılmasına rağmen Seher'e elini kaldırıp vuramamış, onu ayakları altına alıp çiğneyememiş, üstüne üstlük bir de babasından tükürük yemişti. Ne acayip bir dünyaydı bu böyle. Oysa kendileri erkeklerin yanında konuşamaz, yemek yiyemez, tuvalete gittiğini belli edemez, hatta gebeliklerini bile saklardı. Bir kız bir eve gelin gidip de hamile kaldı mı, bu ayıbı aylarca herkesten gizlerdi ve kayınvalidesi, ancak kızın turşu ve nar ekşisine aşırı düşkünlük göstermesi gibi belirtilerden anlayabilirdi durumu. Kız son güne kadar sesini çıkarmadan, yakınmadan çalışmaya devam eder ve saati gelince eve gelen ebe, sessiz sedasız doğumu gerçekleştirirdi. Aynı şey Seher'in başına gelse herhalde davul zurnayla ilan ederdi bu durumu ve ailesi onu nazlardı da nazlardı. Ama kendi durumundaki ani değişme de pek fena sayılmazdı doğrusu. Hayatında ilk kez, garajda, erkeklerin ve Cemal'in yanında yemek yemişti.*

*Güneşten esmerleşmiş bacaklarını çıplak bırakan ve kalçalarında biten şortlarla, özgürce saldıkları saçlarını rüzgârda savura savura gururla -kadınlıklarından hiç utanmadan- yürüyorlardı. Meryem bu kızlara hayran kaldı. Ve belki de ömründe ilk kez, genç erkeklere alıcı gözüyle bakabildi.*

*Meryem, hayatında ilk kez kendisine sen değil de siz diye hitap edildiğinin farkına varmıştı. Acaba mucize dedikleri bunlar mıydı? Erkeklerin yanında çıplak kadın resimlerine bakan bir sarışın kadın, erkeklerle kavga eden bir başka kadın, kendisine siz diye seslenilmesi. Bunlar mıydı mucize?*

Meryem'in kendi sınıfsal düzeninden ayrılıp, farklı kesimlerden insanlarla karşılaştığında yaşadıkları, Türkiye'de farklı kadın hallerine de ışık tutmaktadır. Kadının bir kimliğe sahip oluşunun belirli kesimlere özgü olduğu anlaşılmaktadır.

Toplumsal cinsiyetle ilgili var olan kalıp yargılar, kadın ve erkek ilişkilerinde cinsel-

67 Pınar Gülbaş. "Kırsal ve Kentsel Alanlarda Toplumsallaşma Süreci ve Toplumsal Cinsiyet Rollerinin Kazanılması" (yüksek lisans tezi, Süleyman Demirel Üniversitesi, 2013): 7.

lişe ve romantik ilişkilere ilişkin de olabilmektedir. Türkiye’de yaygın bir geleneksel anlayışa göre, “kadın erkeği elinde tutabilir”. Bu kalıp yargı temelde, erkeği eve bağlamanın kadının başarısı olarak görülmesi ile ilişkilidir. Toplumsal cinsiyet bağlamında bakıldığında, kadın erkeğin kendisine olan bağlılığını “kazanmaya” çabalarken, erkeğin kadının bağlılığını kazanması tartışılmaz. Kadın zaten ilişkiye ve erkeğe bağlı olarak algılanmaktadır. Glick ve Fiske’ye<sup>68</sup> göre, dostça cinsiyetçilik kadını geleneksel rolleri ile yüceltir ve kişilerarası ilişkilerde kadının erkeğe bağlılığını vurgular. Düşmanca cinsiyetçilik ise, kadının erkeğe göre daha zayıf ve erkeğe bağımlı olarak algılanması ve buna bağlı olarak da düşük seviyede görülüp cinsiyet ayrımcılığına maruz kalması şeklinde tanımlanır. Cinsiyetçiliğin örtük bir biçimde ifade bulduğu korumacı cinsiyetçilik ise kadınların zayıf, bağımlı ve korunması gereken varlıklar olarak gösterilip diğer taraftan örtük olarak geleneksel cinsiyet kalıp yargılarının ve erkeksi baskınlığın vurgulanmasıdır. Sakallı ve Curun (2001)<sup>69</sup>, sosyalleşme sürecinde çoğu kadına ‘bir gün beyaz atlı prenslerinin gelip, onları bulacağı’ inancının bilinçli veya bilinçsiz bir şekilde aşıldığı görüşünden söz etmektedir. Romanda, bir kalıp yargı olarak kadınların bir erkeğe “sahip olma ve onu elde tutma” amaçlarının, Büyükelçi ağzından yansıtıldığı görülmektedir:

*Büyükelçi, “Romantizm Avrupa’nın icadıdır ama buralarda da taklit edilmeye çalışılır. Evli kadınlar romantizme çok meraklıdır. Ne demektir bu: Karı koca para kavgası yapacaksınız, arada bir bağırsaklarınızın bozulduğundan şikâyet edeceksiniz, hangi ilacın gaza daha iyi geldiğini konuşacaksınız; sonra bütün bunlar bir anda bitecek ve mum ışığında karşılıklı göz göze bakarak birbirinize ayılıp bayılacaksınız. Bunun da adı romantizm saati olacak. Hiç böyle şey olur mu?” Profesör, bu sözlere yere yıkılacak kadar gülüyordu. “Bu dünyada her kadının bir tek amacı vardır: Ömrünün sonuna kadar dizinin dibinde oturabileceği bir erkeğe sahip olmak!”*

*Büyükelçi, “İnsanoğlu, homo erectus olduğu andan itibaren kadınların vajinası daraldı,” dedi. “Bu yüzden insanın dişisi çok zor doğurur. Hamileliği ağır geçer, bebeği de diğer hayvan yavruları gibi doğar doğmaz yürüyemez. Bakıma ihtiyacı vardır. Eee mağarada geçen uzun hamilelik ve annelik günlerinde aileyi kim besleyecek, kim av eti getirecek? Tabi ki bir erkek. Kendisini o aileye adanmış bir adam. Bu sebeple mağara devrinden beri dünyanın bütün kadınları, bütün erkeklere üç soru sorarlar: Nereye gidiyorsun? Ne zaman geleceksin? Beni seviyor musun? Bu iş mağara devrinde böyleydi, günümüzün New York’unda da, Paris’inde de, İstanbul’unda da böyle!”*

Kadınla ilgili kalıp yargıların, romanda, hem alt hem üst sosyo-ekonomik düzeyden kişiler veya hem okumamış hem aydın kişiler tarafından farklı biçimlerde yinelenildiği görülmektedir. Roman bu yönüyle, Türkiye’de kadının konumuna ve statüsüne ilişkin daha çok yol alınması gerektiğine işaret etmektedir.

68 Peter Glick ve Susan T. Fiske, “An Ambivalent Alliance. Hostile and Benevolent Sexism as Complementary Justifications for Gender Inequality”, *American Psychological Association*, (Feb. 2001): 109.

69 Nuray Sakallı ve Ferzan Curun, “Romantik İlişkilerle İlgili Kalıp Yargılara Karşı Tutumlar”, *Tecrübi Psikoloji Çalışmaları* (2001): 42.

## Sonuç ve Değerlendirme

Bu çalışmanın amacı Zülfü Livaneli'nin "Mutluluk" adlı romanında yer alan karakterlerin toplumsal cinsiyet rolleri bağlamında incelenmesidir. Romanda, yaşadığımız toplumda kadının ve erkeğin rolleri ve konumu, toplumun "töre", "namus" gibi kavramlara verdiği önem, karakterlerin söylemleri ve yaşantıları aracılığıyla vurgulanmaktadır. Romanın kahramanlarından biri olan Meryem, amcası tarafından tecavüze uğramış ve ailesinin kararına göre "ölümü hak etmiş" bir kadındır. Çünkü o "artık kirlenmiştir" ve tecavüze uğramış olması ölmesi gerektiği gerçeğini değiştiremeyecektir. Meryem'i öldürmesi gereken kişi de amcasının oğlu Cemal'dir. Romanda, toplumsal cinsiyet rolleri gereği doğduğu günden beri yaşamının birçok alanında erkeğin gerisinde kalmak zorunda bırakılan kadınlar, erkeğe hizmet etmesi gereken, iyi bir eş, iyi bir anne olması gereken bireyler olarak resmedilmektedir. Bu gibi sorumlulukları dışında kadın, çoğu kez "cinsellik" ile ilişkilendirilen "namus"una sahip olmalı ve bekâretini korumalıdır. Aksi takdirde kadın bunun bedellerine katlanmak zorundadır. Kadının namusundan sorumlu olan kişi de ailedeki erkektir. "Mutluluk" romanında da olduğu gibi tecavüze uğradığı için "ailenin namusunu kirleterek" ölümü hak eden Meryem ile onu öldürmesi kişi olan Cemal'e yapılan baskı toplumsal cinsiyetin ağır bedellerini yansıtmaktadır. Görülmektedir ki toplumsal cinsiyet rolleri hem kadın hem de erkek üzerinde baskı oluşturmaktadır.

Sonuç olarak "Mutluluk" romanı, "tecavüz", "töre", "namus" gibi kavramlar konusunda toplumun önemli bir gerçekliğini yansıtmakta ve kadına ve erkeğe yönelik toplumsal cinsiyet rollerinin getirdiği baskıyı gözler önüne sermektedir. Toplumsal cinsiyet rollerinin, Türkiye'de erkekliğe ve kadınlığa yüklenen anlamların, erkek ve kadınla ilgili kalıp yargıların karakterlerin konuşmalarında veya yaşantılarında açıkça göze çarptığı bu eserin toplumsal cinsiyet konusunun anlaşılmasında önemli bir kaynak olduğu düşünülmektedir. Romanın, özellikle Türkiye'nin farklı bölgelerinde kadının ve erkeğin konumsal farklılıklarına getirdiği bakış açısı, toplumsal cinsiyetin kadını ve erkeği nasıl etkilediğini anlamada farklı bir perspektif sunmaktadır.

## Kaynakça

- Akaltun, Ayşe. "Fotoğraf Karesi". *Erkekler*. Haz., Ayşe Akaltun. İstanbul: Notabene Yayınları, 2015.
- Akçay, A. Adnan. "Arzu, Cinsellik ve Erkekler". *Erkekler*. Haz., Ayşe Akaltun. İstanbul: Notabene Yayınları, 2015.
- Akın, Galip. "Toplumsal Cinsiyet ve Edebiyat". *Erkekler*. Haz., Ayşe Akaltun. İstanbul: Notabene Yayınları, 2015.
- Atebek, Erdal. *Kışkırtılmış Erkeklik Bastırılmış Kadınlık*. İstanbul: Cumhuriyet Kitapları, 2015.
- Barutçu, Atilla. "Türkiye'de Erkeklik İnşasının Bedensel ve Toplumsal Aşamaları". Yüksek lisans tezi, Ankara Üniversitesi, 2013.
- Baydar, Veysi. "Popüler Kültürde Mizojini". *Turkish Studies* 8/151 (Güz 2013): 151-165.

- Bilgili, Naile ve Gülşen Vural. “Kadına Yönelik Şiddetin En Ağır Biçimi: Namus Cinayetleri”. *Anadolu Hemşirelik ve Sağlık Bilimleri Dergisi* 14/1 (2011): 66-72.
- Bingöl, Orhan. “Toplumsal Cinsiyet Olgusu ve Türkiye’de Kadınlık”. *KMÜ Sosyal ve Ekonomik Araştırmalar Dergisi* 16 (Özel Sayı I, 2014): 108-114.
- Boyd, Monica, “Gender Inequality: Economic and political Aspects”, ed., Robert J. Brym, *New Society: Sociology for the 21st Century*. Toronto: Harcourt Brace&Company, 1998.
- Bozok, Mehmet. “Profeminizm, Ben ve Kendim”. *Erkekler*. Haz., Ayşe Akaltun İstanbul: Notabene Yayınları, 2015.
- Coleman, James William & Kerbo, Harold R. *Social Problems: A Brief Introduction, Second Edition*. New Jersey: Prentice Hall, 2003.
- Connell, Richard W. *Toplumsal Cinsiyet ve İktidar, Toplum, Kişi ve Cinsel Politika*. Çev. Cem Soydemir. İstanbul: Ayrıntı Yayınları, 1998.
- Çoklar, Işıl ve Meşe Gülgün. “Illinois Tecavüz Mitlerini Kabul Ölçeği Kısa Formunu Türkçe’ye Uyarlama Çalışması”. *Psikoloji Çalışmaları Dergisi* 34/2 (2014): 53-64.
- Demez, Gönül. *Kabadayıdan Sanal Delikanlıya Değişen Erkek İmgesi*. İstanbul: Babil Yayınları, 2005.
- Demirbilek, Sevda. “Cinsiyet Ayrımcılığının Sosyolojik Açından İncelenmesi”, *Finans Politik & Ekonomik Yorumlar* 511 (2007): 12-27.
- Demren, Çağdaş. “Ortadoğu’da Ataerkillik ve Erkeklik İlişkileri” *C.Ü. Sosyal Bilimler Dergisi* 32/2 (Aralık 2008): 321-329.
- Ecevit, Yıldız. “Toplumsal Cinsiyetle Yoksulluk İlişkisi Nasıl Kurulabilir? Bu İlişki Nasıl Çalışılabilir?” *C. Ü. Tıp Fakültesi Dergisi* 25/4 (2003 Özel Ek): 83-88.
- Eker, Tuğba ve Eda Erdener. “Tecavüze İlişkin Kültürel Mitler ve Mitlerin Kabul Edilmesine Etki Eden Faktörler”, *Türk Psikoloji Yazıları* 14/28 (Aralık 2011): 60-72.
- Etyang, Philip, Kisa, Amateshe ve Jks, Makokha. *Misogyny in Urban Fiction : A Study of Selected Texts by Meja Mwangi*, United States: Scholars’ Press, 2015.
- Glick, Peter ve Fiske, Susan T. “An ambivalent alliance. Hostile and benevolent sexism as complementary justifications for gender inequality”. *American Psychological Association* 56/2 (Feb. 2001): 109-118.
- Goldberg, Herb. *Erkek Olmanın Tehlikeleri*, çev., Selçuk Budak, (Ankara: Öteki Yayınevi, 1994).
- Gülbaş, Pınar. “Kırsal ve Kentsel Alanlarda Toplumsallaşma Süreci ve Toplumsal Cinsiyet Rollerinin Kazanılması”. Yüksek lisans tezi, Süleyman Demirel Üniversitesi, 2013.
- Günay, Gülay ve Özgün Bener. “Kadınların Toplumsal Cinsiyet Rollerini Çerçevesinde Aile İçi Yaşamı Algılamaya Biçimleri”. *TSA* , 15/3 (2011): 157-171.
- Işık, Ruşen ve Nuray Sakallı Uğurlu. “Namusa ve Namus Adına Kadına Uygulanan Şiddete İlişkin Tutumlar Ölçeklerinin Öğrenci Örneklemiyle Geliştirilmesi”. *Türk Psikoloji Yazıları* 12/24 (Aralık 2009): 16-24.

- Kandiyoti, Deniz. *Erkeklik Paradoksları: Ayrımcılığın Yaşandığı Toplumlar Üzerine Bazı Düşünceler*. *Cariyeler, Bacılar, Yurttaşlar*, çev. A. Bora ve diğerleri. İstanbul: Metis Yayınları, 1997.
- Kitiş, Yeter ve Sema Şanlıoğlu Bilgici. "Bir Aile İçi Şiddet Olgusu; Sır Tutma İlkesi ile Şiddeti İhbar Etme Yükümlülüğü Arasındaki Etik İkilem". *Aile ve Toplum* 3/11 (2007): 7-11.
- Koçtürk, Tahire. *A matter of honor: Experience of Turkish women immigrants*, London: Atlantic Highlands, 1992.
- Livaneli, Zülfü. *Mutluluk*. (92. Baskı). İstanbul: Doğan Kitap, 2015.
- Mardin, Şerif. *Türk Modernleşmesi: Makaleler 4*. İstanbul: İletişim Yayınları, 1991.
- Marshall, Tim. *Hükmeden Erkek Boyun Eğen Kadın*, İstanbul: Altın Kitaplar Yayınevi, 1997.
- Nüfus Bilim Derneği, "Türkiye'de Namus Cinayetlerinin Dinamikleri", Haz., Filiz Kardam (Ankara: Nüfus Bilim Yayınları, 2005): 16.
- Okyay, Gaye. "Women Victimization: In The Case of Family Honor in Turkey". Yüksek lisans tezi, Orta Doğu Teknik Üniversitesi, 2007.
- Onur, Hilal ve Berrin Koyuncu. "Hegemonik Erkekliğin Görünmeyen Yüzü: Sosyalizasyon Sürecinde Erkeklik Oluşumları ve Krizleri Üzerine Düşünceler". *Toplum ve Bilim Dergisi* 101 (2004): 31-49.
- Ökten, Şevket. "Toplumsal Cinsiyet ve İktidar: Güneydoğu Anadolu Bölgesi'nin Toplumsal Cinsiyet Düzeni" *Uluslararası Sosyal Araştırmalar Dergisi* 2/8 (2009): 302-312.
- Sakallı, Nuray ve Ferzan Curun. "Romantik İlişkilerle İlgili Kalıp yargılara Karşı Tutumlar". *Tecrübi Psikoloji Çalışmaları* (2001): 31-45.
- Sakallı-Uğurlu, Nuray, "Cinsiyetçilik: Kadınlara ve Erkeklerle İlişkin Tutumlar ve Çelişik Duygulu Cinsiyetçilik". *Türk Psikoloji Yazıları* 6/11 (2003): 1-11.
- Sakallı-Uğurlu, N., Yalçın, Z.S. & Glick, P. "Ambivalent Sexism, Belief in a Just World, and Empathy as Predictors of Turkish Students' Attitudes Toward Rape Victims". *Sex Roles* 57 (2007): 889-895.
- Sancar, Serpil, Selma Acuner, İlknur Üstün, Aksu Bora. "Cinsiyet Eşitsizliği Bir Kadın Sorunu Değil, Toplumun Sorunudur", UNDP-Kalkınma ve Demokratikleşme Projelerinde Cinsiyet Eşitliği Hedefinin Gözetilmesi Eğitimi 2005-2006, (UNDP, İstanbul 2006).
- Scott, Joan W. *Toplumsal Cinsiyet: Faydalı Bir Tarihsel Analiz Kategorisi*, çev., Aykut Tunç Kılıç. İstanbul: Ayrıntı Yayınları, 2007.
- Serdar Tekeli, Esra. "Toplumsal Cinsiyet Çerçevesinde Kadın Mağduriyeti". Yüksek lisans tezi, Ankara: Polis Akademisi, Suç Araştırmaları Anabilim Dalı, 2011.
- Sır, Aytekin. "Namusun Algılanışı". *İstersek Biter*. Haz., Aksu Bora. İstanbul: KAMER Vakfı Yayınları, 2011.
- Sokullu Akıncı, Füsün, *Kriminoloji*. İstanbul: Beta Basım Yayım, 2011.
- Sökmen, Semih. "Bu sayıda". *Toplum ve Bilim Dergisi*, 101 (2004): 3.



- Sullivan, Thomas J. *Introduction to Social Problems*, Sixth Edition. Boston: Pearson Education, 2003.
- Şeker, Mustafa, İbrahim Toruk ve Rengim Sine. "Töre Cinayetlerinin Türk Medyasında Sunumu: Mardin Katliamı", *Global Media Journal* 3 (2013): 166-195.
- Taş, Murat. "Mutfak". *Erkekler*. Haz. Ayşe Akaltun. İstanbul: Notabene Yayınları, 2015.
- Terzioğlu, Füsün ve Lale Taşkın. "Kadının Toplumsal Cinsiyet Rolünün Liderlik Davranışlarına ve Hemşirelik Mesleğine Yansımaları". *C.Ü. Hemşirelik Yüksekokulu Dergisi* 12/2 (2008): 62-67.
- Tezcan, Mahmut. "Ülkemizde aile içi töre ya da namus cinayetleri". *T.C. Başbakanlık Kadının Statüsü ve Sorunları Genel Müdürlüğü* içinde (21-27). Ankara: T.C. Başbakanlık Kadının Statüsü ve Sorunları Genel Müdürlüğü, 1999.
- Tezcan, Mahmut. *Türkiye'de Töre (Namus) Cinayetleri: Sosyo-Kültürel Antropolojik Yaklaşım*. Ankara: Bahar Kitabevi, 2003.
- Yaşın Dökmen, Zehra. *Toplumsal Cinsiyet: Sosyal Psikolojik Açıklamalar*. İstanbul: Remzi Kitabevi, 2015.
- Yüksel N., Aysun. *Tarkan Yıldız Olgusu*. İstanbul: Çivi Yazıları, 2001.
- Zeybekoğlu Özge, "Toplumsal Cinsiyet Rollerini Bağlamında Türk Toplumunun Erkeklik Algısı". *ETHOS: Felsefe ve Toplumsal Bilimlerde Diyaloglar* 3 (Kış 2010).
- Zeybekoğlu, Özge. *Toplumsal Cinsiyet Bağlamında Erkeklik Olgusu*. Ankara: Eğiten Kitap, 2013.

## **Analysis of the Fictitious Characters of Zülfü Livaneli's Novel "Bliss" in Terms of Gender**

ÖZLEM HASKAN AVCI

MUHARREM KOÇ

ÖZNR BAYAR

**Abstract:** *Literature and literary, has always been and always will continue to be in the lives of individuals and community and it's an area for expressing intensively about community specific cultural elements. Novel, in many ways reflects individual's and society's characteristics as a literary work. In this study, representative of different femininity and masculinity on Zülfü Livaneli's novel Bliss' characters were aimed to investigate within the context of gender. In the novel, Meryem who was raped by her uncle, was claimed to 'needs to be killed' because of so-called honor and also due to this understanding, this task was found appropriate for Meryem's uncle's son, Cemal. The novel reflects the pressure on women and gender discrimination. In this novel women seems to be the symbol of honor and men seems to be responsible for this honor. Writer highlights the pressure on men and women caused by gender roles. In this study, gender and gender roles in Turkey were discussed and increasing awareness of gender and gender roles were aimed.*

**Keywords:** *Zülfü Livaneli, Bliss, gender, gender role.*



## Modernizm ve Postmodernizm Süreçlerinin Tüketim Kültürüne Yansımaları

HARUN KIRILMAZ\*  
hkirilmaz@sakarya.edu.tr

FATMA AYPARÇASI\*\*  
ayparcasi@sakarya.edu.tr

**Özet:** Eskiden yeniye geçişi ifade eden modernizm kavramı yaşam tarzlarının farklılaşmasını, bireyselleşmeyi, geleneksel yapıya bağlı olmayan bir toplumsal yapıyı içeren ve sosyal, iktisadi ve siyasi açıdan birey-toplum-devlet ilişkisini şekillendiren bir süreci ifade etmektedir. Modernizmin içine düştüğü çıkmaza çare olarak ortaya atılan post-modernizm kavramı ise küreselleşme, bilgi ve iletişim teknolojilerinde yaşanan değişim, kitle iletişim araçlarının yaygınlaşması gibi faktörlerin etkisiyle toplumsal değişim ve dönüşüme ilişkin pek çok alanda olduğu gibi üretim ve tüketim şekillerinde de köklü değişikliklerin yaşandığı bir dönemi yansıtmaktadır.

Modernleşme, üretim toplumundan tüketim toplumuna geçişi beraberinde getirmiştir. Üretim kapasitesinin artması ve üretim şekillerinin değişmesi, küreselleşme ile her anlamda sınırların kalkması tüketim şekillerinin değişmesini zorunlu kılmıştır. Post-modernizmle birlikte ise tüketim sadece yeme, içme, barınma gibi zorunlu ihtiyaçların ötesine geçerek hayat tarzı ve dinlenme faaliyetlerini de kapsayan son derece geniş bir alanı etkisi altına alarak tüketim kültürünün ortaya çıkmasına yol açmıştır.

Bu makalede modernizm, postmodernizm ve tüketim kültürü kavramlarına yer verilerek bu kavramlara yönelik değerlendirmeler üzerinde durulmaktadır. Makalenin temel problematiğini oluşturan tüketim kültürünün şekillenmesinde, modernizm ve postmodernizm süreçlerinin etkileri ve yansımaları ortaya konmaya çalışılmaktadır.

**Anahtar kelimeler:** Modernizm, Postmodernizm, Tüketim Kültürü.

### Giriş

Toplumsal, siyasal ve ekonomik tezahürleriyle modernizm ve postmodernizm olguları günlük yaşamsal pratiklerini de içine alacak şekilde etki alanını genişletmiştir. Aydınlanma ile başlayan, Sanayi Devrimi ile devam eden dönüşüm içerisinde kapitalizmin sürekliliğini devam ettirmesi için tüketim olgusunun hayatın her alanına girmesi gerekliliği ortaya çıkmıştır. Bu çerçevede gelenekselden, modernizm ve postmodernizme geçen süreçleri tüketim toplumu ve kültürüne doğru evrilmeyi

\* Yrd. Doç. Dr., Sakarya Üniversitesi, İşletme Fakültesi, Sağlık Yönetimi Bölümü.

\*\* Arş. Gör., Sakarya Üniversitesi, İşletme Fakültesi, Sağlık Yönetimi Bölümü.

gerçekleştiren dönemler olarak irdelemek mümkündür. Modernizmin ortaya çıkışı geleneksel yaşam alanından çağdaşlaşma ve batılılık şeklinde tezahür eden yeni bir dönemselleştirme olarak değerlendirilmektedir. Gelenekselliğin, dini argümanların yaşam alanını düzenlediği ve bu haliyle toplumsal hayatın dizayn edildiği, insanüstü bir durum olarak tanımlandığı görülmektedir. Bu da geleneksel yaklaşımların din ve dine ait olan her şey ile örtüşüğünü de göstermektedir.

Aydınlanma ve aklın merkeze alındığı yeni pratik olarak modern pratiklerin, gelenekselci anlayışları sarstığı gerçeği ortaya çıkmakta ancak modern ile gelenek arasındaki rekabetin aslında var olma mücadelesine tekabül ettiği belirtilmektedir. Aynı argüman modernizmin, kendini konumlandığı ve rekabet düzlemini gelenekten yana değil postmodernizmden yana kullandığı bir ortama bırakmıştır. Postmodernizm tartışmalarının sonunda varılan nokta, üretim yöntemlerinin değişmesi, iletişim ağlarının farklılaşması ve tek tek bireylerin önemsendiği yeni bir dünya düzenine evrilme şeklinde gerçekleşmiştir. Bu süreç tüketim toplumu ve kültürü çerçevesinde gündelik pratiklerin değişimi, yaşam tarzlarının her an tüketilip kendi içinde yeniden üretildiği bir düzenekte ilerlemektedir.

Modernizm ve postmodernizmin tüketim kültürüne etkilerinin incelendiği bu makalede öncelikle modernizm ve postmodernizm kavramları üzerinde durulmuş, söz konusu kavramlara getirilen eleştirilere yer verilmiş ve özellikle postmodern dönemde tüketim toplumunda ve kültüründe ortaya çıkan değişiklikler irdelenmeye çalışılmıştır. Makalenin temel problemi postmodern dönemde üretim, tüketim, küreselleşme, moda, medya gibi faktörlerin tüketim toplumu ve kültürü üzerindeki etkilerini incelemek ve söz konusu dönemin tüketim kültürünü ortaya koymaktır.

## 1. Modernizm

Temelinin 17. ve 18. yüzyıllarda atıldığı, 20. yüzyılın ortalarına kadar hayatın her alanında kullanılan modernizm kavramı, Latince kökenli *modus*'dan türeme *modernus* kelimesinden gelmektedir.<sup>1</sup> Modern kavramı 5. yüzyıldan bu yana sürekli olarak eskiden yeniye geçişi ifade etmek için kullanılmıştır.<sup>2</sup> Kavram, İngilizcede 20. yüzyılın ortalarında genel kullanıma dâhil olmuş, çağdaşlaşma anlamında kullanılarak gündelik dilin bir parçası haline gelmiştir.<sup>3</sup> Modernizm kavramını çağdaşlaşma anlamıyla değerlendirerek akla hep yeni, yeni olan, eskiden uzaklaşmış anlamına geldiğini ve kavramın yakın zamanın eş anlamlısı olarak kullanıldığını söylemek mümkündür.<sup>4</sup>

Modernizm, Weber'e göre, doğu toplumlarının sorunudur. Weber'e göre bu toplumların yapması gereken Batılı olabilmeyi başarmaktır.<sup>5</sup> Modernliğe ulaşmak tarihin

1 Krishan Kumar, *Sanayi Sonrası Toplumdan Postmodern Topluma: Çağdaş Dünyanın Yeni Kuramları* (Ankara: Dost Kitabevi, 1999), 88.

2 Jürgen Habermas, "Modernlik: Tamamlanmamış Bir Proje", çev., Güleğül Naliş, Dumrul Sabuncuoğlu ve Deniz Erksan, *Postmodernizm*, haz., Necmi. Zekâ (İstanbul: Kıyı Yayınları, 1994), 31-32.

3 Perry Anderson, *Postmodernitenin Kökenleri*, çev., Elçin Gen (İstanbul: İletişim Yayınları, 2002), 9.

4 Sezgin Kızılcılık, *Postmodernizm Dedikleri* (İzmir: Saray Kitabevleri, 1996), 9.

5 Max Weber, *Protestan Ahlakı ve Kapitalizmin Ruhu*, çev., Gökhan. Rızaoğlu (İstanbul: Roman Yayınları, 2013), 22.

telos'u olarak ifade edilmekte ve kaderin bu olduğu belirtilmektedir.<sup>6</sup> Bu nedenle modern kavramı batılılaşma anlamında da kullanılmaktadır. Modernizm, günlük hayatın rutinleşmesi, dini değerlere olan inancın zayıflaması, yaşam tarzlarının farklılaşması ve bireyselleşmesi, kentleşmenin üst düzeye çıkması, hayatın her alanına bilim ve tekniğin yerleştirilmesi, kapitalizmin ekonomik hayat üzerinde bitmek tükenmek bilmeyen bir devinimle devam etmesi süreci olarak ifade edilebilmektedir. Bu da modernizmin hayatın her anında var olduğunu göstermektedir. Kendini geçmişin yerine oturtan modernizm, yeni bir dünya yaratarak günümüz toplumlarını karakterize eden, geleneklere, adetlere, alışkanlıklara, beklenti ve inançlara bağlı olmayan bir toplum meydana getiren sosyal bir düzenlemedir.<sup>7</sup> Bu kapsamda modernizm, sosyal alanda değişimi ifade ederek farklılıkların, geleneksel yapılar yerine ikame edilmesidir.

Modernizm, Batılı modern ülkelerin ekonomik, kültürel, siyasal, teknolojik ve toplumsal özelliklerini geliştirmekte olan ülkelere dayatma aracı olarak kullandıkları çok kapsamlı bir ifadeyi de doğurmaktadır. Kavram, dünyaya karşı belli yerleşik tutumları insanın müdahalesine açık hale getiren bir dünya görüşünü, ekonomik kurumların karmaşık bileşimler oluşturmalarını isteyen, özellikle de endüstriyel üretim ve pazar ekonomisini dayatan, ulus devlet ve kitleleri bu yönde harekete geçiren temsiliyeti yüksek bir yapıyı da oluşturmaktadır.<sup>8</sup> Bu bağlamda modernizm kavramı, toplumsal dinamiklerin aktif hale geldiği yeni bir formu ortaya çıkarmaktadır.

### a) Gelenekselden Moderne

Geleneksel toplumdan modern topluma doğru evrilme süreci uzun bir zaman dilimini gerekli kılmıştır. Yaşanacak dönüşüm geriye doğru yürütülemeyecek kadar güçlü olmak durumundadır. Süreçler göz önüne alındığında geleneksel topluma ait argümanların doğru tespit edilmesi gerekmektedir. Ancak bunun da öncesinde gelenek kavramına yönelik yapılan bazı tanımlamalara ve bunlara ait değerlendirmelere yer vermek önemlidir.

Gelenek, bir topluluğun kendinden önceki kuşaklardan devraldığı ve çeşitli aktarım yöntemleri kullanarak daha sonraki kuşaklara ulaştırdığı her türlü maddi, manevi kurum ve uygulamalar biçimi olmakla beraber bir önceki duruma ait olanın bir sonraki durum için de yenilenmesidir.<sup>9</sup> Sosyolojik olarak gelenek, kuşaktan kuşağa aktarılan bilgi, düşünce ve kültür birikimini ifade etmektedir.<sup>10</sup> Gelenek kavramına ait tartışmalar, söz konusu kavrama ait tanımlamalar üzerinde belirgin olarak hissedilebilmekle birlikte; gelenek kimine göre örf, adet ve göreneklere; kimine göre dinsel argümanları ve bunlara ait ritüelleri; kimine göre ise daha farklı anlamlara karşılık

6 Tuğrul İler, "Modernizm, Postmodernizm, Postkolonyalizm: Ben-Öteki İlişkileri ve Etnosantrizm", *Küresel İletişim Dergisi*, 1/1 (2006), 2.

7 Anthony Giddens ve Christopher Pierson, *Modernliği Anlamlandırma*, çev., Murat Sağlam ve Serhat Uyrkulak (İstanbul: Alfa Yayınları, 2001), 27.

8 Giddens ve Pierson, *Modernliği Anlamlandırma*, 83.

9 Hüseyin Yılmaz, "Gelenek, Gelenekçilik, Gelenekselcilik", *Muhafazakâr Düşünce Dergisi*, 3 (2005), 41; Ömer Çelik, "İslamcı Gelenek ve Gelenekçi İslam", *Bilgi ve Hikmet Dergisi*, 9 (1995), 37.

10 Kadir Canatan, "Gelenek, Din ve Modernite", *Bilgi ve Hikmet Dergisi*, 9 (1995), 28.

gelmektedir. Rene Guenon, geleneğin örf, adet ve görenek şeklindeki algılamalarına karşı çıkmakta ve geleneğin beşeri pozisyondaki alanlara indirgenemeyeceğini, aksine insanüstü bir kavram olduğunu belirtmektedir.<sup>11</sup> Bu tespit ile din ve dine ilişkin bütün detayların geleneksel toplumlara özgü davranışlar olduğu yadsınamaz bir durumu da ortaya çıkarmaktadır.

Geleneksel toplumlarda bireyin pozisyonunu kabilesi, etnik grubu, dini ve ailesi belirlemektedir.<sup>12</sup> Bireyler kendilerini bu unsurlar içerisinde sınırlandırmıştır. Bu tip toplumlar içerisinde bulunan bireyler arasında çok sıkı bir iletişim ve buna bağlı olarak yüz yüze iletişim yoğun olarak yapılmaktadır. Dinin ise yönlendirici ve hayati kapsayıcı bir değer olarak dokunulmazlığı olan bir alana tekabül ettiği söylenebilir. Ekonomi daha ziyade tarıma dayalıdır. Eğitim ve öğretim sadece belli seçkinlerin elindedir. Toplumsal değişme yavaş olup birkaç nesli kuşatır.<sup>13</sup> Geleneksel toplum, değişimi reddeden ve geleneğin aktardığı değerlerle varlığını sürdüren, örgütlenmelerin aile ve kabile üzerinden gerçekleştiği toplumsal hareketliliğin oldukça zayıf olduğu, yazının çok az kullanıldığı, sanayinin gelişmediği, basit ilkel araçların kullanıldığı, bireyin dışındaki evrene kutsal kodlarla bağlandığı modern öncesi bireylerden oluşan topluluk halindedir.<sup>14</sup> Bu görüşe paralel olarak geleneksel toplumlarda dünya hakkında sınırlı bilgi ve görüş, kişisel özellikleri geliştirme eksikliği, yenilikçilik eksikliği, sınırlı istek, sınırlı şeyleri algılayabilmek, ailecilik, hükümete sıkı bağlılık, düşmanlık gibi argümanlardan dolayı, geleneksel toplumlar ile modern toplumlar arasında bir uyumsuzluk olduğu da ifade edilmektedir.<sup>15</sup>

Toplumda belirgin bir farklılaşma ve uzmanlaşmayla oluşan modern toplum geleneksel köklerden ve ritüellerden sıyrılarak yeni bir duruma da dönüşmüştür. Geleneksel tarımsal üretim ve küçük çaplı el sanatlarına dayalı durağan bir yapıdan endüstriyel tarzda üretime geçişle birlikte kentleşme, eğitim öğretim oranının artmıştır. Aynı zamanda kitle iletişim ve ulaşım araçlarının geliştiği, karar mekanizmalarının etkin olarak işletildiği, demokratik siyasal yaşamın ve buna bağlı olarak gelişen yeni kültürün yerleştiği, durağan yapıdan dinamik bir yapı ortaya çıkmıştır. Bu süreç modernleşmenin ve modern toplumların dayandığı temel noktaları oluşturmuştur. Bu açıdan bakıldığında yaşanan sosyal, siyasal, ekonomik ve kültürel süreçlerin de etkisiyle geleneksel toplum- modern toplum karşıtlığı tartışılmaya devam etmektedir. Dolayısıyla geleneksellik ile modernlik ve bunların oluşturduğu toplumsal algılamalar birbiri üzerinden savunulmaya da başlamıştır. Geleneğin kendini modern dönem içerisinde savunmaya çalışması karşıtlık savaşını kaybettiği anlamına gelmektedir.<sup>16</sup> Buna göre her dönemin kendini var etmesi için bir öteki belirlemesi kaçınılmaz bir durumu da beraberinde getirmektedir. Dolayısıyla geleneğin karşıtı modernizm olarak belirlenmiştir. Diğer bir ifadeyle, gelenek ve modernizm kavramları sürekli bera-

11 Rene Guenon, *Gelenek ve Gelenekçilik*, çev. Mahmut Kanık (İstanbul: Yedi İklim Yayınları, 1987), 8.

12 Ali Yaşar Sarıbay, *Türkiye'de Modernleşme Din ve Parti Politikası: MSP Örnek Olayı* (İstanbul: Alan Yayınları, 1985), 106.

13 Mehmet Ali Kirman, *Din Sosyolojisi Terimleri Sözlüğü* (İstanbul: Rağbet Yayınları, 2004), 88.

14 Yılmaz, "Gelenek", 41.

15 Seyfettin Aslan ve Abdullah Yılmaz, "Modernizme Bir Başkaldırı Projesi Olarak Postmodernizm", *Cumhuriyet Üniversitesi İktisadi ve İdari Bilimler Fakültesi Dergisi*, 2/2 (2001), 94.

16 Mustafa Armağan, "Gelenek-Modernlik-Postmodernlik", *Bilgi ve Hikmet Dergisi*, 9 (1995), 66.

ber kullanılmakta, birinin anlamının belirlenmesi sırasında diğerinden faydalandığı görülmektedir.<sup>17</sup> Geleneksel toplumu yapı bozumuna uğratan durum olarak modern toplumun yapısı tam da zıtlığın olduğu alanda devreye girmektedir. Tarihsel anlamıyla modern toplumlar, geleneksel toplumun dönüşüm sürecinde kapitalizm ve endüstrileşmenin eşlik ettiği toplumsal ve ekonomik farklılaşmayı ve ussallaşmayı ifade etmekte olup modernleşme, değişim sürecinin sosyo-ekonomik sonucu olarak görülmektedir.<sup>18</sup>

Modern toplum kavramının içinin hangi unsurlarla doldurulduğu, modernleşme kuramına doğru ve sağlıklı şekilde yaklaşılması gerektiğini ortaya koymaktadır. Modern toplum kavramı, belirli bir insan tipini, insanla doğa ve insanla insan arasındaki ilişkilerin belirli bir kavranış biçimini, belirli bir ekonomik ilişkiler sisteminin ve sonunda bunların toplamının oluşturduğu toplumsal ve ekonomik temel üzerine bina edildiği düşünülen bir siyasal yapıyı içermektedir.<sup>19</sup> Modern toplum yapısı incelendiğinde örgütlenme, akrabalık ilişkilerinin yerine uzmanlaşmayı gerekli kılan ekonomik, siyasi, dini ve eğitimsel birleşmelere dayandığı, anonim, hareketli, rol ve statülerde uzmanlaşmanın görüldüğü, işbölümünün arttığı, geleneklerin gücünü kaybettiği, aile yapısında ve ilişkilerde bireyci anlayışın hâkim olduğu toplum tipidir.<sup>20</sup> Bireyci yaklaşımların öncelediği bu yeni yaşam alanında çekirdek aile önemsenmiş ancak aileyi oluşturan her bir kişinin de kendi içinde kimlik dokunulmazlığı gibi katı kurallarla çevrelenmiştir.

Modern toplumları geleneksel toplumdan ayıran önemli farklardan biri olan hareketlilik ve dinamizm yerleşim, iş ve çalışma alanlarında yüksektir. Yerleşim alanlarında görülen hareketliliğe rağmen, taşınma, mesleğin değiştirilmesi mecburiyetini doğurmamaktadır.<sup>21</sup> Taşınmadan vazgeçme sebebi çoğunlukla, yakın aile ilişkilerinin zarar görmesi ihtimali değil aksine yeni yerleşim alanında, yabancılarla kaynaşma sürecini, dil, yemek alışkanlıkları, kılık kıyafet ya da davranış kalıplarındaki farklılıklar engellememekte; geride bırakılanların yeri kolaylıkla dolmaktadır. Özetle belirtmek gerekirse, modern toplum kavramının içinin doldurduğu modern insan; yeniliklere açık, yenilikçi, yalnız kendi çevresindeki değil diğer ve geniş bir çerçevede sorun ve konularla ilgili, geçmişten çok geleceğe dönük, planlayan ve örgütleyen, dünyanın tahmin edilebilir olduğuna inanır.<sup>22</sup> Modern toplum kavramı içinde yer alan insan tipi bireydir. Bu anlamda insanlar arası ilişkiler de bireylerarası ilişkiler olarak anlaşılmalıdır.

17 Ahmet Faruk Kılıç, Siddik Ağçoban, "Gelenek ve Modernizm Bağlamında İslam", *Sakarya Üniversitesi İlahiyat Fakültesi Dergisi*, 15/28 (2013), 227.

18 Harry Nyström, "The Postmodern Challenge From Economic to Creative Management", *Creativity and Innovation Management*, 9/2 (2000), 109-110.

19 Levent Köker, *Modernleşme, Kemalizm ve Demokrasi* (İstanbul: İletişim Yayınları, 2004), 40-41.

20 Sulhi Dönmezer, *Toplumbilim* (İstanbul: Beta Yayınevi, 12. Baskı, 1999), 225.

21 Şule Şahin Ceylan, *Geleneksel Toplumdan Modern Topluma Alternatif Uyuşmazlık Çözümü* (İstanbul: On İki Levha Yayıncılık, 2009), 145.

22 Şeyhmus Demir, Mutlu Sesli ve Veysel Yılmaz, "Türk Modernleşmesi: Eleştirel Bir Bakış", *Sosyal Bilimler Araştırmaları Dergisi*, 2 (2008), 79.



## b) Aydınlanma ve Modernleşme Süreci

Modernizm belirli aşamalardan geçerek doğmuştur. Geleneksel toplumsal yapının çözülüşü ve buna bağlı olarak karşıtlık içerisinde kendini üretmeyi başaran modernizmin ortaya çıkış nedenleri çeşitli alanlara tekabül etmektedir. Modernizmin oluşumunda ve sürecin devamında; fikri olarak Aydınlanma Çağı, politik olarak Fransız Devrimi ve ekonomik olarak da Bilimsel Devrim ışığında gerçekleşen Sanayi Devrimi belirleyici olmuştur.<sup>23</sup> Modernizmin fikri altyapısını oluşturan Aydınlanma, 17. ve 18. yüzyıllarda var olan totaliterliğe, kastçı-feodal toplum yapısına, baskıcı dinsel dünya görüşüne karşı, yeni olgunlaşmakta olan burjuvazinin yönettiği bir özgürleşme hareketidir.<sup>24</sup> Aydınlanma hareketinin temel dayanak noktası ise Rönesans ve Reform'dur.<sup>25</sup>

İtalya'da başlayıp Avrupa'ya yayılan edebiyat, güzel sanatlar ve bilim alanındaki gelişmeler ve yenilikler olarak adlandırılan Rönesans sayesinde, düşüncede serbest bir ortam doğmuştur. Rönesans Ortaçağ düşüncesinin zıddı niteliklere sahip olarak ortaya çıkmaktadır. Din geri plana itilerek birey merkeze alınmaktadır. Rönesans'ta insanın tinsel bir birey olduğu ve bu bireycilikle birlikte Rönesans'ın modernite anlamına geldiği belirtilmektedir.<sup>26</sup> Bireyciliğin ön plana çıkışı geleneksel yapıların terkedilmesini ortaya çıkarmış olsa bile kopuş tam olarak sağlanmamış aksine değişime ve dönüşüme doğru giden yolun kapısı aralanmıştır.<sup>27</sup>

Aydınlanma ile bilginin kaynağı yalnızca akla dayandırılmış olup, kesin ve evrensel bilgilere ancak akıl aracılığıyla ulaşılabileceğini savunan akılcılık yaklaşımı Rönesans hareketi içinde önemli bir alana sahiptir. Aydınlanma felsefesini, kendisinin hemen öncesinde yer alan felsefeden ayıran, yalnızca birkaç kişinin alanı olan bir şeyi, yani akla uygun olarak yürütülen bir yaşamı herkese uygulama iddiasıdır. Aydınlanma ruhu, bireyin eğitimini, onu hem ailesinin hem de bizzat kendi tutkularının dayattığı, dar, akılcı olmayan görüşten kurtarıp, akılcı bilgiye ve aklın eylemini örgütleyen bir topluma katılmaya açılmasını sağlayan bir disiplindir.<sup>28</sup>

Habermas'ın 18. yüzyılda ortaya çıkan modernizm projesi, Aydınlanma düşünürlerinin nesnel bilim, evrensel ahlâk ile hukuk ve sanat konusunda ürettikleri düşünceleri kapsar. Projenin ideali, özgür ve yaratıcı biçimde çalışan çok sayıda bireyin yarattığı bilgi birikimini, insanlığın özgürleşmesi ve günlük yaşamın zenginleşmesi yolunda kullanmaktır.<sup>29</sup> Birey ve aklı her şeyin önünde tutan bu yeni anlayış insana kendi potansiyelini gösterme idealindedir. İnsanın kendi dışındaki otoritelerden bağımsız kalmasının da yolunu aramıştır. Modernizmle beraber insan, âdeta yeniden keşfedilmiştir.<sup>30</sup> Modernizm, kilisenin baskıcı tutumuna karşı tam bir reddedişi

23 Gamze Aslan, "Ortaçağdan Günümüze Modernite: Doğuşu ve Doğası", *Adıyaman Üniversitesi Sosyal Bilimler Enstitüsü Dergisi*, 4/7 (2011), 13.

24 Aslan ve Yılmaz, "Modernizme Bir Başkaldırı", 95.

25 Marshall Berman, "Modernlik: Dün, Bugün ve Yarın", çev. Ümit Altuğu, *Birikim Dergisi*, 34 (1992), 44.

26 Peter Burke, *Rönesans*, çev., Özkan Akpınar (İstanbul: Babil Yayınları, 2007), 8.

27 Mümtazer Türköne, *Siyaset* (Ankara: Lotus Yayınları, 2006), 485.

28 Alain Touraine, *Modernliğin Eleştirisi*, çev., Hülya Tufan (İstanbul: Yapı Kredi Yayınları, 1995), 25-26.

29 Habermas, "Modernlik", 33.

30 Ahmet Özkiraz, *Modernleşme Teorileri ve Postmodern Durum* (Konya: Çizgi Kitabevi, 2003), 14-15.

yansıtan tepki olarak kabul edilir.<sup>31</sup> Aydınlanma, kilisenin azalan otoritesini, bilimin artan otoritesinin yaşandığı önemli ayağı meydana getirmiştir.

Kilisenin azalan otoritesi Reform sürecinin de hızlı yaşanmasına neden olmuştur. Akli, dinin doğrularına uyarladığını iddia eden kiliseye karşı, zamanla dinin doğrularıyla kilisenin doğrularının özdeşleştirilemeyeceğine yönelik düşünceler gelişmiştir. Bu düşünceye sahip olan Martin Luther, Katolik yoruma, kiliseye ve din adamları sınıfına karşı çıkararak, mevcut din anlayışına müthiş bir darbe vurmuştur. 31 Ekim 1517'de Wittenburg kilisesinin kapısına astığı ünlü 95 teziyle yeni bir din anlayışı geliştirmiştir. Katolik kilisesinin, halktan günahlarını bağışlama ve cennet vaadiyle para talep etmesi, ayrıca kilise otoritesinin insanların hayatlarının tüm yönlerini etkileyebilecek bir seviyeye ulaşması ve insanın Tanrı'yla olan ilişkisine kilisenin aracılık etmesi Luther ve Calvin'i kiliseye karşı bir harekete itmiştir.<sup>32</sup> Bu durum bireylerin tek tek akli kullanarak Tanrı ile aralarına başka bir unsurun girmesinin gerek olmadığı düşüncesini oluşturmuştur. Aydınlanma, her türlü felsefi ve toplumsal projenin akla dayanması gerektiğini öngörmektedir.<sup>33</sup> Bu sebeple, Aydınlanma aynı zamanda Akıl Çağı olarak da adlandırılmaktadır. Akıl; vahiy, gelenek ve otorite üçlemesinde temellenen her şeyi eleştirme ve sorgulama yetisini temsil etmektedir.<sup>34</sup> Akla duyulan sonsuz güven neticesinde, insanın geliştireceği yasa ve kurallarla kendi mutluluğunu sağlayabileceğine inanılmaktadır. Bir insan için doğru olanın sadece o kişi tarafından belirlenebileceği savunularak, insanın kaderi ilahi olanın elinden alınmış ve insanın eline teslim edilmiştir.<sup>35</sup>

Tarihsel süreçte Aydınlanma felsefesi yerini modernleşmenin politik ayağını oluşturan Fransız Devrimine bırakmıştır.<sup>36</sup> Avrupa'nın tüm büyük kentlerinde zanaatkârların, kent yoksullarının yanı sıra, zengin bir ticari ve profesyonel sınıf vardı ve bir iki yerde de endüstriyel işgücünün başlangıcı görülüyordu. Ancak genel anlamda eski toplumsal sınıf kurumları değişmeden kalmıştır.<sup>37</sup> Fakat bu durum giderek değişimin ayak seslerinin daha yakından gelmesi de demektir. Kabuk 1789'da Fransada olduğu gibi çatladığında, toplumsal patlama benzeri görülmemiş bir biçimde gerçekleşmiştir.<sup>38</sup> Fransız Devrimi, sınıflı feodal toplumu çökertmiş, isteyerek ve bilinçli bir şekilde yeni bir özgürlükçü toplum kurmuştur. Bu yeni toplum, ideali gerçek ile uzlaştırma amacı güderek, önceden tasarlanmış düşünceler dizisini ve belli bir ideolojiyi izlemiştir.<sup>39</sup>

31 Kumar, *Sanayi Sonrası Toplumdan*, 99.

32 Bertrand Russell, *Batı Felsefesi Tarihi II. Cilt: Ortaçağ*, çev., Muammer. Sencer (İstanbul: Say Dağıtım, 1997), 269-272.

33 Ahmet Çiğdem, *Aydınlanma Düşüncesi* (İstanbul: İletişim Yayınları, 2006), 14.

34 Veli Urhan, "Modernizm, Postmodernizm ve Personalizm", *Doğu Batı*, 2/8 (1999), 146.

35 İlhan Tekeli, "Türkiye'de Siyasal Düşüncenin Gelişimi Konusunda Bir Üst Anlatı", *Modern Türkiye'de Siyasal Düşünce Cilt 3: Modernleşme ve Batıcılık* (İstanbul: İletişim Yayınları, 2002), 19.

36 Çiğdem, *Aydınlanma Düşüncesi*, 13.

37 Serhat Küçük, "Batı'nın Batılılaşması: Zihinsel Dönüşümün Eylemsel Kökeni", *Celal Bayar Üniversitesi Sosyal Bilimler Dergisi*, 11/2 (2013), 436.

38 Norman Davies, *Avrupa Tarihi*, çev., Mehmet Ali Kılıçbay (Ankara: İmge Kitabevi, 2006), 631.

39 J. S. Schapiro, *Çağdaş Düşüncede Toplumsal Tepki*, çev. Mehmetcan Köksal ve Mehmet Harmancı (İstanbul: Köprü Yayınları, 1966), 13-14.

Diğer taraftan modernitenin taşıyıcısı ve hâkim öznesi ulus devlet Devrim’le birlikte ortaya çıkan yeni bir ideolojinin yaşanmasına neden olmuştur.<sup>40</sup> Ulus devlet, 1789 Fransız Devriminin sonucunda ortaya çıkmışken modern devlet, ulus devlet ortaya çıkmadan önce de vardır.<sup>41</sup> Ancak, her ikisinin kaynaşması Fransız Devriminin egemenliğin kaynağını halk olarak göstermesiyle olmuştur. Bu durum, milletlerin oluşmasında önemli bir etken olmuştur. Ayrıca, feodal düzenin burjuva tarafından sarsılması ve burjuvanın ticaretini özgürce yapmak için merkezi devleti ve krallıkları desteklemesi diğer önemli etkidir.<sup>42</sup>

Fransız Devrimi yeni toplumsal ve politik ve siyasal alanı güncellerken bireycilik ve aklı da yeniden üreten bir süreci içinde barındırmıştır. Bireyler geleneksel toplum algulamalarından Aydınlanma denilen olgu ile sıyrılmaya çalışırken gelenekselin en önemli argümanı olan dini yaklaşımlar da yerle bir olmuştur ki bunun kanıtı Katolikliğin dışında yeni mezheplerin türemesidir. Gündelik yaşamın üzerinden din baskısının kalkması, kilisenin gücünün azalması, Tanrının hakkının Tanrıya, Sezar’ın hakkının Sezar’a verilmesi düşüncesinin oluşmasına zemin hazırlamıştır.<sup>43</sup> Modernleşme sürecinin politik ayağı olan Fransız Devrimi’nin yarattığı yeni ulus devletler, burjuva sınıfının kazanımları, ticaret ve daha hızlı kazanma ideali sürecin son ayağı olan Sanayi Devrimine de zemin hazırlamıştır.

Modernleşme sürecinin devam eden uzantısı Sanayi Devrimi, Fransız Devrimi ile eşzamanlı olarak başlayan, tarıma ve zanaatlara dayalı üretim ve ekonominin yerini sanayiye dayalı üretim ve ekonominin aldığı süreç uzun soluklu bir süreç olmuştur. Ancak süreci değerlendirmeden önce Bilimsel Devrime bakılması önem arz etmektedir.

Bilimsel Devrimi Newton başlatmış ve Evrensel Yerçekimi Kanunu’nu keşfederek yeni bir dünya görüşünün temellerini atmıştır. Newton fiziği, tabiat olaylarını neden-sonuç ilişkisine oturtarak onları belirli kanunlara bağlamış ve tabiattaki değişimleri Tanrı’nın iradesine bağlayan Hristiyan teolojisini derinden sarsmıştır. Doğrudan Tanrı ve melekleri tarafından yönetilen ve Tanrı’nın iradesini ve ihtişamını yansıtan doğa anlayışından, kendi yasaları olan ve bu yasalar uyarınca kendi kendini işleten, düzenleyen bir gök mekaniğine geçilmiştir.<sup>44</sup> Bilimsel Devrime ilişkin yaşanan süreç, laiklik denilen olguya doğru gidişatı da güçlendirmiştir. Devrimin önemli teorisyenlerinden biri olan Galileo’nun, Düşes Kristina’ya yazdığı mektupta “İncil, fizik kitabı değildir” diyerek ve dünyanın işleyişini anlamak için İncil’i okumak yerine, evreni anlamlandırmayı önerdiğini öğrenmekteyiz.<sup>45</sup>

40 E. Fuat Keyman, *Türkiye’de Radikal Demokrasi* (İstanbul: Bağlam Yayınları, 1999), 181.

41 Mümtazer Türköne, *Siyaset*, 493.

42 Leo Huberman, *Feodal Toplumdan Yirminci Yüzyıla*, çev., Murat Belge (İstanbul: İletişim Yayınları, 2000), 92.

43 Halis Çetin, “Liberalizmin Tarihsel Kökenleri”, *Cumhuriyet Üniversitesi İktisadi ve İdari Bilimler Dergisi*, 3/1 (2002), 92.

44 Mehmet Küçük, *Modernite Versus Postmodernite* (Ankara: Vadi Yayınları, 1994), 17; Russell, *Batı Felsefesi*, 284; Türköne, *Siyaset*, 489; Gencay Şaylan, *Postmodernizm* (Ankara: İmge Kitabevi, 2009), 176.

45 Erdal İnönü, “Bilimsel Devrim ve Türkiye”, *Osmanlı Bilimi Araştırmaları*, 2 (2004), 107.

Bilimsel Devrim, varlığa ilişkin soruları bunlara ait cevapları oluştururken akli merkeze alarak toplumsal gündelik yaşam alanının da şekillenmesinde önemli bir noktayı oluşturmuştur. Bilimsel Devrimin etkisiyle birlikte gelişen Sanayi Devriminde teknolojinin inceden inceye kullanıldığı ve yayıldığı görülmüştür. Sanayi Devrimi ilk kez dış ticaretin oldukça gelişip sermaye birikiminin hızlandığı, teknik icatların ve yeni ekonomik buluşların doğrultusunda üretime makineyi, motoru ve organizasyonu uygulayan İngiltere’de görülmüş, ardından Fransa ve Batı Avrupadan Amerika’ya yayılmıştır.<sup>46</sup> Sanayi Devrimi, kapitalistleşme, özel mülkiyet alanlarındaki gelişmeler, serbest girişim, zaman ve mekânsal değişim, doğa ve insana dair değişim, madde ve paranın önem kazanması, rasyonalizm, bireycilik gibi toplumun her kesiminde farklı tezahürleri meydana getirmiştir.<sup>47</sup>

### c) Modernizmin Eleştirisi

Gerek modernizmin kavramsallaştırılması gerekse de eleştirisi yönündeki zihinsel dönüşümün akıl kavramı üzerinden hareket etmesi, akıl algısının dönüşümünün ise birey kavramı üzerinden gerçekleşmesi bu süreçte başlangıç noktasını oluşturmaktadır.<sup>48</sup> Bu kapsamda Touraine’nin nitelemesiyle modernizme ilk eleştiriye yine bir modernist olan J. J. Rousseau dile getirmektedir.<sup>49</sup> Rousseau’ya göre modernleşmeyle birlikte bilim ve sanatta yaşanan gelişmeler insanlar arasındaki eşitsizliği arttırmıştır.<sup>50</sup> Rousseau burada eşitsizlikle mücadele etmeye yönelmektedir. Ahlak ve gelenek-göreneklerde yozlaşma başladığını belirten Rousseau, cemiyetin sürüleştirmeye başladığını bu süreçte samimi dostluk ve güvenin yerini, şüphe, korku, soğukluk ve çekingenliğin aldığını söylemektedir. Dolayısıyla ilim ve sanat dalları insanların kötü tarafını doğurmuştur. Aynı süreçte insana verilen değer ve önem azalmış, sosyal ilişkiler ve hayat, insani özelliklerini yitirmiştir. İnsanların Tanrı’yı dünyevileştirdiğini onu kendi yerlerine koymaya başladıklarını bu nedenle de kutsal denilen şeyin yok edildiğini vurgulamaktadır.<sup>51</sup>

Modernizmle birlikte insan eleştirel, sorgulayıcı bir özne olmaktan çok üst varlık konumunda kalmaktadır. Bu da modernizmin giderek dogmatik hale dönüşen, sert bir ideolojiye bürünmesine neden olmaktadır.<sup>52</sup> Bu dönüşümün hissedildiği alanlar ise iktidar ve otorite üzerinden şekillenmektedir. Modern algının merkezinde yer alan ve Batı’nın medeniyetin tek temsilcisi olma iddiası modernizme yönelik eleştirilerden biridir. Modernizmin oluşturduğu biz ve ötekiler, doğu ve batı, geleneksel ile modern karşıtlığı Batı dışı kültürlerin yok sayılması ya da Batı kültürü içerisinde evrilmesi karşı çıkılan başka bir boyutu da ifade etmektedir.

46 Jean Maillat, *İktisadi Olayların Evrimi*, çev., Ertuğrul Tokdemir (İstanbul: Remzi Kitabevi, 1983), 142.

47 Werner Stark, *İktisadi Düşünce ve Toplumsal Gelişme*, çev. Mustafa Özel (İstanbul: İz Yayınları, 1997), 223.

48 Emre Yıldırım, “Modernitenin Eleştirisi ve ‘Milliyetçi Söylem’ Bağlamında Milliyetçiliğe Yeniden Bakmak”, *Amme İdaresi Dergisi*, 48/1 (2015), 4.

49 Touraine, *Modernliğin Eleştirisi*, 38.

50 Jean-Jacques Rousseau, *İnsanlar Arasındaki Eşitsizliğin Kaynağı*, çev., Rasih Nuri İleri (İstanbul: Say Yayınları, 2010), 207.

51 Jean-Jacques Rousseau, *Bilimler ve Sanatlar Üzerine Söylev*, çev., Sabahaddin Eyüboğlu (İstanbul: Say Yayınları, 2009), 35-44.

52 Hasan Bülent Kahraman, *Modernite ile Postmodernite Arasında Türkiye* (İstanbul: Everest Yayınları, 2004), 3.

Aydınlanma ve modernizme karşı en sistemli ve tutarlı eleştiriler Frankfurt Okulu filozoflarından gelmektedir. Özellikle M. Horkheimer ve T. W. Adorno Frankfurt Okulunun önde gelen düşünürlerindedir. Birlikte kaleme aldıkları Aydınlanma'nın Diyalektiği isimli kitap adeta modernizmin felsefi ve kültürel temellerine karşı yazılmış bir manifesto niteliğindedir.<sup>53</sup>

Aydınlanma hiç durmadan kendi kendini tahrip etmeye devam etmektedir ve giderek totaliter bir görünüm arz etmeye başlamıştır.<sup>54</sup> Aydınlanmanın temel amacı, dünyayı tüm gizlerinden kurtararak, mitleri çürüterek, akıl ve bilgi vasıtasıyla dünyayı algulamamızı sağlamaktır. Horkheimer *Akıl Tutulması* adlı kitabında Aydınlanma filozoflarının dine akıl adına saldırdıklarını, ancak sonuçta saldırdıkları olgunun, kendi çabalarının güç kaynağı olan metafizik ve nesnel akıl kavramının oluşmasına neden olduğunu belirtmektedir.<sup>55</sup>

Modernizme yönelik eleştirilerin bir boyutunu ise postmodernistler oluşturmaktadır. Özellikle de postmodernistlerin eleştirilerinde başlangıç noktasını modernizmin yol açtığı tekillik oluşturmaktadır. Bu kapsamda tekilliğe karşı farklılıkların, çoğulluğun ve kimliklerin önemini öne alan François Baudrillard, Jacques Derrida, Jean-François Lyotard ve Zygmunt Bauman gibi araştırmacılara göre, “hakikatin, adaletin, demokrasinin tek bir versiyonu yoktur ve tabii ki, toplumlarda tek bir inanç sistemi olması için de herhangi bir istek yoktur”.<sup>56</sup> Derrida'nın deyimiyle, postmodernistlerin asıl amacı modernizmle birlikte kurulan, işleyen kurumlar ve kavramları yapı bozumuna uğratmaktır.<sup>57</sup> Postmodernizmin modernliği eleştirmek üzerinden oluşturduğu çerçeve bu yeni akımın da temel hareket alanını oluşturmaktadır.

Modernleşme süreci tüm bu karşı çıkışlara ve eleştirilere rağmen yeni dönüşümlerle devam etmektedir. Toplumsal dinamikler, dünyada değişen koşullar, toplumların yaşam tarzlarıyla birlikte ekonomik ilişkilerinin, siyasal ve sosyal dönüşümlerinin aynı zaman diliminde ancak farklı hızlarda yaşandığını göstermektedir. Hali hazırda bazı toplumlar modernleşme sürecinin evrelerini tamamlamaya çalışırken başka toplumlar ise yeni bir sürecin içinde evrilmeye devam etmektedirler. Yaşanan evrilme süreci modernizmin kendi varlığını yeniden üretmeye çalıştığı postmodernizm sürecidir.

## 2. Postmodernizm

20. yüzyılın ortalarından günümüze kadar geçen zaman içinde üzerinde çokça konuşulan bir kavram olan postmodernizme dair tanımlamalarda henüz bir uzlaşma sağlanmış değildir. Ancak, postmodernizmin küreselleşme, tüketim, devlet kademelerinde merkezîyetçi anlayışın değişmesi, bilginin metalaşması, yaşam tarzında yaşanan deformasyon gibi durumlara tekabül ettiği kabul edilmektedir.<sup>58</sup> Postmoder-

53 Ahmet Bora Tarhan, “Türkiye’de Postmodernizmle Değişen Siyasetin Siyasal İktidara Yansıması”, (Doktora Tezi, Dokuz Eylül Üniversitesi, 2010), 61.

54 Max Horkheimer ve Theodor W. Adorno, *Aydınlanmanın Diyalektiği: Felsefi Fragmanlar*, çev. Oğuz Özügöl (İstanbul: Kabcı Yayınları, 1995), 12-20.

55 Max Horkheimer, *Akıl Tutulması*, çev., Orhan Koçak (İstanbul: Metis Yayınları, 1994), 65.

56 Jean Baudrillard, *Tüketim Toplumu*, çev., Hazal Deliçaylı ve Ferda Keskin (İstanbul: Ayrıntı Yayınları, 2008).

57 Nur Vergin, *Siyasetin Sosyolojisi* (İstanbul: Doğan Kitap, 2008), 310.

58 Cheryl Simrell King, “Postmodern Public Administration: in the Shadow of Postmodernism”, *Administrative*

nizmin, modernizmdeki gibi belirgin süreçler üzerinden geliştiğini söylemek zordur. Modernizme ait olguların 1. Dünya Savaşı ile patlak verdiği yerde postmodernizmin doğduğu söylenmektedir.<sup>59</sup>

Kavramın tanımlanması sorunu modernizme dair olup olmamasından dolayıdır. Önüne gelen post öneki sonra, sonrası, ötesi anlamlarını taşıdığından modernizm sonrası anlamına gelse de; aslında postmodernizmin modernizm sonrasına mı işaret ettiği yoksa modernizmin bir devamı mı olduğu noktasında görüş birliği olmadığı da ortadadır.<sup>60</sup> Habermas'a göre ise postmodernliğe geçiş diye bir durum söz konusu değildir, çünkü modernizm daha tamamlanmamıştır.<sup>61</sup>

Egemen ifadeler veya anlamlara karşı bir başkaldırı hareketi olarak nitelendirilen postmodernizm,<sup>62</sup> her türlü bütünlleştirici, genelleştirici yaklaşımları reddeden; modernizmin kapladığı dünyada modernizmin ilerlemeci, kalkınmacı yaklaşımlarının insanları baskı altında tuttuğu öngörüsüyle evrensel ve genel bütün söylemlere karşı çıkmaktadır.<sup>63</sup> Bu durumda postmodernizm, modernizmin oluşturduğu Aydınlanma, Bilimsel ve Sanayi Devrimlerinin getirdiği kalkınmacı anlayıştan ve bilimsel bilginin kutsallığından ciddi bir kopuşu da ifade etmektedir. Postmodernizm genel geçerlik iddiaları taşıyan meta anlatılarının reddedildiği, çoğulculuğun ve parçalanmanın kabul edildiği farklılıkların ayrıştırılmadığı aksine bunların vurgulandığı, bireyselleşmenin kutsandığı bir durumu anlatır.<sup>64</sup>

Postmodernizm kavramının tartışmalı durumu düşünürlerin de farklı açılardan kavrama anlam yüklemelerinden kaynaklanmaktadır. 1960'tan 1980'lere kadar sanat, resim ve mimaride kullanılan kavram, dünyadaki siyasal ve toplumsal hareketlenmeler, yaşanan değişimin de etkisiyle felsefe, sosyoloji gibi disiplinlerde de etkisini göstermiştir. 1980'lerde dünyanın birçok yerinde yaşanan duruma karşılık postmodernizm kavramı da yeni anlamları ile üretilmeye devam etmiştir. Küreselleşmenin etkilerinin çok hızlı şekilde hissedildiği bu dönemde, ekonomik performansların üretimde yeni stil arayışlarını tetiklediğini söylemek mümkündür. Konuya ilişkin ilginç çıkışlardan biri Michel Foucault'ya aittir. Foucault'ya göre, devlet yönetimi ve buna benzer yönetim tarzlarında değişim yaşanmış ve sistemsel olan her şeyin yerini anarşi almıştır. Üretimde etkin rol alan yapıların yerleşiklik düzenden çıkıp göçebe ve hareketli düzene geçtiği öne çıkmıştır.<sup>65</sup>

*Theory & Praxis*, 27/3 (2005), 519; Michael W. Spicer, "Public Administration Enquiry and Social Science in the Postmodern Condition: Some Implications of Value Pluralism", *Administrative Theory & Praxis*, 27/4 (2005), 671.

59 Fatmagül Berktaş, "Küreselleştikçe Parçalanmış Bir Dünyanın Düşünsel İzdüşümü: Postmodernizm", İstanbul Üniversitesi Siyasal Bilgiler Fakültesi Dergisi, 21 (2000), 3; Anderson, *Postmodernitenin Kökenleri*, 12.

60 Bahtınur Mönü, "Postmodernizm ve Postmodern Kimlik Anlayışı", *Atatürk Üniversitesi Sosyal Bilimler Enstitüsü Dergisi*, 2/17 (2013), 29.

61 Habermas, "Modernlik", 44.

62 Murat Yıldırım, "Modernizm, Postmodernizm ve Kamu Yönetimi", *Uluslararası İnsan Bilimleri Dergisi*, 7/1 (2010), 711.

63 Şafak Kaypak, "Modernizmden Postmodernizme Değişen Kentleşme", *Küresel İktisat ve İşletme Çalışmaları Dergisi*, 2/4 (2013), 86.

64 David Harvey, *Postmodernliğin Durumu: Kültürel Değişimin Kökenleri*, çev., Sungur Savran (İstanbul: Metis Yayınları, 7. Baskı, 2014), 59.

65 Michel Foucault, "Of Other Spaces", *Diacritics*, 16 (1986), 22.

Postmodernizmi farklı alanlarda tanımlayan düşünürler de bulunmaktadır. Jameson'a göre postmodernizm, sanayi ötesi, ulus devlet, tüketim toplumu olarak ifade edilen geç kapitalizmin kültürel mantığıdır. Postmodernizm, modernizmin kurumlarını, siyasal hareketlerini, yasalarını, geliştirdiği ahlakı ve düşünceleri meşrulaştıran büyük hikayelerin bittiği, bilgi kuramının yeniden ele alındığı, ilerleme ve kalkınma kavramının içeriğini yitirdiği, sürülemiş, standartlara bağlanmış bir bireyden, davranışları ve tercihleri farklı olan kişiliklerin ve kimliklerin geliştiği kaos dönemi olarak tanımlanmaktadır.<sup>66</sup> Postmodernist teorisyen Jean François Lyotard, postmodernizmi modernizmden dönemsel bir farklılaşmayı ya da kopmayı ve yeni bir toplumsal formasyonun doğuşu olarak görmektedir.<sup>67</sup> Net tanımsal söylemlerin geliştirilemediği postmodernizm, yeni anlam yüklemeleriyle üretilmeye devam etmektedir. Modernizmden bir kopuş olarak kabul edilen postmodernizmin bu günlere nasıl geldiğine dair sürecin çerçevesi önemli olmaktadır.

### a) Modernizmden Postmodernizme Geçiş

Modernizme ve onu oluşturan ayaklara dair değerlendirmelere ek olarak bu bölümde postmodernizme nasıl gelindiği irdelenmeye çalışılacaktır. Postmodernizm kavramı sanatta, resimde ve bununla birlikte mimaride öncelikli olarak tartışılmıştır. Ancak burada postmodernizmin toplumsal yaşama etkisi üzerinden değerlendirmelerin yürütülmesi çalışmanın bütününden kopmayı da engelleyecektir. Postmodern durumu değerlendirmek için üretim şekillerine ve etkilediği sosyal hareketlenmeleri referans olarak değerlendirmelerde bulunmak çalışmanın varacağı nokta için önemlidir.

Toplumsal değişim ve dönüşüme ilişkin değişim alt ve üst yapılar şeklinde ayrımlanabilmektedir.<sup>68</sup> Buna göre postmodernist yapısal değişimin alt kodunu fordist ve sonrasında yaşanan postfordist üretim şekli oluştururken, değişimin üst sınırını ise modernist ve sonrasındaki postmodernist yapısal revizyonlarla sağlandığı üzerinedir. Dolayısıyla üretim şeklinde yaşanan güncellemeler sadece ekonomik bir değişimi beraberinde getirmez buna bağlı olarak toplumsal, siyasal ve sosyal yaşam içinde de hareketlilik sağlamaktadır.

Sanayi toplumu olgusu çerçevesinde kavramsallaştırılan kapitalizm, 1970'lere ciddi bir krizle girmiş ve bu krizden çıkış yolları yaşanacak değişiminin de ilk habercisi olmuştur.<sup>69</sup> Bilgi ve iletişim teknolojilerindeki hız, küreselleşme ve buna bağlı sınırların yok oluşu yeni bir toplum yapısını, yani bilgi toplumunu meydana getirmiştir. Yapısal olarak sanayi toplumunun dışında gelişen bu yeni toplum yapısı sanayi sonrası toplum, geç kapitalizm gibi adlandırmalarla dolaşıma girmiştir. Yaşanan süreç üretim temelinde fordizm ve postfordizm şeklinde kavramsallaştırılmıştır.<sup>70</sup>

66 Fredric Jameson, *Postmodernizm: Ya Da Geç Kapitalizmin Mantığı*, çev., Nuri Plümer (İstanbul: Yapı Kredi Yayınları, 1994), 53-93.

67 Jean François Lyotard, *Postmodern Durum*, çev., Ahmet Çiğdem (İstanbul: Vadi Yayınları, 2. Baskı, 1997), 155. 68 Kaypak, "Değişen Kentleşme", 82-84.

69 Şaylan, *Postmodernizm*, 173.

70 Mike Featherstone, *Postmodernizm ve Tüketim Kültürü*, çev., Mehmet Küçük (İstanbul: Ayrıntı Yayınları, 2. Baskı, 2005), 38; Şaylan, *Postmodernizm*, 175; Şafak Kaypak, "Değişen Kentleşme", 83.

Yığın üretim temelli fordizm, kapitalizm esaslı bir rejimdir. Fordizmin adını aldığı Henry Ford, hareketli bant üzerinde otomobillerini üretmeye başlayarak yeni bir çalışma yöntemi yaratmıştır.<sup>71</sup> Fordizm, Taylor'ın en önemli temsilcisi olduğu bilimsel yönetim anlayışına dayanarak üretim mekanizmasını 8 saatlik işgünü, 5 dolar ücret ilkesi üzerinden yürütmüştür. Üretim mekanizmasında iş bölümü belirgin, yapılan işler standartlandırılmış, uzmanlık önemsenmiş buna bağlı olarak nitelikli iş gücüne bağımlı kalınmamıştır. Bu şekilde fordist üretim anlayışının temelleri atılmış ve toplumsal dönüşüme ilişkin ideolojik yapı oluşturulmuştur.

Yığın üretim mekanizmasının geliştiği yer olarak fordizmde kitle üretim verimliliği yükselmiş, buna bağlı olarak mal üretimi de artmıştır. Ford, üretilen malın pazarda satılması gerekliliği ilkesinden hareketle işçilerin kendi ürettikleri otomobillerin alıcısının da yine işçiler olması gerektiğini savunmaktadır. Bu çözümleme aynı zamanda belli bir yaşam tarzına da tekabül etmektedir. Dolayısıyla Ford, işçilerin nasıl yaşamaları gerektiğinin de öğretilmesini savunmaktadır.<sup>72</sup> Bu bağlamda işçilerin, alım gücü yüksek, boş zamanlarını aileleri ile geçiren, müreffeh ve mutlu bir gündelik hayat geçiren, refah devletinde yaşayan bireyler olmaları önemsenmiştir.

1970'li yıllara gelindiğinde, kapitalizmin içine girdiği kriz, yeniden yapılanma sürecini de beraberinde getirmiştir. Bu dönemde, kapitalizmin yeni bir aşaması olarak postfordist dönem; bu dönemin bir bütün olarak sanat, kültür ve bilim anlayışı postfordizm olarak adlandırılmıştır. Postfordizm, 1970'lerin sonlarında fordizmin yerini alan yeni bir üretim modeli olarak ortaya çıkmıştır. Fordizmin standartlaştırıcı kitle- sel üretimi nasıl ki kendi kültür ve estetiğine sahipse, postfordizmin esnek biçimleri de kendi hayat tarzlarını üretmiştir.<sup>73</sup>

Postfordizmde işçiler ve yöneticiler arasındaki sınırlar kalkmakta ve artık işçiler de yüksek statüye, ödüllere ve iş doyumuna sahip olabilmektedir. İşçiler bazen yönetim kurullarında yer alabilmekte; işçinin emeğine yabancılaşmasıyla sonuçlanan çatışmanın yerini işçi ve işverenin iş üzerindeki uzlaşmaları almış gibi görünmektedir.<sup>74</sup> Postfordizm olgusunun gelişmesinin nedenlerinden biri de bilgi ve iletişim teknolojilerinin gelişmesidir. Bu durum aşırı hiyerarşik yapıların ortadan kalkmasına, yığın üretim yerine ürün yelpazesinin gelişmesine, vasıflı ve vasıfsız işgücüne yönelik ücret politikalarının oluşturulmasına neden olmuştur. Müşteri tercihlerinin ön plana çıkarıldığı yeni bir dönemin yaşanmasını getirmiştir.

Değişimin alt yapısını oluşturan bu süreçler dikkate alındığında üretim süreçlerinin yaşam tarzını ve kültürel süreçleri etkilediğini söylemek mümkündür. Fordist üretimin ideolojisinin modernizmin getirdiği kurumsal yapılanmalarla, postfordist üretimin ideolojisinin ise postmodernist yapılanmalara tekabül ettiği görüşü önem

71 David Gartman, "Postmodernism; or, The Cultural Logic of Post-Fordism?", *The Sociological Quarterly*, 39/1 (1998), 122.

72 Şaylan, *Postmodernizm*, 179.

73 Doğan Bıçkı ve M. Zahid Sobacı, "Yerel Yönetimden Yerel Yönetişime: Post-Fordizm Bağlamında Yerel Yönetimleri Anlamak", *Yönetim Bilimleri Dergisi*, 9/1 (2011), 223.

74 Martin Slattery, *Sosyolojide Temel Fikirler*, haz., Ümit Tatlıcan (İstanbul: Sentez Yayıncılık, 2007). 441-442.



kazanmaktadır. Postfordizm ile postmodernizm arasındaki ilişkiyel bağ, modern durumun biterek, postmodern süreçlerin yaşandığı kabulüne dayanmaktadır.<sup>75</sup>

Sonuç olarak üretim süreçlerinin yaşam tarzını etkilediğini söylemek yanlış olamayacaktır. Kitle üretimi ya da yığın üretim paralel olarak günlük yaşamın da kitlesel olduğu, sosyal boyutlarda cemaat ve cemiyet oluşumu, birlikte hareket etme gibi olguların yaşandığını söylemek mümkündür. Buna karşın postmodern üretim şeklinin ortaya çıkışıyla bilginin ve iletişim teknolojilerinin oluşturduğu yeni düzende bireysel yaklaşımları beraberinde getirdiği, medya, bilgisayar, internet, sosyal paylaşım alanlarının sanal olarak sunulması tek tek hareket eden bireylerin yetişmesine neden olmaktadır. Son kabulde sınırların yok olması durumunun bir gerçeklik olduğu anlaşılmaktadır.

### b) Postmodernizmin Eleştirisi

Kaotik anlamlar dizgesinden oluşan postmodernizm geniş yelpazede her alana dokunan bir kavram ve süreç olarak eleştirilerin de odağında yer almaktadır. Postmodernizmin eleştirildiği temel nokta, modernizm gibi teorileştirilmediğine dairdir. Kellner konuya ilişkin özellikle Foucault ve Derrida'yı eleştirmekle birlikte; Baudrillard ve Lyotard'ı ise postmodernliğin modernizmden koparan ya da kırılma yaşatan durumun ne olduğuna dair bir açıklama getirmemelerinden dolayı eleştirir.<sup>76</sup>

Habermas'ın modernliğin tamamlanmamış bir proje olmasına yönelik yaklaşımı postmodernizmi eleştirecekler için önemli bir referans olgudur. Fakat bunun yanında radikal eleştirilerden birini Giddens getirmektedir. Giddens'e göre, postmodernizm gibi anlayış ve terimlerle uğraşmak yerine, sosyal bilimlerde şimdiye kadar belirli ve özgül nedenlerden dolayı yetersiz şekilde anlaşılmiş olan modernliğin kendi doğasına bakılması gerekmektedir.<sup>77</sup>

Postmodernizmi kavramsal nitelermelerden dolayı eleştiren düşünürler de bulunmaktadır. Heller ve Feher'e göre postmodernizm yeni bir çağ ya da zaman değişimi değildir. Postmodernizm, modernizmin açmazlarını ortaya çıkarmaya çalışan; ya da başarılarını eleştirmek için uğraşan ve bundan beslenen bir asalaktır.<sup>78</sup> Buna ek olarak postmodernizmi modernlik projesine bir başkaldırı olarak değerlendiren görüşler de mevcuttur.<sup>79</sup> Giddens ise postmodernizmi savunanlara cevap olarak radikalleşmiş modernizm kavramını kullanmaktadır.<sup>80</sup>

Postmodernizmin tarihsel herhangi bir argüman taşımadığı, süreç içinde oluşmadığına yönelik bir inancın olduğu görülmektedir. Buradan hareketle Gellner, Giddens, Habermas, Touraine gibi modernizmi savunanlar, modernliğin postmodernizm ta-

75 Harvey, *Postmodernliğin Durumu*, 57-59.

76 Douglas Kellner, "Toplumsal Teori Olarak Postmodernizm: Bazı Meydan Okumalar ve Sorunlar", çev., Mehmet Küçük, *Modernite versus Postmodernite*, haz., Mehmet Küçük, (Ankara: Vadi Yayınları, 1994), 244.

77 Anthony Giddens, *Modernliğin Sonuçları*, çev., Ersin Kuşdil (İstanbul: Ayrıntı Yayınları, 1998), 48.

78 Agnes Heller ve Ference Feher, *Postmodern Politik Durum*, çev., Şükrü Arın, (Ankara: Öteki Yayınları, 1993), 21.

79 Sezgin Kızılçelik, "Postmodernizm: 'Modernlik Projesi'ne Bir Başkaldırı", *Türkiye Günlüğü*, 30 (1994), 94-95.

80 Giddens, *Modernliğin Sonuçları*, 142.

rafından önlenmesinin sadece değerlerinin değil dayandığı temelin de engellenmesi anlamına geleceğini bu durumda politik bir kaosa dönüşeceğini belirtmektedirler.<sup>81</sup>

Postmodernizm, farklılıkları ve çoğulculuğu öncelleyen bir kavramdır. Habermas bu noktadan hareketle postmodernizmi eleştirir. Habermas'a göre postmodernizmle birlikte öznelcilik, bireycilik ön plana çıkmış; mantık ve sözün üstünlüğü yıkılarak retorik ve yazının üstünlüğü benimsenmiş; bilim, din, felsefe sanat ayrımları yok sayılmıştır. Bu durumda batı demokrasilerinin elde ettiği başarılar onları var eden argümanlar yok edilmeye çalışılmaktadır.<sup>82</sup>

Postmodernizm çerçevesinde gelişen eleştirel yaklaşımların içinde bireysel ve yamsalsal alandaki değişimlerin yol açtığı durumlar da tartışılmıştır. Yeni kültürün oluştuğu, hakikat, gerçek, din, yaşam birey, insan gibi unsurlarda formun bozulduğu da gözlenebilmektedir. Bu açıdan bakıldığında postmodernizmin getirdiği temel argüman bilginin değişimidir. Buradan hareketle edilen bilgi ve teknolojik gelişmelerin ışığında toplumsal karmaşıklığın arttığı, insanın kendisinin kontrolden çıktığı yadsınamaz bir durumu da ortaya çıkarmaktadır.

İletişim ve bilginin edinilmesinde değişen hız faktörleri eşitlikçi yatay ilişkileri arttırmış ve siyasal kimliklerin yok olmasına, ideolojilerin sınırlandırılmasına ulus devlet anlayışında değişen görünümünden dolayı sınırların zorlandığı buna ek olarak kişinin kendi kimliğini konumlandırarak alanın yok olmasını da beraberinde getirmiştir.<sup>83</sup>

Gellner, postmodernizmi her şeye ve her alana dair aşırı müsamahakâr yaklaşımda bulunduğu için saçmalık olarak nitelemektedir. Ona göre, gerçeğin göreceli olduğu; bütün inançların eşit ölçüde geçerli olduğu fikri temelden yanlıştır. Bu fikir çok garip bir şekilde, ahlaki açıdan çok geçerli olan bir fikre, bütün insanların eşit haklara sahip oldukları fikrine gönderme yapmaktadır. Bütün insanlar eşit haklara sahip ise, o halde bütün inanışlar eşit ölçüde doğrudur, demeye getirildiğini söylemektedir. Postmodernizmin çok yanlış olduğu, cilalı, anlaşılmasının mümkün olmadığını belirterek postmodernizme şiddetle karşı çıkmaktadır.<sup>84</sup>

### 3. Tüketim Kültürü

Sanayileşme ve beraberinde oluşan modernleşme, bireylerin gündelik yaşamını etkileyen dinamik faktörleri oluşturmuştur. Teknolojinin ilerlemesi ve endüstriyel gelişim, üretimin belirli noktalara kadar artmasına neden olmuştur. Dolayısıyla endüstriyel sürecin önemli sorunu artan ürünlerin nasıl satılması gerektiğidir. Bu değişimin getirdiği düşünceyle birey üretici niteliğini yitirerek tüketici durumuna geçmiştir. Baudrillard'ın yaklaşımıyla bakılacak olursa bir dönemin (üretim toplumunun) kapanışı, diğer bir dönemin (tüketim toplumunun) açılışını da beraberinde getirmiştir.

81 AYTEKİN YILMAZ, *Modernden Postmoderne Siyasal Arayışlar* (Ankara: Vadi Yayınları, 1996), 101.

82 ASLAN VE YILMAZ, "Modernizme Bir Başkaldırı", 105.

83 YILMAZ, *Modernden Postmoderne*, 162.

84 ERNEST GELLNER, "Mülakat", Konuşan: Şahin Alpay, *Türkiye Günlüğü*, 24 (1993), 61.

Sistemde yaşanan bu dönüşüm insanlara emekçi ve tasarrufçu olarak değil, sadece tüketiciler olarak ihtiyaç duymaktadır.<sup>85</sup>

Üretimin artması ve kitleselleşmesi, ürünlerin alım satımında daha fazla insanın sürece dâhil olması, küreselleşme ve buna bağlı olarak sınırların ortadan kalkması, üretim şekillerinin değişmesi, tüketim şekillerindeki güncellemelere ve gündelik yaşamın bu süreçlerden dolayı evrim geçirmesine neden olduğu söylenebilir. Taylorist- Fordist üretimin artmasıyla başlayan artı ürün oluşumu ürettiğini tüketmek zorunda kalan bireyleri oluşturmuştur. Bu dönüşüm özellikle 1980’li yıllara gelindiğinde farklı bir alana yani kültürdeki değişime de ön ayak olmuştur. Yaşanan kültürel değişim, kendisini doğuran tarihsel, ekonomik, teknolojik ve kültürel bağlantılarının ötesinde, ürünlerin, değer kazandığı bir kültürel düzen olarak; ihtiyacının dışındaki ürünleri ve şeyleri kullanmak, harcamak, israf etmek şeklinde ortaya çıkmış, yeni bir kültür anlayışını, tüketim kültürünü oluşturmuştur.

Toplumun gündelik yaşam alanında değişimi getiren, onu geleneksel kültürel anlayıştan kopararak modern kültürü oluşturan kapitalizmin gücü korkutucu boyutlara ulaşmıştır. İnsanların zaman ve mekâna dair algılarını etkileyen, tüketim biçimlerinden neleri ihtiyaç olarak kabul edeceklerine kadar birçok açıdan kapitalizmin belirleyici etkisinin olduğunu söylemek mümkündür.<sup>86</sup>

Tüketim eylemini sadece üretilen malların tüketilmesi süreci olarak görmemek gerekmektedir. Nitekim Bauman tüketim kültürünü, metaların mübadele değerinin ortadan kalkması, malların yarar işlevi yerine gösterge işlevinin ön plana çıkması olarak tanımlamakta ve imrenilerek tüketilen şeyin göstergeler olduğunu anlatmaktadır.<sup>87</sup> Bu yorumdan hareketle tüketim toplumu yaklaşımından ziyade ele alınan çalışmada tüketim kültürü olgusunu değerlendirmek daha doğru olacaktır.

Tüketim kültürü göstergeleri tüketmek olduğuna göre bu kültürün tipik özelliklerine bakmak gerekmektedir. Tüketim kültürü, tüketicilerin çoğunlukla statü arama, başkalarına karşı farklılığını ortaya koyma, yenilik arama ancak bunun da son model olması gibi maksatlarla ürün ve hizmetleri tutkuyla arzuladıkları, peşine düştükleri, elde etmek için çalıştıkları bir kültüre denk gelir. Bu kültür, çağımızın egemen kültürel biçimini yansıtan doyumsuz zevk arayışı, meta fetişizmi, kullan-at, arzular, alışveriş bağımlılığı vs. bu kültürün tipik özelliklerini oluşturmaktadır.<sup>88</sup>

Tüketim kültürü, maddi ve somut olanın tüketilmesinin yanında hizmetlerin ve soyut olan pek çok şeyin de tüketilmesi olarak yorumlanabilir. Harvey’in de ifade ettiği gibi, tüketim temposu sadece giyim, süsleme ve dekorasyonda değil, aynı zamanda hayat tarzları ve dinlenme faaliyetlerini de (boş zaman ve spor alışkanlıkları, pop müzik türleri, video ve çocuk oyunları vs.) kapsayan geniş bir alanda hızlanmaya ne-

85 Jean Baudrillard, *Tüketim Toplumu*, 98.

86 Umut Omay, *Emeğin Kültür ve Manipülasyon Teorisi* (İstanbul: Beta Yayınları, 2009), 119.

87 Zygmunt Bauman, *Çalışma, Tüketicilik ve Yeni Yoksullar*, çev., Ümit Öktem (İstanbul: Sarmal Yayınevi, 1999), 83.

88 Ömer Aytaç, “Tüketimcilik ve Metalaşma Kısacasında Boş Zaman”, *Kocaeli Üniversitesi Sosyal Bilimler Enstitüsü Dergisi*, 11/1 (2006), 31.

den olmuştur. Harvey *Postmodernliğin Durumu* adlı eserinde tüketim toplumunun hız, kullan at şeklindeki yaşam stillerine değinirken Alvin Toffler'a atıfta bulunarak onun sözlerini yansıtmaktadır. Harvey, sadece üretilen malların atılmadığını kullan-at tarzı gündelik pratiklerle, aynı zamanda değerlerin, hayat tarzlarının, istikrarlı ilişkilerin, şeylere, binalara, yerlere, insanlara, eyleme ve olma konusunda öğrenilmiş tarzlara bağlılığın da atılabileceğini, bireylerin uğrana hayatlarını verdikleri ideolojilerinin bile bir kenara atılabileceğini anlatmaya çalışmaktadır.<sup>89</sup>

Tüketim kültürü yukarıda belirtilen durumları harcamanın yanında tüketirken yeni üretim hallerinin de oluşmasına neden olur. Bunlardan biri de kimliklerdir. Tüketim kültürü içerisinde kimlikler yıkılıp kimlikler inşa edilmektedir. Bu durumu Reith yüksek kimlik inşası olarak değerlendirir. Reith, ileri kapitalist ülkelerde sıra dışı ve düzensiz kimliklerin belirginleştiğini söylemektedir. Bu sıra dışı kimlikler patolojik karakterli kumarbazlar, kleptomancılar (çalma hastalığı), anoreksikler (yiyememe), bulimikler (yediklerini kusarak çıkarırlar), alışveriş kolikler, geç modern dönemin kültürel kimlikleridir.<sup>90</sup>

Tüketim kültürü insanların yaşam tarzına nüfuz eden, benliğini, kimliğini yeniden şekillendiren bir süreç olarak değerlendirilebilir. Tüketildikçe yeniden inşa edilen kültürün en önemli etkileyicileri; moda, boş zaman algılamaları, popüler kültür, küreselleşme, sosyal sınıf, materyalist düşünce anlayışları, reklamlar ve son olarak da medya olarak sınıflandırılabilir.<sup>91</sup>

Popüler kültür, yerel özellikler taşıyan kültürel yapıların tüketim argümanı haline dönüşmesidir. Dolayısıyla popüler kültür, ucuza mal edilebilen, herkesin kolaylıkla erişebileceği nitelikte olan nesnelere tüketim kültürü olmakla beraber tekabül ettiği bireyler için söylenecek olursa bağımlı sınıfların arabesk yaşam pratikleri olarak tanımlanabilir.

Popüler kültür egemen sınıfların bağımlı sınıflar üzerinden ideolojilerini yeniden ürettikleri, yerele özgü pratikleri tüketimin etkisi altında inşa etmek olarak değerlendirilip orta sınıf bireylere empoze edilme halidir. Bu durumu "popüler olan yapıları, ürünleri, değerleri, tüketiciler alır boğazlarına takarlar, saçlarına ve yüzlerine sürerler, midelerine indirirler, üstlerine alırlar, ayaklarına takar veya giyerler, bilinçlerine katarlar ve diğer insanlara bunu çeşitli yollarla gösterirler" şeklinde özetlemek mümkündür.<sup>92</sup>

Popüler kültüre ait birçok nesne (giyecek, yiyecek vb.), moda unsuru ile de tüketim kültürünün içine yerleştirilmektedir. Moda, bir bireyin yeniden üretilmesi, kimlik kazanım süreci, erkek veya kadın olmak noktasından hareketle cinsiyetçi algılamaları yaratan, din, ahlak ve ideoloji gösteriminin biricik ve tek göstergesidir. Kullanılan

89 Harvey, *Postmodernliğin Durumu*, 318-319.

90 Gerda Reith, "Consumption and its Discontents: Addiction, Identity and the Problems of Freedom", *The British Journal of Sociology*, 55/2 (2004), 297.

91 Yasemin Karaca, "Reklamlarda Kadın İmgesi ve Tüketim Kültürü Oluşturmadaki Rolü: Ulusal Televizyon Reklamlarına İlişkin Bir Uygulama", (Doktora Tezi, Süleyman Demirel Üniversitesi, 2010), 46-57.

92 İrfan Erdoğan ve Korkmaz Alemdar, *Popüler Kültür ve İletişim* (Ankara: Erk Yayınları, 2005), 35.

ürünler üzerinden yeni anlamların aktarılmasında rol oynayan kişi ve kuruluşlardan oluşan moda sistemi, yeni kültürel pratiklerin oluşturulmasında ya da var olan kültürel anlamların değiştirilmesinde etkin roller üstlenmektedir.<sup>93</sup>

Moda, Marksist ideolojiye göre üst sınıfları etkiledikten sonra bu sınıflardan alt sınıflara doğru yayılan ve sürekli bir yenilik, farklılaşma ve taklit etme süreci içinde statü ayırımlarını sürdüren veya yeni statü yolu kazanım aşamasına bir etken olarak kabul edilmektedir.<sup>94</sup> Moda, bireylerle ilgili olarak ilk işaretleri veren bir göstergedir. Dolayısıyla modacılar Marksist ideolojinin de yansıttığı üzere üst elit tabaka için yeni bir nesneyi yaratır. Bu durum aşağıya doğru yani toplumun daha alt kesimlerine doğru kaymaya başlar. Alt tabakanın kullanım alanına girdiğinde artık bu nesne üst tabakanın rağbet etmediği, demode olarak kabul ettiği şey olmuştur. Bu durumda moda, tüketim kültürü çerçevesinde tedavülden en erken çıkan ciddi bir kısır döngü içerisinde kendini ürettikçe tüketen, tükettikçe üreten bir konumda bulmaktadır.

Modanın en sıkı takip edildiği yerler ise günümüz toplumunun Kudüs'ü olarak nitelendirilebilecek çok büyük mağazaları içinde barındıran, alışveriş yapmak, eğlenmek, arkadaşlarla görüşmek, dinlenmek kısacası modern dünyanın bireye sunduğu boş zamanların değerlendirildiği alanlar olmaktadır. Boş zaman algılamaları bu tarz mimari yapılanmalarla birlikte tüketim çılgınlığının mekânı haline dönüştürülmüştür. Bir ihtiyacı karşılaması, bu ihtiyacı karşılarken sistemli olması, karşılanma şeklini tesadüflükten kurtarması ile boş zaman algısı tüketim kültürünün etkisiyle kurumsallaşmıştır.<sup>95</sup> Bu kurumsallaşma yapısı içerisinde bireyler kendilerine daha özgür hareket etme alanı bulmaktadırlar.

Küreselleşme, dünyanın tek bir mekân, küresel kültür ise bu mekânda yaşayan toplum ve bireylerin ortaklaşa kabul ettiği davranış ve anlayışın hâkim olduğu ürünlerin meydana getirdiği davranış örüntüleri olarak kabul edilebilir. Böylece küresel bir sistemde işleyen dünya ekonomisi, siyasal sistemi, iletişim teknolojileri ve bilgi sistemleri, küreselleşme olgusunun bütün dünyada geçerli olmasını sağlamaktadır.<sup>96</sup> Küreselleşme ile birlikte tüketimin bireyselleştiğini söylemek mümkündür. Özellikle sınırların yok olması dünyanın herhangi bir yerinde meydana gelecek kültürel bir değişimin anında farklı kültürlerin de değişimine etki etmektedir. Bunun yaşanmasında medya ve iletişim teknolojilerinin önemi yadsınamaz. Küresel markaların oluşumu, çok uluslu şirketler aracılığıyla bir markanın başka ülkelerde üretimi ve dolaşıma sokulması gibi süreçler küreselleşmenin tüketim boyutunda geldiği noktayı da göstermektedir. Amerika menşeli markaların özellikle kitlesel şekilde üretimi ve tüm dünyaya yayılımı ve tüketimi bu şekilde gerçekleşmektedir.

93 Yavuz Odabaşı, *Tüketim Kültürü: Yetinen Toplumdan Tüketen Topluma* (İstanbul: Sistem Yayıncılık, 2006), 73.

94 Cengiz Yanıklar, *Tüketimin Sosyolojisi* (İstanbul: Birey Yayınları, 2006), 38.

95 Ünal Şentürk, "Tüketim Toplumu Bağlamında Boş Zamanların Kurumsallaştırdığı Bir Mekân: Alışveriş Merkezleri (AVM)", *Pamukkale Üniversitesi Sosyal Bilimler Enstitüsü Dergisi*, 13 (2012), 63.

96 Bünyamin Ayhan, "Küreselleşme Sürecinde Kitle İletişim Araçlarının Rolü", *Selçuk Üniversitesi İletişim Fakültesi Dergisi*, 3/1 (2003), 82.

Tüketim kültürünü etkileyen olgulardan biri de birbiriyle bağlantılı şekilde ilerleyen yaşam tarzları ve sosyal sınıflardır. Bireylerin bulunduğu sosyal sınıflar yaşam tarzlarına, ideolojilerine ve kimliklerine referans verir. Tarımsal üretimin yerini endüstri ve hizmet kollarına bırakmasıyla birlikte kentleşmenin de arttığı gözlenmektedir. Bu durum muhafazakâr orta sınıfın yükselmesine ve tüketim kültürü oluşumuna yeni sınıfların da dâhil olmasına neden olmaktadır. Zenginleşen bu sınıf farklı bir yaşam tarzını da kent ortamına taşımıştır. Yeşil burjuva vb. söylemlerin bu sınıf için kullanıldığını söylemek yanlış olmayacaktır. İşte tam da burada tüketim çılgınlığının başka argümanlar çevresinde toplandığını söylemek mümkündür. Dini, ideolojik fikirlere referans vererek tüketimin bu alanlara da sıçraması kaçınılmaz olmuştur. Muhafazakârlara hitap eden, onların hassasiyetlerini dikkate alarak oluşturulmuş devasa yapılar günümüzün tüketim dünyasında yeni yapıları da ortaya çıkarmıştır.

Tüketim kültürü oluşumuna etki eden önemli olgulardan biri de reklamdır. Reklamlar ürünlerin tanıtımını yaparak satılması için uygulanan bir çalışmadır. Sloganik, etkileyici cümleler, kısa ve öz anlatımlar, renk ve müziğin de etkisiyle insanları harekete geçiren reklam, tüketimi tetiklemektedir. Kendi alanındaki kitleye ulaşıp ürünü denemeye ikna etmek için potansiyel tüketiciler adına kişisel ve toplumsal bir kimlik kurgulamaya çalışan reklam, insanların arzularını tahrik ederek ihtiyaç duymadıkları mal veya hizmeti satın almaya yönlendirerek savurganlığa ve gereksiz tüketime neden olmaktadır.<sup>97</sup>

Kitle iletişim araçlarının özellikle de televizyon reklamlarının etkisiyle mesaj bombardımanına maruz kalan bireylerin, neyin ihtiyaç, neyin gerçek, neyin lüks olduğunu sorgulamadan tüketme eğilimine girdiklerini söylemek mümkündür. Reklamlar, tüketme eylemini prestij, imtiyaz, saygınlık, refah, kimlik oluşturma vb. eylemine dönüştürmektedir. Reklam yapay toplumsal konumlar oluşturarak, bireyleri, bedelini ödemek koşuluyla bu konuma sahip olacaklarına inandırır.<sup>98</sup>

Tüketim toplumunun oluşumunda yeni değerler ve kültürlerin oluşumu kapitalist üretim şekillerinin devamını sağlamak adına önemlidir. Tüketim kültürü olgusunun süreç içerisinde kendini inşasının temel hareket noktasını medya oluşturmaktadır. Diğer bir ifadeyle, tüketim kültürünü etkileyen ve şekillendiren en önemli araçların başında medya gelmektedir. Kapitalizmle birlikte üretimden ziyade tüketimin makbul olması kitle iletişim araçlarının da etkisiyle yeni kimlikler yaratma, imaj kazanma, sınıf ve statü kazanma gibi bireylerin değişimlerini etkilemektedir. Üretim toplumundan tüketim toplumuna ve kültürüne etki eden kitle iletişim araçlarının tamamı medya olarak nitelendirilmektedir. Medya, kullandığı tüm araçsal argümanlarla tüketimi körükleyerek yeni yığınların oluşmasını sağlamaktadır.

Medya içerikleri, tüketiciye metaları kullanarak sınıf atlayacağı, yaşamının olumlu anlamda değişeceği, bir gruba ait olacağı ya da farklı olacağı türünden iletiler sunmakta, ürünün kendisinin tanıtımını ise geri planda yer almakta ya da hiç yer alma-

97 Hanife Güz, "Reklamın İki Yüzünün Psikolojik, Ekonomik ve Toplumsal Çerçeve Değerlendirilmesi", *Selçuk Üniversitesi İletişim Fakültesi Dergisi*, 1/2 (2000), 139.

98 N. Nur Topçuoğlu, *Basında Reklam ve Tüketim Olgusu* (Ankara: Vadi Yayınları, 1996), 181.

maktadır.<sup>99</sup> Kapitalizmin tüketim aracı olan medya, liberal ekonomi ve serbest piyasa koşullarının uygulandığı pek çok ülkede ideolojilerin üretilmesini ve benimsenmesini sağlayan, bireyleri sadece tüketen boyutuyla ele alan bir aygıt olarak görülmektedir.<sup>100</sup> Devletin ideolojik aygıtı olarak medya, herkesin sahip olabileceği bir yapı değildir. Medya ancak yüksek sınıflara mensup olanların sahip olabileceği, kitleleri ideolojik olarak bastıran, sadece tüketmeye yönelen önemli bir araçtır.

Medya, göstergelerin kendilerinden ziyade alt kodlarını tüketiciye empoze etmekle meşguldür. Her ürün, nesne olmanın haricinde farklı anlamları içinde barındırır. Kitle iletişiminde mesajların tamamında bireye yönelik mesajlar bulunmaktadır. Birey bu mesajları açar ve harekete geçer. Metin içeriğinin derinliği bireyleri tüketime doğru kaydırmaya başlar. Bu hareketlenme hali arzuların ve isteklerinin yerine getirilmesini sağlamaktadır. Kitle iletişim araçlarıyla her yanı sarmış olan elektroman-yetik görüntü ve ses sinyalleri bireylerin arzularını durmaksızın üretir ve tüketir.<sup>101</sup>

Bir ürünün satışına yönelik yapılan pazarlama stratejilerinin özünde ideolojik yaklaşımlar bulunmaktadır. Medya içerikleriyle şekillendirilen ürünler yerel kültüre ait sembollerle birleştirilerek bireylerin alışkın olduğu formatlarla yeniden üretilerek tüketime dönüşmektedir. Bu haliyle kültürel kimliğe özgü formların bulunması ideolojik formdaki kayıpların hissedilmeden değiştirilmesine de yol açmaktadır.

Küreselleşme ile birlikte medyanın etkisi her alanda yeni kimliksel isteklerin doğmasına neden olmaktadır. İletişim teknolojilerindeki gelişimle birlikte bireyin bedeni üzerinde yeni şekillenmelerin oluştuğunu söylemek mümkündür. Bireyler, yeni kimlik inşasını, imaj, tarz, yaşam biçimi şekilde sıralanan değişimi daha farklı bir boyuta taşımaktadırlar. Medyanın etkisiyle tüketim kültürünün oluşturulduğu son evrede insan kendi bedeni üzerinde yeni bir tüketim alanı oluşturmakta bu durum yaşanan sürecin boyutunu da tartışmaya açmaktadır.

## Sonuç

Modernizm ve postmodernizm, tarihsel süreçler ile toplumsal süreçlerin etki alanlarının örtüştüğü farklı noktaları ortaya çıkarmıştır. Her ne kadar modernizmin etkisiyle tüketim kültürünün şekillendiği kabul edilse de, bu süreçte geleneksellik olgusu da yadsınamayacak bir gerçekliktir. Geleneksellik din ve dine ait argümanlar üzerinden yürütülmüş dolayısıyla toplumu oluşturan her bir bireyden beklenen de bu ölçü üzerinden günlük pratiklerini oluşturması olmaktadır. Modernizm olgusunun türetilmesi geleneksel yapıların da kendi varlıklarını ikame noktasında zorlayıcı bir boyuta taşınmıştır. Geleneksellik kendi varlığını modernizm karşılığında inşa etmeye hala devam etmektedir. Modernizm olgusu ise süreçleri göz önünde bulundurularak değerlendirilmektedir. Aydınlanma veya aklın keşfi olarak da nitelendirilen süreç geleneksel argümanların rafa kaldırılmaya çalışıldığı uzun bir dönemi kapsamaktadır. Bilimsel Devrim ve sonrasında Sanayi Devrimi süreçleri de Aydın-

99 Banu Dağtaş ve Erdal Dağtaş, *Medya, Tüketim Kültürü ve Yaşam Tarzları* (Ankara: Ütopya Yayınları, 2009), 7.

100 Louis Althusser, *İdeoloji ve Devletin İdeolojik Aygıtları*, çev., Alp Tümer (İstanbul: İthaki Yayınları, 2015), 36.

101 Oya Mutlu, "Arzunun Devrimi ve Medya", *Selçuk İletişim Dergisi*, 4/1 (2005), 40.

lanmanın devamlılığını göstermesi bakımından kapsayıcı niteliktedir. Modernizm sonrası olarak postmodernizm ise siyasal, ekonomik, kültürel ve sosyal alanların tamamında yaygınlaşmaya başlayan son dönem ya da geç modernizm olarak dünyayı kuşatmaya devam etmektedir. Postmodernizmin etkisinin hissedilmesinde iletişim teknolojilerinin yeri önemlidir. Bu teknoloji sayesinde bireylerin tek tek hayatlarına dair izdüşümleri görmek mümkün olmaktadır. Dolayısıyla bireyselleşme bu dönemin kilit taşını oluşturmaktadır ki bu durum çalışmanın ana araştırma alanıyla da tam olarak örtüşmektedir.

Modernizm olgusunu savunanlar da tıpkı gelenekselci yaklaşımı benimseyenler gibi varlıklarının ikamesini postmodernizm üzerinden yürütmeye başlamışlardır ki bu da postmodernizmin eleştirisinde kendini bulmaktadır. Bu varoluş savaşı bireylerin davranışları üzerinden bir pratiğe dönüşmekte bu da tüketim toplumu ve kültürünün oluşmasına tekabül etmektedir. Tüketim toplumu ve bu topluma ait olarak kültür biçimlenmesi bilinen ortalama kültür algılamalarından farklı olarak gelişme göstermektedir. Hız, harcama ve anlık yaşama dair pratiklerin tezahürlerini bu yeni kültürde görmek mümkündür. Yeni kültürün oluşumunda etkili olan ise medya ve iletişim teknolojileridir. Bilgilendirme, yönlendirme ve özellikle harekete geçirme işlevi olarak medyanın etkisini görmek mümkündür. Sağladığı içeriklerle bireyleri mesaj yağmuruna tutan medya, tüketimi tetiklemekte bu da son tahlilde önce bireyselleştirilen bedenın nesneleşmesine sonra da parça parça tüketilmesine zemin hazırlamaktadır.

Modernizm ve postmodernizm üzerine tartışmalar bir tarafta tutulmak kaydıyla, tarihsel süreçte her dönemin ruhunu yansıtan bir tüketim kültürünün ve bunun sonucunda ortaya çıkan tüketim toplumunun varlığını kabul etmek gerekmektedir. Geleneksel dönemin iktisadi yapısı ve faaliyetleri, üretim şekilleri, iş görme biçimleri, insanlar ve topluluklar arası iletişim şekilleri tüketim kültürünü etkilediği gibi; Fransız Devrimi, Sanayi Devrimi ve Bilimsel Devrim ile birlikte modern dönemde de başta iktisadi yapı faaliyetler ve üretim şekilleri olmak üzere toplumsal yapıda köklü değişiklikler ortaya çıkmış ve bu değişim pek çok alanı etkilediği gibi tüketim kültürü üzerinde ciddi etkilere neden olmuştur. Postmodernizmle birlikte ise kavramsal nitelendirmelerin yapı bozuma uğradığı, küreselleşme, kitle iletişim araçları, medya, popülizm, moda gibi faktörlerin etkisiyle üretim ve tüketim şekillerin daha önce hiç olmadığı kadar değiştiği, toplumsal sınıflar arasında farklılıkların daha da şiddetlendiği ama tüketim açısından bakıldığında ise farklılığın bir o kadar azaldığı görülmektedir. Sonuç olarak, modernizm ve postmodernizmde tüketim kültürünün belirgin farklılara sahip olduğunu, postmodernizmle birlikte hayatın hemen her alanında *fast food* tarzı bir tüketimin yaygınlaştığını ve bu süreçte küreselleşme, popülizm, moda, kitle iletişim araçları ve medya gibi faktörlerin önemli rol oynadığını söylemek mümkündür.



**Kaynakça**

- Althusser, Louis. İdeoloji ve Devletin İdeolojik Aygıtları. Çev., Alp Tümertekin. İstanbul: İthaki Yayınları, 2015.
- Anderson, Perry. *Postmodernitenin Kökenleri*. Çev., Elçin Gen. İstanbul: İletişim Yayınları, 2002.
- Armağan, Mustafa. "Gelenek-Modernlik-Postmodernlik". *Bilim ve Hikmet Dergisi*. 9 (1995): 66-76.
- Aslan, Gamze. "Ortaçağdan Günümüze Modernite: Doğuşu ve Doğası". *Adıyaman Üniversitesi Sosyal Bilimler Enstitüsü Dergisi*. 4/7 (2011): 10-26.
- Aslan, Seyfettin ve Abdullah Yılmaz. "Modernizme Bir Başkaldırı Projesi Olarak Postmodernizm". *Cumhuriyet Üniversitesi İktisadi ve İdari Bilimler Fakültesi Dergisi*. 2/2 (2001): 93-108.
- Ayhan, Bünyamin. "Küreselleşme Sürecinde Kitle İletişim Araçlarının Rolü". *Selçuk Üniversitesi İletişim Fakültesi Dergisi*. 3/1 (2003): 82-90.
- Aytaç, Ömer. "Tüketimcilik ve Metalaşma Kısacasında Boş Zaman". *Kocaeli Üniversitesi Sosyal Bilimler Enstitüsü Dergisi*. 11/1 (2006): 27-53.
- Baudrillard, Jean. *Tüketim Toplumu*. Çev., Hazal Deliçaylı ve Ferda Keskin. İstanbul: Ayrıntı Yayınları, 2008.
- Bauman, Zygmunt. *Çalışma, Tüketim ve Yeni Yoksullar*. Çev., Ümit Öktem. İstanbul: Sarmal Yayınevi, 1999.
- Berktaş, Fatmagül. "Küreselleştikçe Parçalanmış Bir Dünyanın Düşünsel İzdüşümü: Postmodernizm". *İstanbul Üniversitesi Siyasal Bilgiler Fakültesi Dergisi*. 21 (2000): 1-12.
- Berman, Marshall. "Modernlik: Dün, Bugün ve Yarın". Çev., Ümit. Altuğu. *Birikim Dergisi*. 34 (1992): 43-53.
- Bıçkı, Doğan ve M. Zahid Sobacı. "Yerel Yönetimden Yerel Yönetişime: Post-Fordizm Bağlamında Yerel Yönetimleri Anlamak". *Yönetim Bilimleri Dergisi*. 9/1 (2011): 219-233.
- Burke, Peter. *Rönesans*. Çev., Özkan Akpınar. İstanbul: Babil Yayınları, 2007.
- Canatan, Kadir. "Gelenek, Din ve Modernite". *Bilgi ve Hikmet Dergisi*. 9 (1995): 28-40.
- Ceylan, Şule Şahin. *Geleneksel Toplumdan Modern Topluma Alternatif Uyuşmazlık Çözümü*. İstanbul: On İki Levha Yayıncılık, 2009.
- Çelik, Ömer. "İslamcı Gelenek ve Gelenekçi İslam". *Bilgi ve Hikmet Dergisi*. 9 (1995): 22-28.
- Çetin, Halis. "Liberalizmin Tarihsel Kökenleri". *Cumhuriyet Üniversitesi İktisadi ve İdari Bilimler Dergisi*. 3/1 (2002): 79-96.
- Çiğdem, Ahmet. *Aydınlanma Düşüncesi*. İstanbul: İletişim Yayınları, 2006.
- Dağtaş, Banu ve Erdal Dağtaş. *Medya, Tüketim Kültürü ve Yaşam Tarzları*. Ankara: Ütopya Yayınları, 2009.

- Davies, Norman. Avrupa Tarihi. Çev., Mehmet Ali Kılıçbay. Ankara: İmge Kitabevi, 2006.
- Demir, Şeyhmus, Mutlu Sesli ve Veysel Yılmaz. "Türk Modernleşmesi: Eleştirel Bir Bakış". *Sosyal Bilimler Araştırmaları Dergisi*. 2 (2008): 77-90.
- Dönmezer, Sulhi. *Toplumbilim*. 12. Baskı. İstanbul: Beta Yayınevi, 1999.
- Erdoğan, İrfan ve Korkmaz Alemdar. *Popüler Kültür ve İletişim*. Ankara: Erk Yayınları, 2005.
- Featherstone, Mike. *Postmodernizm ve Tüketim Kültürü*. Çev., Mehmet Küçük. 2. Baskı. İstanbul: Ayrıntı Yayınları, 2005.
- Foucault, Michel. "Of Other Spaces". *Diacritics*. 16 (1986): 22-27.
- Gartman, David. "Postmodernism; or, The Cultural Logic of Post-Fordism?". *The Sociological Quarterly*. 39/1 (1998): 119-137.
- Gellner, Ernest. Mülakat. Konuşan: Şahin Alpay. *Türkiye Günlüğü*. 24 (1993): 57-65.
- Giddens, Anthony. *Modernliğin Sonuçları*. Çev., Ersin Kuşdil. İstanbul: Ayrıntı Yayınları, 1998.
- Giddens, Anthony ve Cristhopher Pierson. *Modernliği Anlamlandırmak*. Çev., Murat Sağlam ve Serhat Uyrkulak. İstanbul: Alfa Yayınları, 2001.
- Guenon, Rene. *Gelenek ve Gelenekçilik*. Çev., Mahmut Kanık. İstanbul: Yedi İklim Yayınları, 1987.
- Güz, Hanife. "Reklamın İki Yüzünün Psikolojik, Ekonomik ve Toplumsal Çerçeve Değerlendirilmesi". *Selçuk Üniversitesi İletişim Fakültesi Dergisi*. 1/2 (2000): 135-146.
- Habermas, Jürgen. (1994). "Modernlik: Tamamlanmamış Bir Proje". Çev. Güleğül Naliş, Dumrul Sabuncuoğlu ve Deniz Erksan. *Postmodernizm*. Necmi Zekâ. İstanbul: Kıyı Yayınları, 1994, 31-44.
- Harvey, David. *Postmodernliğin Durumu: Kültürel Değişimin Kökenleri*. Çev., Sungur Savran. 7. Baskı. İstanbul: Metis Yayınları, 2014.
- Heller, Agnes ve Ference Feher. *Postmodern Politik Durum*. Çev., Şükrü Argın. Ankara: Öteki Yayınları, 1993.
- Horkheimer, Max ve Theodor W. Adorno. *Aydınlanmanın Diyalektiği: Felsefi Fragmanlar*. Çev., Oğuz Özgül. İstanbul: Kabalcı Yayınları, 1995.
- Horkheimer, Max. *Akıl Tutulması*. Çev., Orhan Koçak. İstanbul: Metis Yayınları, 1994.
- Huberman, Leo. *Feodal Toplumdan Yirminci Yüzyıla*. Çev., Murat Belge. İstanbul: İletişim Yayınları, 2000.
- İlter, Tuğrul. "Modernizm, Postmodernizm, Postkolonyalizm: Ben-Öteki İlişkileri ve Etnosantrizm". *Küresel İletişim Dergisi*. 1 (2006): 1-16.
- İnönü, Erdal. "Bilimsel Devrim ve Türkiye". *Osmanlı Bilimi Araştırmaları*. 2 (2004): 103-116.
- Jameson, Fredric. *Postmodernizm: Ya Da Geç Kapitalizmin Mantığı*. Çev., Nuri Plümer. İstanbul: Yapı Kredi Yayınları, 1994.

- Kahraman, Hasan Bülent. *Modernite ile Postmodernite Arasında Türkiye*. İstanbul: Everest Yayınları, 2004.
- Karaca, Yasemin. "Reklamlarda Kadın İmgesi ve Tüketim Kültürü Oluşturmadaki Rolü: Ulusal Televizyon Reklamlarına İlişkin Bir Uygulama". Doktora Tezi, Süleyman Demirel Üniversitesi, 2010.
- Kaypak, Şafak. "Modernizmden Postmodernizme Değişen Kentleşme". *Küresel İktisat ve İşletme Çalışmaları Dergisi*. 2/4 (2013): 80-95.
- Kellner, Douglas. "Toplumsal Teori Olarak Postmodernizm: Bazı Meydan Okumalar ve Sorunlar". Çev., Mehmet Küçük. *Modernite versus Postmodernite*. Mehmet Küçük. Ankara: Vadi Yayınları, 1994, 227-259.
- Keyman, E. Fuat. *Türkiye'de Radikal Demokrasi*. İstanbul: Bağlam Yayınları, 1999.
- Kılıç, Ahmet Faruk ve Sıddık Ağçoban. "Gelenek ve Modernizm Bağlamında İslam". *Sakarya Üniversitesi İlahiyat Fakültesi Dergisi*. 15/28 (2013): 223-242.
- Kızılçelik, Sezgin. *Postmodernizm Dedikleri*. İzmir: Saray Kitabevleri, 1996.
- Kızılçelik, Sezgin. "Postmodernizm: 'Modernlik Projesi'ne Bir Başkaldırı". *Türkiye Günlüğü*. 30 (1994): 90-105.
- King, Cheryl Simrell. "Postmodern Public Administration: in the Shadow of Postmodernism". *Administrative Theory & Praxis*. 27/3 (2005): 517-532.
- Kirman, Mehmet Ali. *Din Sosyolojisi Terimleri Sözlüğü*. İstanbul: Rağbet Yayınları, 2004.
- Köker, Levent. *Modernleşme, Kemalizm ve Demokrasi*. İstanbul: İletişim Yayınları, 2004.
- Kumar, Krishan. *Sanayi Sonrası Toplumdan Postmodern Topluma: Çağdaş Dünyanın Yeni Kuramları*. Ankara: Dost Kitabevi, 1999.
- Küçük, Mehmet. *Modernite Versus Postmodernite*. Ankara: Vadi Yayınları, 1994.
- Küçük, Serhat. "Batı'nın Batılılaşması: Zihinsel Dönüşümün Eylemsel Kökeni". *Celal Bayar Üniversitesi Sosyal Bilimler Dergisi*. 11/2 (2013): 431-440.
- Liotard, Jean François. *Postmodern Durum*. Çev., Ahmet Çiğdem. 2. Baskı. İstanbul: Vadi Yayınları, 1997.
- Maillet, Jean. *İktisadi Olayların Evrimi*. Çev., Ertuğrul Tokdemir. İstanbul: Remzi Kitabevi, 1983.
- Mutlu, Oya. "Arzunun Devrimi ve Medya". *Selçuk Üniversitesi İletişim Fakültesi Dergisi*. 4/1 (2005): 38-41.
- Möngü, Bahtinur. "Postmodernizm ve Postmodern Kimlik Anlayışı". *Atatürk Üniversitesi Sosyal Bilimler Enstitüsü Dergisi*. 2/17 (2013): 27-36.
- Nyström, Harry. "The Postmodern Challenge From Economic to Creative Management". *Creativity and Innovation Management*. 9/2 (2000): 109-114.
- Odabaşı, Yavuz. *Tüketim Kültürü: Yetinen Toplumdan Tüketen Topluma*. İstanbul: Sistem Yayıncılık, 2006.
- Omay, Umut. *Emeğin Kültür ve Manipülasyon Teorisi*. İstanbul: Beta Yayınları, 2009.

- Özkiraz, Ahmet. *Modernleşme Teorileri ve Postmodern Durum*. Konya: Çizgi Kitabevi, 2003.
- Reith, Gerda. "Consumption and its Discontents: Addiction, Identity and the Problems of Freedom". *The British Journal of Sociology*. 55/2 (2004): 283-300.
- Rousseau, Jean-Jacques. İnsanlar Arasındaki Eşitsizliğin Kaynağı. Çev., Rasih Nuri İleri. İstanbul: Say Yayınları, 2010.
- Rousseau, Jean-Jacques. *Bilimler ve Sanatlar Üzerine Söylev*. Çev., Sabahaddin Eyüboğlu. İstanbul: Say Yayınları, 2009.
- Russell, Bertrand. *Batı Felsefesi Tarihi II Ortaçağ*. Çev., Muammer Sencer. İstanbul: Say Yayınları, 1997.
- Sarıbay, Ali Yaşar. *Türkiye'de Modernleşme Din ve Parti Politikası: MSP Örnek Olayı*. İstanbul: Alan Yayınları, 1985.
- Schapiro, J. S. Çağdaş Düşüncede Toplumsal Tepki. Çev., Mehmetcan Köksal ve Mehmet Harmancı. İstanbul: Köprü Yayınları, 1966.
- Slattery, Martin. *Sosyolojide Temel Fikirler*. Ümit Tatlıcan. İstanbul: Sentez Yayıncılık, 2007.
- Spicer, Michael W. "Public Administration Enquiry and Social Science in the Postmodern Condition: Some Implications of Value Pluralism". *Administrative Theory & Praxis*. 27/4 (2005): 669-688.
- Stark, Werner. İktisadi Düşünce ve Toplumsal Gelişme. Çev., Mustafa Özel. İstanbul: İz Yayınları, 1997.
- Şaylan, Gencay. *Postmodernizm*. Ankara: İmge Kitabevi, 2009.
- Şentürk, Ünal. "Tüketim Toplumu Bağlamında Boş Zamanların Kurumsallaştırdığı Bir Mekân: Alışveriş Merkezleri (AVM)". *Pamukkale Üniversitesi Sosyal Bilimler Enstitüsü Dergisi*. 13 (2012): 63 -77.
- Tarhan, Ahmet Bora. "Türkiye'de Postmodernizmle Değişen Siyasetin Siyasal İktidara Yansıması". Doktora Tezi, Dokuz Eylül Üniversitesi, 2010.
- Tekeli, İlhan. "Türkiye'de Siyasal Düşüncenin Gelişimi Konusunda Bir Üst Anlatı". *Modern Türkiye'de Siyasi Düşünce Cilt 3: Modernleşme ve Batıcılık*. İstanbul: İletişim Yayınları, 2002: 19-42.
- Topçuoğlu, N. Nur. *Basında Reklam ve Tüketim Olgusu*. Ankara: Vadi Yayınları, 1996.
- Touraine, Alain. *Modernliğin Eleştirisi*. Çev., Hülya Tufan. İstanbul: Yapı Kredi Yayınları, 1995.
- Türköne, Mümtazer. *Siyaset*. Ankara: Lotus Yayınları, 2006.
- Urhan, Veli. "Modernizm, Postmodernizm ve Personalizm". *Doğu Batı*. 2/8 (1999): 143-169.
- Vergin, Nur. *Siyasetin Sosyolojisi*. İstanbul: Doğan Kitap, 2008.
- Weber, Max. *Protestan Ahlakı ve Kapitalizmin Ruhu*. Çev., Gökhan Rızaoğlu. İstanbul: Roman Yayınları, 2013.
- Yanıklar, Cengiz. *Tüketimin Sosyolojisi*. İstanbul: Birey Yayınları, 2006.

- Yıldırım, Emre. “Modernitenin Eleştirisi ve ‘Milliyetçi Söylem’ Bağlamında Milliyetçiliğe Yeniden Bakmak”. *Amme İdaresi Dergisi*. 48/1 (2015): 1-33.
- Yıldırım, Murat. “Modernizm, Postmodernizm ve Kamu Yönetimi”. *Uluslararası İnsan Bilimleri Dergisi*. 7/1 (2010): 703-719.
- Yılmaz, Aytekin. *Modernden Postmoderne Siyasal Arayışlar*. Ankara: Vadi Yayınları, 1996.
- Yılmaz, Hüseyin. “Gelenek, Gelenekçilik, Gelenekselcilik”. *Muhafazakâr Düşünce Dergisi*. 3 (2005): 35-50.

## **Reflection of Modernism and Postmodernism Processes on Consumption Culture**

HARUN KIRILMAZ      FATMA AYPARÇASI

**Abstract:** *Modernism concept expresses the transition from the old to the new, and a process which consists of differentiation of life styles, individualization, and a social structure not depending on traditional structure and which shapes individual-society-state relationship in terms of social, economic and political aspect. Postmodernism concept, suggested as a solution to the dilemma that modernism fell into, reflects a period when radical changes were experienced in numerous fields related to social change and transitions and also in production and consumption ways with the effect of the factors such as changes experienced in globalization, information and communication technologies and spreading of mass communication devices.*

*Modernization has brought along a transition from the production society to the consumption society. Increase of production capacity and change of production ways has mandated change of consumption ways and removal of the borders in every sense by globalization. Consumption has gone beyond the vital needs such as food, drink and sheltering along with postmodernism, and has influenced an extremely large area consisting of life style and relaxation activities, and has led to the emergence of consumption culture.*

*Modernism, postmodernism and consumption culture concepts are dealt with in the present article and evaluations of these concepts are scrutinized. In shaping of the consumption culture making up the basic problem of the article, the effects and reflections of modernism and postmodernism processes are revealed.*

**Keywords:** *Modernism, Postmodernism, Consumption Culture.*



## Tüketici Fiyat Endeksinin Uyarlamalı Ağa Dayalı Bulanık Çıkarım Sistemi ile Kestirimi

SERENAY VAROL\*  
serenay.varol@tuik.gov.tr

**Özet:** Son yıllarda zaman serisi tahmini için birçok alternatif yöntem önerilmiştir. Uyarlamalı ağa dayalı bulanık çıkarım sistemi (ANFIS) öngörü problemi için literatürde en çok uygulanan bulanık çıkarım sistemidir. Bu çalışmada tüketici fiyat endeksinin kestiriminde ANFIS'in performansı incelenmiştir. Çalışmanın sonucunda ANFIS yöntemi ile ilgilenilen zaman aralığındaki tüketici fiyat endeksinin kestiriminde ulaşılan sonuçlar yorumlanmıştır.

**Anahtar kelimeler:** Bulanık çıkarım sistemleri, Zaman serileri, ANFIS.

### Giriş

Son yıllarda bulanık küme teorisine dayanan tahmin yöntemleri literatürde sıklıkla kullanılmıştır. ANFIS öngörü problemleri için kullanılır fakat orjinal olarak öngörü problemleri için önerilen bir yöntem değildir. ANFIS ilk Jang tarafından önerilmiştir.<sup>1</sup> Bulanık çıkarım sistemine dayanan bir kural vardır ve ANFIS'de iki kritik süreç vardır. Bunlar, kuralların belirlenmesi ve girdi ve çıktı üyelik fonksiyonlarının parametrelerinin tahmin edilmesidir. Kuralların belirlenmesi ızgara bölümlenme yöntemi ile gerçekleştirilir. Girdi ve çıktı üyelik fonksiyonlarının parametrelerinin tahmin edilmesi geri yayılım öğrenme algoritması ile yapılır.<sup>2</sup> ANFIS ile ilgili literatürdeki bazı çalışmalar aşağıda özetlenmiştir:

Literatürde Chen ve Zhang genel uyum ANFIS yöntemini önermiştir.<sup>3</sup> Chatterjee ve Watanabe öncül ve ardıl kısımları eğitmek için parçacık sürü optimizasyonunu kullanmıştır.<sup>4</sup>

Chang, ANFIS ve lineer olmayan genelleşmiş otoregresif koşullu değişen varyans modeli için karma yaklaşım önermiştir.<sup>5</sup> Yun radyal temel fonksiyon ağının ve AN-

\* İstatistikçi, Türkiye İstatistik Kurumu.

1 J. S. R. Jang, *ANFIS: Adaptive network based fuzzy inference system* (IEEE Trans On system, Man and Cybernetics, 1993), 665-685.

2 Erol Eğrioğlu vd., *A New Adaptive Network Based Fuzzy Inference System For Time Series Forecasting*, 2013

3 D. W. Chen ve J. P. Zhang, *Time Series Prediction Based On Ensemble ANFIS* ( Proceedings of the Fourth International Conference on Machine Learning and Cybernetics, Guangzhou, 2005).

4 A. Chatterjee ve K. Watanabe. *An optimized Takagi-Sugeno type neuro-fuzzy system for modeling robot manipulators* (Neural Computing and Applications, 2005), 15, 55-61.

5 B. R. Chang, *Resolving the forecasting problems of overshoot and volatility clustering using ANFIS coupling nonlinear heteroscedasticity with quantum tuning* (Fuzzy Sets and Systems, 2008), 159, 3183-3200.

FIS'in karma metodunu önermiştir.<sup>6</sup> Shoorehdeli öncül kısmı eğitmek için parçacık sürü optimizasyonunu ve ardıl kısımları eğitmek için tekrarlı en küçük kareler yöntemini kullanmıştır.<sup>7</sup>

Cheng öngörü problemi için birleştirilmiş ANFIS modelini önermiştir.<sup>8</sup> Moreno hidrolik bitki üretimi tahmini için ANFIS ile otoregresif bütünleşik hareketli ortalama modelini ve çoklu regresyon modelini karşılaştırmıştır.<sup>9</sup> Catalao parçacık sürü optimizasyonu ve dalgacık dönüşümüne dayanarak karma ANFIS modelini önerir.<sup>10</sup> Li genetik algoritmaya dayalı ANFIS'i önermiştir ve ANFIS'deki kümeleme verisi için genetik algoritmayı kullanmıştır.<sup>11</sup> Lohani nehir akıntısı verisi için ANFIS ile otoregresif model ve çok tabakalı algılayıcıyı karşılaştırmıştır.<sup>12</sup> Pousinho en uygun üyelik fonksiyonu parametrelerini tahmin etmek için parçacık sürü optimizasyonunu kullanmıştır.<sup>13</sup>

Chang,<sup>14</sup> Li<sup>15</sup> ve Wei<sup>16</sup> zaman serilerinin tahminlerini elde etmek için ANFIS yöntemini uygulamıştır.

Bu çalışmada ikinci ve üçüncü bölümde; bulanık küme, klasik küme tanımlanıp bu iki küme arasındaki fark ve üyelik fonksiyonlarının özellikleri anlatılıp üyelik fonksiyonları türleri üzerinde durulmuştur. Dördüncü ve beşinci bölümde; bulanık mantık teorisi kullanılarak oluşturulan bulanık çıkarım sisteminin aşamaları ve sistemin çalıştırılması ve Takagi-Sugeno anlatılmıştır. Altıncı bölümde; uyarlamalı ağa dayalı bulanık çıkarım sistemi (ANFIS) ve çalışma mekanizması anlatılmıştır. Son bölümde ise, tüketici fiyat endeksinin kestiriminde uyarlamalı ağa dayalı bulanık çıkarım sisteminin (ANFIS) performansı incelenmiştir.

6 Z. Z. Yun vd., *RBF Neural Network and ANFIS-Based Short term load forecasting Approach in Real-Time Price Environment*(IEEE Transaction on Power Systems, 2008), 3,23,853-858.

7 M. A. Shoorehdeli vd., *Identification using ANFIS with intelligent hybrid stable learning algorithm approaches and stability analysis of training methods* (Applied Soft Computing, 2009), 9, 833-850.

8 C. H. Cheng, L. Y. Wei ve Y. S. Chen. *Fusion ANFIS Models based on multi-stock volatility causality for TAIEX forecasting* (Neurocomputing, 2009), 72, 3462-3468.

9 J. Moreno, *Hydraulic plant generation forecasting in Colombian power market using ANFIS* (Energy Economics, 2009), 31-450-455.

10 J. P. S. Catalao, H. M. I. Pousinho ve V. M. F. Mendes. *Hybrid Wavelet-PSO-ANFIS Approach for Short-Term Wind Power Forecasting in Portugal* (IEEE Transaction on sustainable Energy, 2011), 50-59.

11 K. Li, *Forecasting building energy consumption using neural networks and hybrid neuro-fuzzy system: A comparative study* (Energy and Buildings, 2011), 43-2893-2899.

12 A.K. Lohani, R. Kumar ve R. D. Singh. *Hydrological time series modeling: A comparison between adaptive neuro-fuzzy, neural network and autoregressive techniques* (Journal of Hydrology, 2012), 23-35, 442-443.

13 H. M. I. Pousinho, V. M. F. Mendes ve J. P. D. Catalao, *Short term electricity prices forecasting in a competitive market by a hybrid PSO-ANFIS Approach* (Electrical Power and Energy Systems, 2012), 29-35-39.

14 J.R. Chang, L.Y. Wei ve C.H. Cheng, *A hybrid ANFIS model based on AR and volatility for TAIEX forecasting* (Applied Soft Computing, 2011), 11, 1388-1395.

15 K. Li, *Forecasting building energy consumption using neural networks and hybrid neuro-fuzzy system: A comparative study* (Energy and Buildings, 2011), 43-2893-2899.

16 L.Y. Wei, *A GA-weighted ANFIS model based on multiple stock market volatility causality for TAIEX forecasting*. Applied Soft Computing, 2013.



## 1. Klasik Küme - Bulanık Küme

Klasik küme kuramında bir eleman o kümenin ya elemanıdır ya da değildir. Hiç bir zaman kısmi üyelik olmaz. Nesnenin üyelik değeri 1 ise kümenin tam elemanı, 0 ise elemanı değildir. Bulanık kümelerde, elemanların üyelik dereceleri  $[0,1]$  aralığında sonsuz sayıda değişebilir. Kesin kümelerdeki soğuk-sıcak, hızlı-yavaş gibi ikili değişkenler bulanık mantıkta biraz soğuk, soğuk, biraz sıcak, sıcak gibi esnek niteleyicilerle gerçek dünyaya benzetilir.<sup>17</sup>

## 2. Üyelik Fonksiyonları ve Türleri

Bulanık kümelerin bulanıklığı üyelik fonksiyonları ile gösterilir. Üyelik fonksiyonunda bulanık kümenin her elemanı için bir üyelik derecesi bulunur.

### 2.1. Üçgensel Üyelik Fonksiyonu

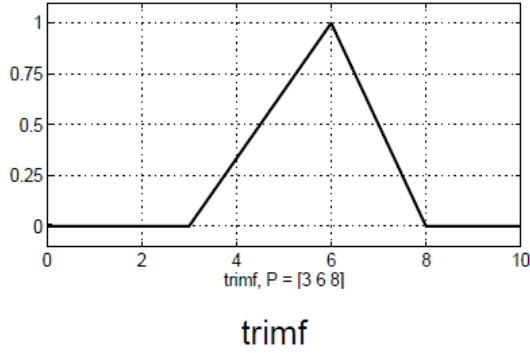

Şekil 1. Üçgensel üyelik fonksiyonu

$$f(x; a, b, c) = \begin{cases} 0 & , x \leq a \\ \frac{x-a}{b-a} & , a \leq x \leq b \\ \frac{c-x}{c-b} & , b \leq x \leq c \\ 0 & , c \leq x \end{cases} \quad (2.1)$$

ya da

$$f(x; a, b, c) = \max\left(\min\left(\frac{x-a}{b-a}, \frac{c-x}{c-b}\right), 0\right) \quad (2.2)$$

olarak ifade edilir.

<sup>17</sup> Mustafa Özkan, *Bulanık Hedef Programlama* (Bursa: Ekin Kitabevi, 2003), 2-140.

## 2.2. Yamuk Üyelik Fonksiyonu

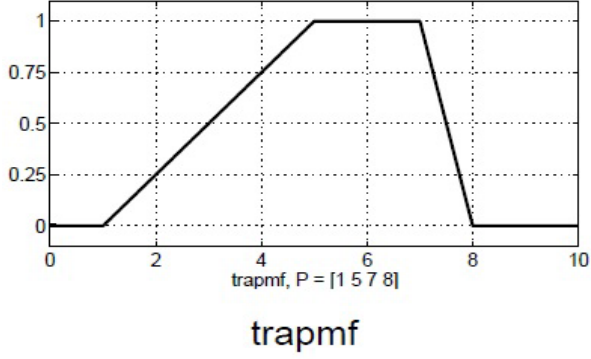

Şekil 2. Yamuk üyelik fonksiyonu

$$f(x; a, b, c, d) = \begin{cases} 0 & , x \leq a \\ \frac{x-a}{b-a} & , a \leq x \leq b \\ 1 & , c \leq x \leq d \\ \frac{d-x}{d-c} & , b \leq x \leq c \\ 0 & , d \leq x \end{cases} \quad (2.3)$$

ya da

$$f(x; a, b, c, d) = \max\left(\min\left(\frac{x-a}{b-a}, 1, \frac{d-x}{d-c}\right), 0\right) \quad (2.4)$$

olarak ifade edilir.

## 2.3. Gauss Üyelik Fonksiyonu

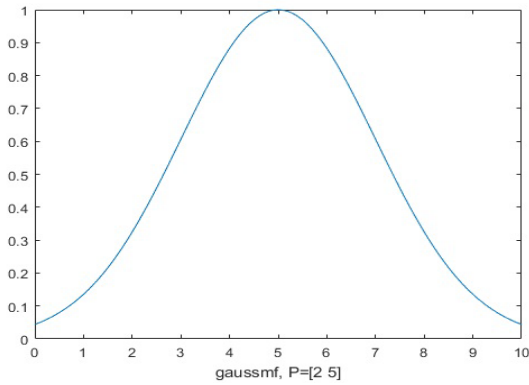

Şekil 3. Gauss üyelik fonksiyonu

$c, \sigma$  parametreler olmak üzere;

$$f(x; \sigma, c) = e^{-\frac{(x-c)^2}{2\sigma^2}} \quad (2.5)$$

#### 2.4. S Biçimli Üyelik Fonksiyonu

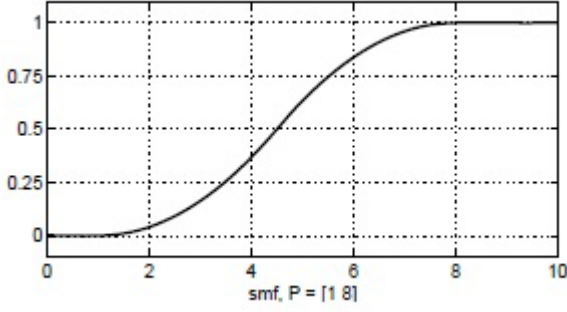

Şekil 4. S biçimli üyelik fonksiyonu

$$f(x;a, b) = \begin{cases} 0 & , x \leq a \\ 2\left(\frac{x-a}{b-a}\right)^2 & , a \leq x \leq \frac{a+b}{2} \\ 1 - 2\left(\frac{x-a}{b-a}\right)^2 & , \frac{a+b}{2} \leq x \leq b \\ 1 & , x \geq b \end{cases} \quad (2.6)$$

#### 2.5. Sigmoidal Üyelik Fonksiyonu

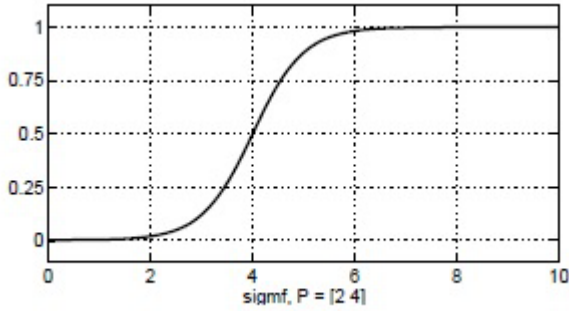

Şekil 5. Sigmoidal üyelik fonksiyonu

$$f(x; a, c) = \frac{1}{1 + \exp(-a(x-c))} \quad (2.7)$$

## 2.6. Çan Şekilli Üyelik Fonksiyonu

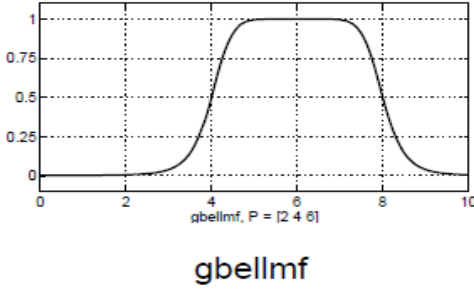

Şekil 6. Çan şekilli üyelik fonksiyonu

$$f(x;a,b,c) = \frac{1}{1 + \left| \frac{x-c}{a} \right|^{2b}} \quad (2.8)$$

## 3. Bulanık Çıkarım Sistemi, Oluşturulması ve Çalıştırılması

Bulanık kurallar üzerine bulanık mantık uygulanarak elde edilen ifadelere bulanık çıkarım denir. BÇS, uygun kurallar ile formüle edilir ve bu kurallara dayalı karar verilir.

BÇS, IF-THEN kurallarına bağlıdır. Temel BÇS; bulanık girdi ya da bulanık olmayan girdilerle çalışır, ancak daima bulanık çıktılar üretir. BÇS, denetleyici olarak kullanıldığında bulanık olmayan çıktılara ihtiyaç olabilir. Bu durumda bulanık kümeyi en iyi temsil edecek kesin değeri bulmak için berraklaştırma uygulanır.

Bulanık çıkarım sistemi; bulanıklaştırma, kural tabanı, veri tabanı, karar birimi ve berraklaştırma ara yüzlerinden oluşur. BÇS, 5 fonksiyon bloğu ile tanımlanır.

- 1)Kural tabanı: Bulanık IF-THEN kuralları dizisini içerir.
- 2)Veri tabanı: Bulanık kurallardaki bulanık kümelerin üyelik fonksiyonlarını tanımlar.
- 3)Karar verme birimi: Kurallar üzerinde çıkarım işlemleri gerçekleştirir.
- 4)Bulanıklaştırma: Bulanık olmayan girdileri bulanıklaştırır.
- 5)Berraklaştırma: Bulanık sonuçlar kesin çıktılara dönüştürülür.

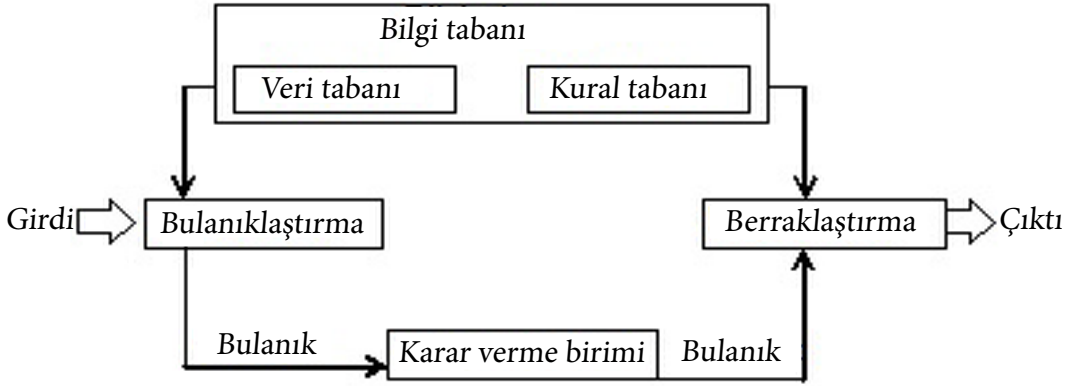

**Şekil 7.** Bulanık çıkarım sistemi

Bulanık çıkarım sisteminin çalışmasında ilk olarak bulanık olmayan girdi bulanıklaştırma yöntemi kullanılarak bulanığa dönüştürülür. Daha sonra bulanık kural tabanı oluşturulur. Kural tabanı ve veri tabanı birlikte bilgi tabanı olarak isimlendirilir. Berraklaştırma ile bulanık değer reel değere dönüştürülür.<sup>18</sup>

#### 4. Takagi-Sugeno bulanık çıkarım sistemi

Sugeno bulanık modeli, bir girdi-çıktı veri setinden bulanık kurallar üreten bir sistem yaklaşımını resmileştirmek amacıyla Takagi, Sugeno ve Kang tarafından önerilmiştir. Sugeno bulanık modelinde tipik bulanık kural;

IF x is A AND y is B THEN  $z = f(x,y)$  formundadır.

Eğer  $f(x,y)$  birinci dereceden polinom ise model birinci dereceden Sugeno bulanık modeli adını alır.

Eğer  $f$ , sabit ise sıfırıncı derece Sugeno bulanık modeli elde edilir.

Sugeno modelindeki tipik bir kural;

IF input 1=x AND input 2=y THEN  $z=ax+by+c$

Sıfırıncı derece Sugeno bulanık modelinde  $a=b=0$ 'dır.

Her bir kuralın  $z_i$ . Çıktı seviyesi kuralın gücü  $w_i$ ye göre ağırlıklandırılır.

Örneğin girdi 1=x ve girdi 2=y ile AND kuralı için;

$w_i = \text{AndMethod}(F_1(x), F_2(y))$

Sistemin son çıktısı;

$$\text{Sonçıkı} = \frac{\sum_{i=1}^N w_i z_i}{\sum_{i=1}^N w_i} \quad (4.1)$$

<sup>18</sup> Çetin Elmas, *Yapay Zeka Uygulamaları* (Ankara: Seçkin Yayıncılık, 2007), 185-350.

Sugeno kuralının<sup>19</sup> tanıtımı aşağıdaki şekilde verilmiştir.

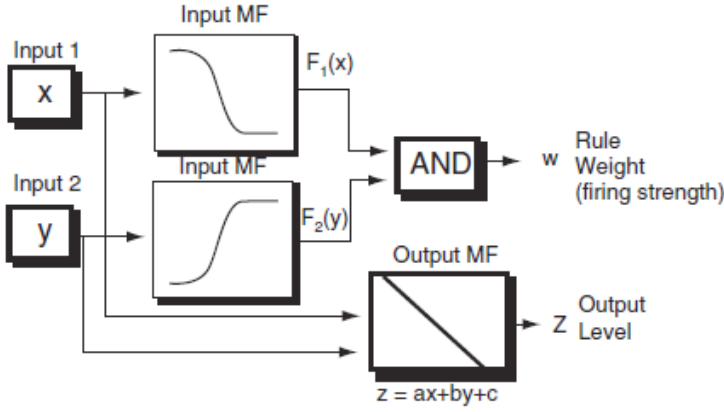

Şekil 8. Sugeno kuralı

### 5. Uyarlamalı ağız dayalı bulanık çıkarım sistemi

Sugeno bulanık çıkarım sisteminin sinir ağı yapısındaki gösterimine ANFIS denir. 2 girdili ve 2 kurallı bir Sugeno tipi bulanık çıkarım sisteminin ANFIS yapısında gösterimi aşağıdaki gibidir.

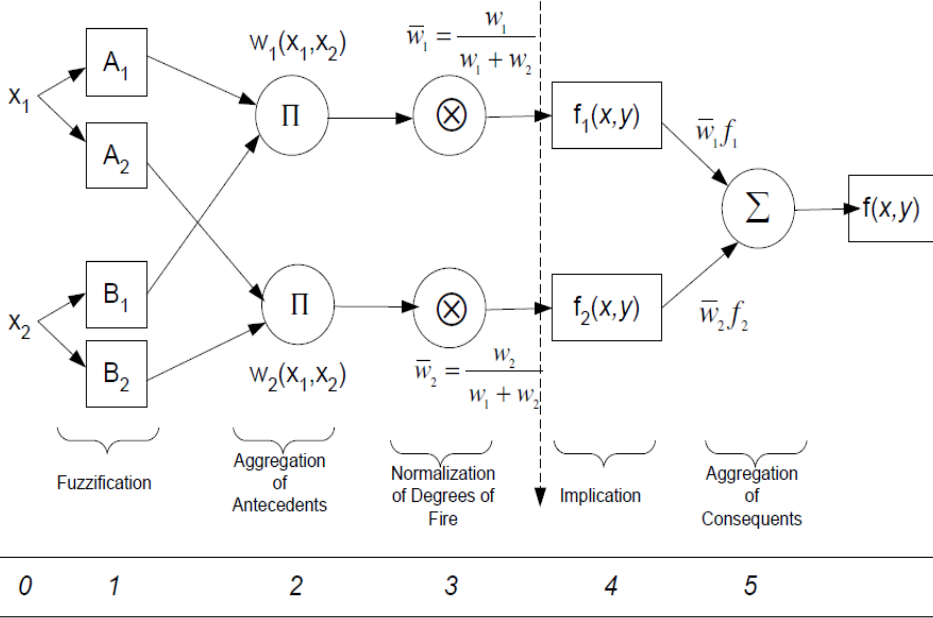

Şekil 9. 2 girdili ve 2 kurallı Sugeno tipi bulanık çıkarıma eşdeğer ANFIS mimarisi

Sistemdeki kurallar;

Kural 1 :EĞER  $X_1 = A_1$  ve  $X_2 = B_1$  ise O HALDE  $f_1 = P_1 X_2 + Q_1 X_1 + r_1$

19 T. Takagi ve M. Sugeno. *Fuzzy identification of systems and its applications to modelling and control* (IEEE Trans., On system, Man and Cybernetics, 1985), 116-132.

Kural 2 :EĞER  $X_1 = A_2$  ve  $X_2 = B_2$  ise O HALDE  $f_2 = P_2X_1 + Q_2X_2 + r_2$

Eşitlikte  $i=1,2$  için ,  $X_i$ 'ler girdi değişkenlerini,  $f_i$  çıkış değişkenini,  $A_i$  ve  $B_i$  bulanık kümeleri,  $P_i, Q_i, r_2 \in R$  eleman olmak üzere sonuç değişkenleridir.<sup>20</sup>

ANFIS mimarisi içerisindeki her katmana ait düğüm işlevleri ve dolayısıyla katmanların işlevleri sırasıyla aşağıda verilmiştir.

**1. katman:** Bu katman girdilerin gösterildiği katmandır. Bu katmana girdi katmanı da denir.

**2. katman:** Bu katmandaki her düğüm girdiler için tanımlanan üyelik fonksiyonlarıdır. Bu katmanın girdileri sistemin girdileri ,çıktıları ise üyelik değerleridir. Şekil 8.1' de  $w = \mu \mu$  üyelik değerleridir.

$$\mu_{A_1}(x_1) = \exp \left\{ -\frac{x_1 - m_1}{\sigma_1} \right\} = O_1^2$$

$$\mu_{A_2}(x_1) = \exp \left\{ -\frac{x_1 - m_2}{\sigma_2} \right\} = O_2^2$$

$$\mu_{B_1}(x_2) = \exp \left\{ -\frac{x_2 - m_3}{\sigma_3} \right\} = O_3^2$$

$$\mu_{B_2}(x_2) = \exp \left\{ -\frac{x_2 - m_4}{\sigma_4} \right\} = O_4^2$$

$O_i^j = j$ . katmandaki  $i$ . düğümün çıktısı

Burada  $m_i$  ve  $\sigma_i$  Gauss üyelik fonksiyonunun parametreleridir.

**3. katman:** Bu katmandaki her düğüm bir çarpım işlemini gösterir.

$$O_1^3 = \mu_{A_1}(x_1)\mu_{B_1}(x_2) = \mu_1$$

$$O_2^3 = \mu_{A_2}(x_1)\mu_{B_2}(x_2) = \mu_2$$

**4.katman:** Bu katmanda normalleştirme işlemi uygulanır. Kuralların normalleştirilmiş ateşleme seviyesi hesaplanır.

$$O_1^4 = \frac{\mu_1}{\mu_1 + \mu_2} = \overline{\mu_1}$$

$$O_2^4 = \frac{\mu_2}{\mu_1 + \mu_2} = \overline{\mu_2}$$

20 S. N. Sivanandam, S. Sumathi ve S.N. Deepa, *Introduction to Fuzzy Logic Using MATLAB* (Springer, 2007).

**5. katman:** Bu katmanda  $f_1$ 'ler hesaplanır ve normalleştirilmiş kuralların ateşleme seviyesi ile çarpılır.

$$O_1^5 = \overline{\mu}_1 f_1$$

$$O_2^5 = \overline{\mu}_2 f_2$$

**6.katman:** Ağın çıktısı f değeri hesaplanır.

$$O^6 = f = \overline{\mu}_1 f_1 + \overline{\mu}_2 f_2$$

ANFIS verilen girdi ve çıktı değişkenlerinin eğitimini de yapan bir yazılımdan ibarettir.<sup>21</sup>

## 6. Uygulama

Bu çalışmamızda amaç ANFIS yöntemi ile tüfe verileri için tahmin sonuçları elde etmektir. Uygulamada TCMB'den elde edilen veri setinde 24 test verisi, 94 eğitim verisi kullanılmıştır. Test ve eğitim verilerinin kapsadığı dönemler;

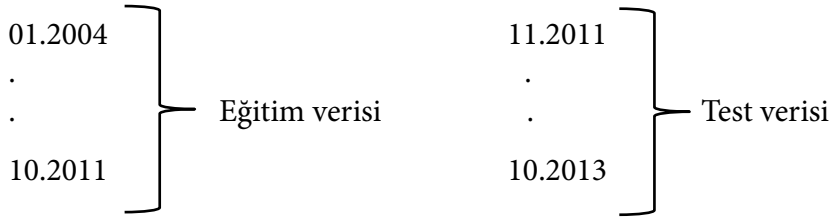

ANFIS'in uygulamasında "Matlab Fuzzy Logic Toolbox" kullanılmıştır. Bulanık çıkarım sistemi modelini başlangıç için oluşturmada ve kuralları belirlemede "grid partition" yöntemi kullanılmıştır. Girdiler için 2,3,4 ve 5 dilsel sayısı olmak üzere, 6 farklı üyelik fonksiyonu için ortaya çıkan kombinasyonlarda ANFIS çalıştırılmıştır. Verilerin eğitiminde ve testinde en düşük hata 3 dilselin ve «trapmf» üyelik fonksiyonunun kullanıldığı kombinasyonda elde edilmiştir.

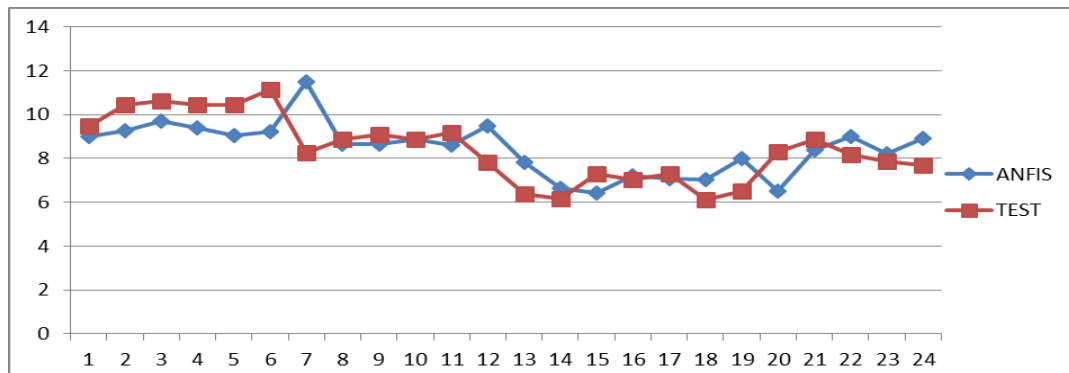

**Grafik 1.** ANFIS ile test verileri için elde edilen tahminlerinin gerçek değerleri ile birlikte grafiği

21 J. S. R. Jang, ANFIS: Adaptive network based fuzzy inference system (IEEE Trans On system, Man and Cybernetics, 1993), 665-685.



RMSE (Ortalama hata kareleri kökü) ve MAPE (Ortalama mutlak hata yüzdesi) ölçütlerine göre TÜFE verisi için ölçüt değerleri sırasıyla 1,2018 ve 0,1173'tür. Örneğin; 2013 yılının 2. Ayında gerçek enflasyon (TÜFE) değeri 7,03 iken ANFIS yöntemi ile tahmin edilen TÜFE değeri 7,2061'dir. TÜFE değeri 0,1761 hata ile tahmin edilmiştir.

### Sonuç

Bu çalışmada, ANFIS yöntemi ile TCMB'den elde edilen 10 yılı içeren tüketici fiyat endeksi (TÜFE) verileri için öngörü sonuçları elde edilmiştir. Öngörü yapabilmek için ilgilenilen zaman aralığındaki TÜFE veri seti, test ve eğitim verilerine ayrılarak kullanılmıştır. ANFIS ile elde edilen sonuçlarda test kümesi için elde edilen RMSE ve MAPE değerleri incelenmiştir. RMSE, gözlem değerleri ile tahmin değerlerinin arasındaki standart sapmayı açıklar. MAPE ise tahmin doğruluğunu ölçmede kullanılan istatistiksel bir ölçüttür. Bu çalışmada bu ölçü ANFIS sistemi genel olarak başarılı bir çıkarım sistemi olmasına rağmen, kuralların belirlenmesi ve üyelik fonksiyonlarının seçimi kolay değildir ve bu belirlemeler için her veride çalışan genel sonuçlara ulaşmak zordur. Girdilerin (gecikmeli değişkenlerin) seçimi için belirli bir yöntem yoktur, deneme yanılma yöntemi tercih edilmektedir. Aykırı değer durumunda ANFIS'in performansı üzerine çalışmalar oldukça kısıtlıdır.

Son yıllarda, literatürde tüm problemlerin çözümü için araştırmalar devam etmektedir.<sup>22</sup>

### Kaynakça

- Catalao, J. P. S., H. M. I. Pousinho ve V. M. F. Mendes. *Hybrid Wavelet-PSO-ANFIS Approach for Short-Term Wind Power Forecasting in Portugal*. IEEE Transaction on sustainable Energy, 2011.
- Chen, D. W. ve J. P. Zhang. *Time Series Prediction Based On Ensemble ANFIS*. Proceedings of the Fourth International Conference on Machine Learning and Cybernetics, Guangzhou, 2005.
- Chang, B. R. *Resolving the forecasting problems of overshoot and volatility clustering using ANFIS coupling nonlinear heteroscedasticity with quantum tuning*. Fuzzy Sets and Systems, 2008.
- Chang, J. R., L. Y. Wei ve C. H. Cheng. *A hybrid ANFIS model based on AR and volatility for TAIEX forecasting*. Applied Soft Computing, 2011.
- Chatterjee, A. ve K. Watanabe. *An optimized Takagi-Sugeno type neuro-fuzzy system for modeling robot manipulators*. Neural Computing and Applications, 2005.
- Cheng, C. H., L. Y. Wei. ve Y-S Chen. *Fusion ANFIS Models based on multi-stock volatility causality for TAIEX forecasting*. Neurocomputing, 2009.
- Eğrioğlu, Erol, Çağdaş Hakan Aladağ, Ufuk Yolcu ve Eren Baş. *A New Adaptive Network Based Fuzzy Inference System For Time Series Forecasting*, 2013.

<sup>22</sup> Serenay Varol, "Tüketici Fiyat Endeksinin Uyarlamalı Ağa Dayalı Bulanık Çıkarım Sistemi İle Kestirimi". Yüksek Lisans Tezi, Ondokuz Mayıs Üniversitesi, 2014.

- Elmas, Çetin. *Yapay Zeka Uygulamaları*, Ankara: Seçkin Yayıncılık, 2007.
- Jang, J. S. R. *ANFIS: Adaptive network based fuzzy inference system*. IEEE Trans On system, Man and Cybernetics, 1993.
- Li, K. *Forecasting building energy consumption using neural networks and hybrid neuro-fuzzy system: A comparative study*. Energy and Buildings, 2011.
- Lohani, A. K., R. Kumar ve R.D. Singh. *Hydrological time series modeling: A comparison between adaptive neuro-fuzzy, neural network and autoregressive techniques*. Journal of Hydrology, 2012.
- Moreno, J. *Hydraulic plant generation forecasting in Colombian power market using ANFIS*. Energy Economics, 2009.
- Özkan, Mustafa. *Bulanık Hedef Programlama*, Bursa: Ekin Kitabevi, 2003.
- Pousinho, H. M. I., V. M. F. Mendes ve J. P. D. Catalao. *Short term electricity prices forecasting in a competitive market by a hybrid PSO-ANFIS Approach*. Electrical Power and Energy Systems, 2012.
- Shoorehdeli, M. A., M. Teshnehlav, A. K. Sedigh ve M. A. Khanesar. *Identification using ANFIS with intelligent hybrid stable learning algorithm approaches and stability analysis of training methods*. Applied Soft Computing, 2009.
- Sivanandam, S. N., S. Sumathi ve S. N. Deepa. *Introduction to Fuzzy Logic Using MATLAB*. Springer, 2007.
- Takagi, T. ve M. Sugeno. *Fuzzy identification of systems and its applications to modelling and control*. IEEE Trans., On system, Man and Cybernetics, 1985.
- Varol, Serenay. "Tüketici Fiyat Endeksinin Uyarlamalı Ağa Dayalı Bulanık Çıkarım Sistemi İle Kestirimi". Yüksek Lisans Tezi, Ondokuz Mayıs Üniversitesi, 2014.
- Wei, Liang-Ying. *A GA-weighted ANFIS model based on multiple stock market volatility causality for TAIEX forecasting*. Applied Soft Computing, 2013.
- Yun, Z., Z. Quan, S. Caixin, L. Shaolan, L. Yuming ve S. Yang. *RBF Neural Network and ANFIS-Based Short term load forecasting Approach in Real-Time Price Environment*. IEEE Transaction on Power Systems, 2008.

## **Consumer Price Index Forecast with Adaptive Neuro Fuzzy Inference System**

SERENAY VAROL

**Abstract:** *Alternative methods have been proposed for time series prediction in last years. Adaptive neuro fuzzy inference system (ANFIS) is the most used fuzzy inference system in literature for prediction problem. In this study, the performance of ANFIS in forecasting consumer price index is examined, and the results of the consumer price index estimation in time period, on which ANFIS method is applied, are interpreted.*

**Keywords:** *Fuzzy inference systems, Time series, ANFIS.*



## *Avrupa Konseyi Çocukların Cinsel Sömürü ve İstismara Karşı Korunması Sözleşmesi*

İNSAN HAKLARI KİTAPLIĞI

*Türkiye Cumhuriyeti Hükümeti adına 25/10/2007 tarihinde Lanzarote’de imzalanan ve 25/11/2010 tarihli ve 6084 sayılı Kanunla onaylanması uygun bulunan “Avrupa Konseyi Çocukların Cinsel Sömürü ve İstismara Karşı Korunması Sözleşmesi”nin onaylanması; Dışişleri Bakanlığının teklifi üzerine, 31/5/1963 tarihli ve 244 sayılı Kanunun 3 üncü maddesine göre, Bakanlar Kurulu’nca 18/7/2011 tarihinde onaylanmış ve 10 Eylül 2011 tarih ve 28050 sayılı Resmi Gazetede yayımlanarak yürürlüğe girmiştir.*

### **Önsöz**

Avrupa Konseyi Üye Devletleri ile diğer imza edenler;

Avrupa Konseyinin amacının üyeleri arasında daha sıkı birlik oluşturmak olduğunu göz önünde bulundurarak;

Her çocuğun küçük olma durumunun gerektirdiği ailesi, toplum ve Devlet tarafından koruma tedbirlerine hakkı olduğunu göz önünde bulundurarak;

Çocukların cinsel sömürsünün, özellikle çocuk pornografisi ve fuhuşunun ve çocukların her türlü cinsel istismarının, yurtdışında işlenen fiiller dahil olmak üzere, çocukların sağlık ve psiko-sosyal gelişimi açısından yıkıcı olduğunu dikkate alarak;

Çocukların cinsel sömürsünün ve istismarının hem ulusal hem de uluslararası düzeyde, özellikle bilgi ve iletişim teknolojilerinin (ICT) çocuklar ve failler tarafından artan kullanımı ile ilgili olarak endişe verici oranlara ulaştığı ve çocukların cinsel sömürsü ve istismarını engellemek ve bununla mücadele etmek için uluslararası işbirliği gerektiği dikkate alınarak;

Çocukların iyilik ve menfaatinin tüm üye Devletler tarafından paylaşılan temel değerler olduğunu ve hiçbir ayırım yapmadan geliştirilmesi gerektiğini göz önünde bulundurarak;

Çocukların cinsel sömürsüne son verme tedbirlerinin detaylandırılması çağrısı yapan Devlet ve Hükümet Başkanları Avrupa Konseyi 3. Zirvesinde (Varşova, 16-17

Mayıs 2005) kabul edilen Eylem Planını hatırlayarak; Çocukların ve genç yetişkinlerin cinsel sömürüsü, pornografisi ve fuhuşu ile ticaretine ilişkin Bakanlar Komitesinin R (91) 11 Numaralı Tavsiye Kararını, çocukların cinsel sömürüye karşı korunması konusundaki Rec (2001) 16 Tavsiye Kararını, Bilişim Suçları Sözleşmesini (ETS No. 185), özellikle buradaki 9'uncu maddeyi ve Avrupa Konseyi İnsan Ticaretine karşı Eylem Sözleşmesini (CETS No. 197) Özellikle hatırlayarak;

İnsan Hakları ve Temel Özgürlükler Birleşmiş Milletler Sözleşmesini (1950, ETS No. 5), gözden geçirilmiş Avrupa Sosyal Hakları Sözleşmesini (1996, ETS No. 163) ve Avrupa Çocuk Haklarının Kullanımı Sözleşmesini (1996, ETS No. 160) akılda tutarak;

Birleşmiş Milletler Çocuk Hakları Sözleşmesi, özellikle ilgili 34. maddesini, Çocukların Satışı, Çocuk Fuhuşu ve Çocuk pornografisine İlişkin İhtiyari Protokol, Sınıraşan Örgütlü Suçlara Karşı Birleşmiş Milletler Sözleşmesine Ek İnsan Ticaretinin Özellikle Kadın ve Çocuk Ticaretinin Önlenmesine, Durdurulmasına ve Cezalandırılmasına Dair Protokol, Uluslararası Çalışma Örgütü Çok Kötü Biçimlerdeki Çocuk İşçiliğinin Yasaklanması ve Ortadan Kaldırılmasına İlişkin Acil Eylem Sözleşmesini de akılda tutarak;

Çocukların Cinsel Sömürüsü ve Çocuk Pornografisiyle Mücadeleye İlişkin Avrupa Birliği Konseyi Çerçeve Kararını (2004/68/JHA), Mağdurların Cezai Takibatlarındaki Durumu Hakkındaki Avrupa Birliği Konseyi Çerçeve Kararını (2001/220/JHA) ve İnsan Ticaretiyle Mücadeleye İlişkin Avrupa Birliği Konseyi Çerçeve Kararını (2002/629/JHA) akılda tutarak;

Bu alanda ilgili diğer uluslararası belgeleri ve programları, özellikle Çocukların Ticari Amaçla Cinsel Sömürüsüne Karşı 1. Dünya Kongresinde (27-31 Ağustos 1996) kabul edilen

Stockholm Beyannamesi ve Eylem Gündemini, Çocukların Ticari Amaçla Cinsel Sömürüsüne Karşı 2. Dünya Kongresinde (17-20 Aralık 2001) kabul edilen Yokohama Küresel Taahhüdünü, Çocukların Ticari Amaçla Cinsel Sömürüsüne karşı 2. Dünya Kongresine Hazırlık Konferansında (20-21 Kasım 2001) kabul edilen Budapeşte Taahhüdü ve Eylem Planını, 3. Zirveyi takiben kabul edilen ve Monako Konferansında (4-5 Nisan 2006) başlatılan "Çocuklara uygun bir dünya" Birleşmiş Milletler S-27/2 Genel Kurul Kararını ve "Çocuklar için ve çocuklarla bir Avrupa kurmak" adlı üç yıllık programını gerektiği gibi hesaba katarak;

Çocukları, fail kim olursa olsun, cinsel sömürü ve istismara karşı koruma ve mağdurlara yardım sağlama ortak amacına etkin şekilde katkıda bulunmaya kararlı olarak;

Her türlü cinsel sömürü ve istismara karşı mücadelenin önleyici, koruyucu ve ceza hukuku yönlerine odaklanan ve özel bir gözetim mekanizması kuran kapsamlı bir uluslararası belge hazırlama ihtiyacını göz önünde bulundurarak,

Aşağıdaki gibi anlaşmışlardır:

## **I. Bölüm - Amaçlar, ayrımcılık yapmama ilkesi ve tanımlar**

### **Madde 1- Amaçlar**

1. Bu Sözleşmenin amaçları:

- a.* çocukların cinsel sömürsü ve istismarını engellemek ve bunlarla mücadele etmek;
- b.* cinsel sömürü ve istismara maruz çocuk mağdurların haklarını korumak;
- c.* çocukların cinsel sömürü ve istismarına karşı ulusal ve uluslararası işbirliği geliştirmektir.

2. Bu Sözleşme Taraflarca hükümlerinin etkin uygulamasını temin etmek için özel bir gözetim mekanizması kurar.

### **Madde 2- Ayrımcılık yapmama ilkesi**

Bu Sözleşme hükümlerinin Taraflarca uygulanması, özellikle mağdur haklarını koruma tedbirlerini kullanma, cinsiyet, ırk, renk, dil, din, siyasi veya diğer görüşler, ulusal veya sosyal köken, ulusal bir azınlıkla bağlantı, mülk, doğum, cinsel eğilim, sağlık durumu, özürlülük veya diğer durumlar gibi hiçbir zeminde ayrımcılık yapılmamasını güvenceye alır.

### **Madde 3- Tanımlar**

Bu Sözleşme amacı için:

- a.* “Çocuk” 18 yaşın altındaki herhangi bir kişi anlamına gelir;
- b.* “Çocuğun cinsel sömürsü ve istismarı” bu Sözleşmenin 18 ila 23’üncü maddelerde belirtilen davranışları içerir;
- c.* “Mağdur” cinsel sömürü veya istismara maruz kalan herhangi bir kişi anlamına gelir.

## **II. Bölüm - Önleyici tedbirler**

### **Madde 4- İlkeler**

Taraflardan her biri, çocukların cinsel sömürü ve istismarının her türünü engellemek ve çocukları korumak için gereken yasal ve diğer tedbirleri alır.

### **Madde 5- Çocuklarla ilişki içinde çalışan kişilerin işe alımı, eğitimi ve bilinçlendirilmesi**

1. Taraflardan her biri eğitim, sağlık, sosyal koruma, adli ve emniyet sektörleri ve spor, kültür ve boş zaman aktiviteleri ile ilgili alanlarda, çocuklarla düzenli ilişki içinde olan kişiler arasında çocukların hakları ve korunması bilincini teşvik etmek için gereken yasal ve diğer tedbirleri alır.

2. Taraflardan her biri, 1. fıkrada belirtilen kişilerin çocukların cinsel sömürsü ve istismarı, bunları tespit etme ve 12. maddenin 1. fıkrasında belirtilen olasılık ile ilgili yeterli bilgiye sahip olmalarını sağlamak için gereken yasal ve diğer tedbirleri alır.

3. Taraflardan her biri, kendi iç hukukuna uygun olarak, çocuklarla düzenli ilişki gerektiren bu mesleklere girişte bu meslek adaylarının çocuklara cinsel sömürü veya istismar fiillerinden hüküm giymemiş olduğundan emin olmak için gereken yasal ve diğer tedbirleri alır.

#### **Madde 6- Çocukların eğitimi**

Taraflardan her biri, çocukların ilk ve orta öğretimde gelişen kapasitelerine uygun olarak, cinsel sömürü ve istismar risklerine ve kendilerini koruma yollarına ilişkin bilgi edinmelerini sağlamak için gereken yasal ve diğer tedbirleri alır. Anne babalarla işbirliği içinde sağlanan bu bilgi, uygun olduğu hallerde cinselliğe ilişkin daha genel bir bilgi kapsamında verilir ve risk durumlarına, özellikle yeni bilgi ve iletişim teknolojilerinin kullanılmasını içeren durumlara dikkat çeker.

#### **Madde 7- Önleyici müdahale programları veya tedbirleri**

Taraflardan her biri, Sözleşme uyarınca belirtilen suçlardan herhangi birini işleyebileceğinden çekinen kişilerin, uygun olduğu hallerde, işlenen suçun riskini değerlendirmek ve bu riski önlemek için tasarlanmış etkin müdahale programlarına veya tedbirlerine erişim sağlayabilmesini sağlar.

#### **Madde 8- Kamusal tedbirler**

1. Taraflardan her biri, çocukların cinsel sömürsü ve istismarı olgusu ve alınabilecek koruyucu tedbirler konusunda bilgi sağlayan kamuya yönelik bilinçlendirme kampanyaları geliştirir veya yürütür.

2. Taraflardan her biri, Sözleşme uyarınca belirlenen suçların reklamını yapan materyallerin yayımını önlemek veya yasaklamak için gereken yasal ve diğer tedbirleri alır.

#### **Madde 9- Çocukların, özel sektörün, medyanın ve sivil toplumun katılımı**

1. Taraflardan her biri, gelişim kapasitelerine uygun olarak çocukların cinsel sömürü ve istismarı ile mücadeleye ilişkin devlet politikalarının, programlarının ve diğer girişimlerin geliştirilmesi ve uygulanmasına çocukların katılımını teşvik eder.

2. Taraflardan her biri, özellikle bilgi ve iletişim teknolojisi sektörü, turizm ve seyahat endüstrisi, banka ve finans sektörleri olmak üzere özel sektörü ve sivil toplumu çocukların cinsel sömürü ve istismarını önleme politikalarının detaylandırılmasına ve uygulanmasına katılmaya ve kendi kendine düzenleme veya ortak düzenleme yoluyla iç normlar uygulamaya teşvik eder.

3. Taraflardan her biri medyayı, medyanın bağımsızlığına ve basın özgürlüğüne saygı çerçevesinde, çocukların cinsel sömürü ve istismarının tüm yönlerine ilişkin uygun bilgi sağlanması için teşvik eder.

4. Taraflardan her biri, çocukları cinsel sömürü ve istismardan koruma ve bunları önleme amacıyla sivil toplum tarafından yürütülen, uygun olduğu hallerde fon kurma yolunu da içeren, proje ve programlarının finansmanını teşvik eder.

### **III. Bölüm - Uzman makamlar ve koordinasyon organları**

#### **Madde 10- Koordinasyon ve işbirliği ulusal tedbirleri**

1. Taraflardan her biri, özellikle eğitim sektörü, sağlık sektörü, sosyal hizmetler ve kolluk güçleri ve adli makamlar olmak üzere çocukların korunmasından, cinsel sömürü ve istismarlarının önlenmesinden ve buna karşı mücadeleden sorumlu farklı organların ulusal ve yerel düzeyde işbirliğini sağlamak için gereken tedbirleri alır.

2. Taraflardan her biri:

*a.* kendilerine belirli kaynaklar ve sorumluluklar temin edilmesini sağlayarak çocukların haklarının teşvik edilmesi ve korunması için bağımsız yetkili ulusal veya yerel kurumları;

*b.* kişisel verilerin korunmasına saygı göstererek, çocukların cinsel sömürüsü ve istismarı olgusunu gözlemlene ve değerlendirme amacıyla ulusal veya yerel seviyede ve sivil toplumla işbirliği içinde veri toplamak için mekanizmalar veya irtibat noktaları kurmak veya belirlemek için gereken yasal veya diğer tedbirleri alır.

3. Taraflardan her biri, çocukların cinsel sömürüsü ve istismarını daha iyi önlemek ve bunlarla daha iyi mücadele edebilmek için yetkili devlet makamları, sivil toplum ve özel sektör arasında işbirliğini teşvik eder.

### **IV. Bölüm - Koruyucu tedbirler ve mağdurlara yardım**

#### **Madde 11-İlkeler**

1. Taraflardan her biri, mağdurlar, yakın akrabaları ve bakımlarından sorumlu kişiler için gereken desteği sağlamak amacıyla etkin sosyal programlar oluşturur ve multidisipliner yapılar kurar.

2. Taraflardan her biri mağdurun yaşı belirli değilse ve mağdurun bir çocuk olduğuna inanmak için nedenler varsa, yaşının tahkiki süresince mağdura çocuklar için sağlanan koruma ve yardım tedbirlerinin tanınmasını sağlamak için gereken yasal ve diğer tedbirleri alır.

#### **Madde 12- Cinsel sömürü veya istismar şüphesinin rapor edilmesi**

1. Taraflardan her biri, çocuklarla ilişki içinde çalışması istenilen belirli meslek sahiplerine İç hukuk tarafından getirilen gizlilik kuralının, bu meslek sahiplerinin, bir çocuğun cinsel sömürü veya istismar mağduru olduğuna inanmak için makul nedenlerin olduğu herhangi bir durumu çocuk korumadan sorumlu servislere rapor etmeleri olasılığına engel teşkil etmemesini sağlamak için gereken yasal ve diğer tedbirleri alır.



2. Taraflardan her biri çocukların cinsel sömürüsü veya istismarı olduğunu bilen veya bu konuda, iyi niyetli şüphesi olan herhangi bir kişiyi bu durumu yetkili servis-lere bildirmesi için teşvik etmek üzere gereken yasal ve diğer tedbirleri alır.

### **Madde 13-Yardım hatları**

Taraflardan her biri, gizlilik ve anonimliğe saygı içinde arayanlara danışma sağlamak üzere telefon veya İnternet yardım hatları gibi bilgi servisleri oluşturmayı teşvik etmek ve desteklemek için gereken yasal ve diğer tedbirleri alır.

### **Madde 14- Mağdurlara yardım**

1. Taraflardan her biri, mağdurların kısa veya uzun süreçte, fiziksel ve psiko-sosyal iyileşmelerine yardım etmek için gereken yasal ve diğer tedbirleri alır. Bu fıkra uyarınca alınan tedbirler çocuğun görüşleri, ihtiyaçları ve kaygılarını dikkate alır.

2. Taraflardan her biri, kendi iç hukukunun sağladığı şartlar altında, mağdurlara yardım etmekle uğraşan sivil toplum örgütleri, diğer ilgili örgütler veya sivil toplumun diğer unsurlarıyla işbirliği yapmak için tedbirler alır.

3. Çocuğun anne-babası veya bakımından sorumlu kişi, çocuğun cinsel sömürüsü veya istismarına karışmış ise, 11. Maddenin 1. fıkrasının uygulanmasında ele alınan müdahale usulleri aşağıdakileri içerir:

- varsayılan failin uzaklaştırılması ihtimali;

- mağdurun kendi aile ortamından çıkarılması olasılığını içerir. Bu çıkarılmanın şartları ve süresi çocuğun yüksek menfaatine uygun şekilde belirlenir.

4. Taraflardan her biri, mağdura yakın olan kişilerin, uygun olan hallerde, tedavi amaçlı yardımlardan, özellikle acil psikolojik bakımdan, yararlanmalarını sağlamak için gereken yasal ve diğer tedbirleri alır.

## **V. Bölüm - Müdahale programları ve tedbirleri**

### **Madde 15- Genel ilkeler**

1. Taraflardan her biri, kendi iç hukukuna uygun olarak, çocuklara karşı cinsel nitelikli mükerrer suç riskini önleme ve en aza düşürme amacıyla 16. Maddenin 1 ve 2. fıkralarında belirtilen kişiler için etkin müdahale programları veya tedbirleri sağlar veya bunları geliştirir. Bu programlar ve tedbirler, iç hukukta belirlenen şartlara uygun olarak, dava sırasında, hapis hane içinde ve dışında her daim erişilebilir olmalıdır.

2. Taraflardan her biri, kendi iç hukukuna uygun olarak, yetkili makamlar, özellikle sağlık hizmetleri ve sosyal hizmetler ile adli makamlar ve 16. Maddenin 1 ve 2. fıkralarında belirtilen kişileri takipten sorumlu diğer organlar arasında ortaklık veya diğer işbirliği türlerinin geliştirilmesini sağlar veya iyileştirir.

3. Taraflardan her biri, kendi iç hukukuna uygun olarak, uygun programlar ve tedbirlerin belirlenmesi amacıyla, bu Sözleşme uyarınca belirlenen suçların 16. Madde-

nin 1 ve 2. fıkralarında belirtilen kişiler tarafından muhtemel tekrarlanma riskleri ve tehlikeliliğinin bir değerlendirmesini öngörür.

4. Taraflardan her biri, kendi iç hukukuna uygun olarak, uygulanan programlar ve tedbirlerin etkinliğinin değerlendirmesini öngörür.

#### **Madde 16- Müdahale programları ve tedbirlerinin alıcıları**

1. Taraflardan her biri, kendi iç hukukuna uygun olarak, bu Sözleşme uyarınca belirlenen suçlardan herhangi biri nedeniyle hakkında ceza davası bulunan kişilerin, savunma hakkına aykırı veya zarar verici olmayan şartlar altında ve adil ve tarafsız bir yargılamanın gerekliliklerine, özellikle masumiyet karinesi ilkesini düzenleyen kurallara saygı içinde, 15. Maddenin 1. fıkrasında belirtilen programları veya tedbirleri kullanmalarını sağlar.

2. Taraflardan her biri, kendi iç hukukuna uygun olarak, bu Sözleşme uyarınca belirlenen suçlardan herhangi birinden hüküm giyen kişilerin 15. Maddenin 1. fıkrasında belirtilen programlar veya tedbirlere katılabilmelerini sağlar.

3. Taraflardan her biri, kendi iç hukukuna uygun olarak, cinsel davranış problemlerine çözüm bulmak amacıyla cezai sorumluluk yaşının altında olanlar dahil cinsel suç işleyen, çocukların gelişimsel ihtiyaçlarını karşılamak için müdahale programları veya tedbirlerinin geliştirilmesini veya uyarlanmasını sağlar.

#### **Madde 17- Bilgi ve rıza**

1. Taraflardan her biri, kendi iç hukukuna uygun olarak, 16. maddede belirtilen kendilerine müdahale programları veya tedbirleri önerilen kişilerin, önerinin nedenleri hakkında tümüyle bilgilendirilmelerini ve program ve tedbir hakkında tam bilgi sahibi olarak rıza göstermelerini sağlar.

2. Taraflardan her biri, kendi iç hukukuna uygun olarak, kendilerine müdahale programları veya tedbirleri önerilen kişilerin bunları reddedebilmelerini ve hüküm giymiş kişiler söz konusu olduğunda, bu reddin muhtemel sonuçlarının farkında olmalarını sağlar.

### **VI. Bölüm - Maddi ceza hukuku**

#### **Madde 18- Cinsel istismar**

1. Taraflardan her biri aşağıdaki kasti fiilin suç kapsamına girmesini sağlamak için gereken yasal ve diğer tedbirleri alır:

*a.* ulusal hukukun ilgili hükümlerine göre yasal olarak cinsel erginlik yaşına gelmemiş olan bir çocukla cinsel faaliyetlerde bulunmak;

*b.* bir çocukla aşağıdaki yollarla cinsel faaliyette bulunulması halinde:

- zor, güç veya tehdit kullanma; veya

- aile içi dahil, çocuk üzerinde güven, yetki veya etki gerektiren mevki kullanarak

istismar; veya

- özellikle bir zihinsel veya fiziksel özürllülük veya bağımlılığı sebebiyle, çocuğun özellikle savunmasız bir durumundan yararlanarak istismar.

2. Yukarıdaki 1. fıkra amacına uygun olarak, Taraflardan her biri bir çocukla cinsel faaliyette bulunmama yasak olduğu yaş alt sınırına karar verir.

3. 1 a fıkrasının hükümleri, küçükler arasında rızaya dayalı cinsel faaliyetleri düzenlemeye yönelik değildir.

### **Madde 19- Çocuk fuhuşuna ilişkin suçlar**

1. Taraflardan her biri, aşağıdaki kasti davranışların suç kapsamına girmesini sağlamak için gereken yasal ve diğer tedbirleri alır:

*a.* bir çocuğu fuhuş için işe almak veya bir çocuğun fuhuşa katılmasına neden olmak;

*b.* bir çocuğu fuhuş için zorlamak veya bu amaçla, bir çocuk üzerinden kazanç sağlamak veya çocuğu istismar etmek;

*c.* çocuk fuhuşuna başvurmak.

2. Bu madde kapsamında, “çocuk fuhuşu” ifadesi; ödeme olarak para veya herhangi bir ücret ya da bedel verilmesi veya vaat edilmesi karşılığında, bu ödemenin, vadin veya bedelin çocuğa mı yoksa üçüncü bir kişiye mi yapıldığına bakılmaksızın, bir çocuğu cinsel faaliyetler için kullanma eylemi anlamına gelir.

### **Madde 20- Çocuk pornografisine ilişkin suçlar**

1. Taraflardan her biri aşağıdaki kasti davranışın, hakkı olmadan işlenmesi halinde, suç kapsamına girmesini sağlamak için gereken yasal ve diğer tedbirleri alır:

*a.* çocuk pornografisi üretimi;

*b.* çocuk pornografisi teklifi veya sağlanması;

*c.* çocuk pornografisi dağıtımını veya yayınlanması;

*d.* kendisi veya başkası için çocuk pornografisi temin etmek;

*e.* çocuk pornografisine sahip olmak;

*f.* bilgi ve iletişim teknolojileri yoluyla bilerek çocuk pornografisine erişim sağlamak.

2. Bu madde kapsamında, “çocuk pornografisi” ifadesi; görsel olarak bir çocuğun gerçek veya temsili açık cinsel ilişkiye girdiğini ortaya koyan veya bir çocuğun cinsel organlarının cinsel amaç öncelikli olarak her türlü gösterimini içeren herhangi bir materyali ifade eder.

3. Taraflardan her biri, aşağıda belirtilen pornografik materyallerin üretimi ve sahipliğine l a ve e fıkralarını kısmen veya tamamen uygulamama hakkını saklı tutabilir:

- tamamen temsili sunumlardan veya var olmayan bir çocuğun görüntülerinden oluşan; -18. Maddenin 2. fıkrasının uygulanmasında belirlenen yaşa ulaşmış ve bu görüntüleri kendi rızalarıyla ve sadece kendi özel kullanımları için üretip iyeliklerinde bulunduran çocukları içeren.

4. Taraflardan her biri, 1 f fıkrasını uygulamama hakkını, kısmen veya tamamen, saklı tutabilir.

#### **Madde 21- Bir çocuğun pornografik gösterilere katılımına ilişkin suçlar**

1. Taraflardan her biri, aşağıdaki kasti fiilin suç kapsamına girmesini sağlamak için gereken yasal ve diğer tedbirleri alır:

*a.* bir çocuğu pornografik gösterilere katılması için işe almak veya bir çocuğun böyle gösterilere katılımına neden olmak;

*b.* bir çocuğu pornografik gösterilere katılması için zorlamak veya bir çocuk üzerinden kazanç sağlamak veya bu amaçla çocuğu her türlü istismar etmek;

*c.* bilerek çocukların katılımını içeren pornografik gösterilere katılmak.

2. Taraflardan her biri, 1 c fıkrasının çocukların 1 a veya b fıkralarına uygun olarak işe alındığı veya icbar edildiği durumlara uygulanmasını kısıtlama hakkını saklı tutabilir.

#### **Madde 22- Çocukların suiistimali**

Taraflardan her biri, cinsel amaçlarla, 18. Maddenin 2. fıkrasının uygulanmasında belirlenen yaşa ulaşmamış bir çocuğun katılım olmadan da olsa cinsel sömürü veya cinsel faaliyetlere tanık olmasına kasten neden olmanın suç olarak düzenlenmesi için gereken yasal ve diğer tedbirleri alır.

#### **Madde 23- Çocukların cinsel amaçlar için teşviki**

Taraflardan her biri, 18. Maddenin 2. fıkrasının uygulanmasında belirlenen yaşa ulaşmamış bir çocuğa, bilgi ve iletişim teknolojileri yoluyla bir yetişkinin, 18. Maddenin 1.a fıkrası veya 20. Maddenin 1.a fıkrası uyarınca belirlenen suçlardan herhangi birini işlemek amacıyla kasten buluşma teklifinde bulunmasını, bu teklifi takiben söz konusu buluşmayla sonuçlanacak icra hareketlerinin gerçekleşmesi halinde, suç olarak düzenlemek için gereken yasal ve diğer tedbirleri alır.

#### **Madde 24- İştirak ve teşebbüs**

1. Taraflardan her biri, bu Sözleşme uyarınca belirlenen suçlardan herhangi birine yardım ve yataklığın kasten işlenmesinin suç olarak düzenlenmesi için gereken yasal ve diğer tedbirleri alır.

2. Taraflardan her biri bu Sözleşme uyarınca belirlenen suçlardan herhangi birine teşebbüsün kasten işlenmesinin suç olarak düzenlenmesi için gereken yasal ve diğer tedbirleri alır.

3. Taraflardan her biri, 20. Maddenin 1 b, d, e ve f fıkraları, 21. Maddenin 1 c fıkrası, 22 ve 23. Maddeler uyarınca belirlenen suçlara ikinci fıkranın kısmen veya tamamen uygulanmaması hakkını saklı tutabilir.

### **Madde 25- Yargı yetkisi**

1. Taraflardan her biri, bu Sözleşme uyarınca belirlenen herhangi bir suçun:

*a.* kendi ülkesinde; veya

*b.* o Tarafın bayrağını taşıyan bir gemi üzerinde; veya

*c.* o Tarafın kanunları altında kayıtlı bir hava taşıtının içinde; veya

*d.* kendi vatandaşlarından biri tarafından; veya

*e.* kendi ülkesinde sürekli ikamet adresi olan bir kişi tarafından işlenmesi halinde,

bu suçlar üzerinde yargı yetkisi kurmak için gereken yasal veya diğer tedbirleri alır.

2. Taraflardan her biri, suç kendi vatandaşlarından birine veya kendi topraklarında mutlak ikametgahı olan bir kişiye karşı işlendiğinde, bu Sözleşme uyarınca belirlenen herhangi bir suç hakkında yargı yetkisi kurmak için gereken yasal ve diğer tedbirleri almaya çaba gösterir.

3. Taraflardan her biri, imza sırasında veya onay, kabul, tasdik veya katılım belgelerini tevdi ederken, Avrupa Konseyi Genel Sekreterine hitaben yazılmış bir beyan yoluyla, bu maddenin 1 e fıkrasında düzenlenen yargılama yetkisi kurallarını uygulamama veya sadece belirli durum ve şartlarda uygulama hakkını saklı tuttuğunu beyan edebilir.

4. Taraflardan her biri, bu Sözleşmenin 18, 19. Maddeleri, 20. Maddesinin 1 a fıkrası ve 21. Maddenin 1 a ve b fıkrası gereğince belirlenen suçların kovuşturulması amacıyla 1 d fıkrasının söz konusu olduğu durumlarda yargılama yetkisinin, fiillerin işlendikleri yerde de suç olarak düzenlenmiş olması şartına bağlı olmamasını sağlamak için gereken yasal ve diğer tedbirleri alır.

5. Taraflardan her biri, imza sırasında veya onay, kabul, tasdik veya katılım belgelerini tevdi ederken, Avrupa Konseyi Genel Sekreterine hitaben yazılmış bir beyan yoluyla, 18. Maddenin 1 b fıkrasının ikinci ve üçüncü alt paragrafları uyarınca belirlenen suçlara ilişkin bu maddenin 4. paragrafının uygulanmasını sınırlama hakkının vatandaşının mutlak ikametgahının kendi toprakları üzerinde olduğu durumlarla saklı tuttuğunu açıklayabilir.

6. Taraflardan her biri, bu Sözleşmenin 18, 19. maddeleri, 20. maddesinin 1 a fıkrası ve 21. maddesi gereğince belirlenen suçların kovuşturulması amacıyla 1 d ve e fıkraları söz konusu olduğunda yargılama yetkisinin ancak mağdurun bildirimini veya suçun işlendiği ülkenin şikayeti üzerine kovuşturma açılacağı şartına bağlı olmasını sağlamak için gereken yasal ve diğer tedbirleri alır.

7. Taraflardan her biri, varsayılan suçlunun kendi ülkesinde olduğu ve yalnızca uyarı ruğu nedeniyle sanığı başka bir Tarafa iade etmediği hallerde, bu Sözleşme uyarınca belirlenen suçlar üzerinde yargılama yetkisini kurmak için gereken yasal ve diğer tedbirleri alır.

8. Bu Sözleşme uyarınca, birden çok Tarafın varsayılan bir suç üzerinde yargılama yetkisinin bulunduğunu iddia ettikleri hallerde, ilgili taraflar, uygun olduğu takdirde kovuşturma için en uygun yargı yetkisini belirlemek amacıyla görüşür.

9. Uluslararası hukukun genel kuralları saklı kalmak koşuluyla, bu Sözleşme kendi iç hukuku gereğince bir Taraf tarafından uygulanan herhangi bir cezai yargı yetkisini hariç tutmaz.

### **Madde 26- Tüzel Kişilerin Sorumluluğu**

1. Taraflardan her biri, bu Sözleşme uyarınca öngörülen ve tüzel kişilik içinde aşağıda sayılanlara dayalı olarak lider pozisyonuna sahip herhangi bir gerçek kişi tarafından, tüzel kişilik çıkarına, gerek bireysel gerekse tüzel kişiliğin bir organının parçası sıfatıyla işlenen bir suçtan bir tüzel kişiliğin sorumlu tutulabilmesi için gerekli yasal veya diğer tedbirleri alır:

a. Tüzel kişiliği temsil gücü

b. Tüzel kişilik adına karar alma yetkisi

c. Tüzel kişilik içerisinde kontrol yetkisi

2. Paragraf 1'de daha önce öngörülen haller dışında, paragraf 1'de bahsedilen gerçek kişinin denetim ve kontrolünün yokluğu, bu tüzel kişiliğin yararına olarak tüzel kişilik otoritesi altında hareket eden bir gerçek kişi tarafından bu Sözleşmeye göre suç sayılan bir eylemin işlenmesini mümkün kılıyorsa, taraflardan her biri tüzel kişiliğin sorumlu tutulabilmesini sağlamak için gerekli yasal ve diğer tedbirleri alır.

3. Tarafın hukuk kurallarına göre tüzel kişiliğin sorumluluğu cezai, hukuki ya da idari olabilir.

4. Bu tür bir sorumluluk, suçu işleyen gerçek kişilerin cezai sorumluluğuna halel getirmez.

### **Madde 27- Yaptırımlar ve Tedbirler**

1. Taraflardan her biri, bu Sözleşmedeki suçların ciddiyeti göz önünde bulundurularak etkin, makul ve caydırıcı yaptırımlarla cezalandırılmasını sağlamak için gerekli yasal ve diğer tedbirleri alır. Bu yaptırımlar, suçlu iadesine yol açabilecek hürriyeti bağlayıcı cezaları da içerir.

2. Taraflardan her biri, 26. madde uyarınca sorumlu görülen tüzel kişilere cezai ve cezai olmayan para cezalarını ve özellikle aşağıda sıralanan tedbirler gibi başka tedbirleri de içeren etkin, orantılı ve caydırıcı yaptırımların uygulanmasını sağlamak için gerekli yasal ve diğer tedbirleri alır:

- a.* Kamusal menfaatlerden ve yardımından men;
- b.* Ticari faaliyetlerden devamlı ya da geçici olarak men;
- c.* Adli denetim altına almak;
- d.* Tasfiye.

**3. Taraflardan her biri;**

*a.* -Bu Sözleşmedeki suçların işlenmesinde veya işlenmesine yardım için kullanılan mallar, belgeler ve diğer araçlara

-bu tür suçlardan elde edilen kazanca veya değeri bu tür kazanca denk gelen mal varlığına el koyma ve bunların müsadere için;

*b.* Bu Sözleşmedeki suçların işlenmesi için kullanılan her hangi bir müessesenin, iyi niyetli üçüncü kişilerin haklarına hanel getirmeksizin, geçici ya da daimi olarak kapatılmasını ya da suçlunun çocuklarla teması içeren ve icrası sırasında suçların işlendiği mesleki veya gönüllü faaliyetlerden men edilmesini sağlamak için gerekli yasal ve diğer tedbirleri alır.

**4. Taraflardan her biri, faillerle ilgili olarak velayet hakkının kaldırılması ya da hükümlü kişilerin gözetimi veya denetimi gibi başka tedbirler benimseyebilir.**

**5. Taraflardan her biri, bu madde uyarınca müsadere edilen mal varlığı veya suçtan elde edilen kazancın, bu Sözleşme uyarınca öngörülen suçların mağdurları için önleme ve yardım programlarını finanse etmek üzere özel bir fona tahsis edilmesini sağlayabilir.**

**Madde 28- Ağırlaştırıcı durumlar**

Taraflardan her biri, aşağıdaki durumların, suçu oluşturan unsurların bir parçası olmadıkları takdirde, iç hukukun ilgili hükümlerine uygun olarak, bu Sözleşmedeki suçlara ilişkin yaptırımlara karar verilirken ağırlaştırıcı durum olarak değerlendirilmesini sağlamak için gerekli yasal ve diğer tedbirleri alır:

- a.* Suç mağdurun fiziksel ve akıl sağlığını ciddi olarak zarar vermişse;
- b.* Suçun öncesinde veya beraberinde işkence veya ciddi şiddet eylemleri olduysa;
- c.* Suç özel olarak savunmasız bir mağdura karşı işlenmişse;
- d.* Suç ailenin bir üyesi tarafından, çocukla beraber yaşayan bir şahıs ya da yetkisini kötüye kullanan bir kişi tarafından işlenmişse;
- e.* Suç beraber hareket eden birkaç kişi tarafından işlenmişse;
- f.* Suç bir suç örgütü çerçevesinde işlenmişse;
- g.* Fail daha önce aynı türden bir suçtan hüküm giymişse.

### **Madde 29- Önceki mahkumiyetler**

Taraflardan her biri, yaptırımlara karar verirken bu Sözleşme uyarınca öngörülen suçlara ilişkin olarak başka bir Tarafça alınan nihai kararları göz önüne alma imkanını sağlayıcı gerekli yasal ve diğer tedbirleri alır.

## **VII. Bölüm- Soruşturma, Kovuşturma ve Usul Hukuku**

### **Madde 30-İlkeler**

1. Taraflardan her biri soruşturmanın ve ceza davasının çocukların yüksek menfaatlerine uygun ve haklarına saygı içinde yürütülmesini sağlamak için gerekli yasal ve diğer tedbirleri alır.
2. Taraflardan her biri, soruşturma ve ceza davasının çocuğun yaşadığı travmayı ağırlaştırmamasını ve uygun olduğunda cezai cevaba yardımın eşlik etmesini sağlayarak mağdurlara karşı koruyucu bir yaklaşım benimser.
3. Taraflardan her biri soruşturma ve ceza davalarının öncelikli olarak ele alınmasını ve haksız gecikmeler olmaksızın yerine getirilmesini sağlar.
4. Taraflardan her biri, bu bölüm altındaki tedbirlerin İnsan Hakları ve Temel Özgürlüklerin Korunması Sözleşmesinin 6. Maddesine uygun olarak adil ve tarafsız yargılamanın gerekleri ve savunma haklarına halel getirmemesini sağlar.
5. Taraflardan her biri, kendi iç hukukun temel kurallarına uygun olarak,
  - Bu Sözleşme uyarınca öngörülen suçların mümkün olduğunda gizli operasyonlara da izin vererek etkin bir şekilde soruşturulması ve kovuşturulmasını sağlamak;
  - Madde 20'deki suçların mağdurlarının, özellikle bilgi ve iletişim teknolojileri yoluyla yayınlanan veya iletilen fotoğraf ve görüntü kayıtları gibi çocuk pornografisi materyallerini analiz ederek belirlemek için birimler ve soruşturma hizmetleri sağlamak için gerekli yasal ve diğer tedbirleri alır.

### **Madde 31- Genel koruma tedbirleri**

1. Taraflardan her biri, mağdurların özellikle tanık sıfatıyla hak ve çıkarlarını korumak için soruşturma ve ceza davalarının her aşamasında, özellikle aşağıda belirtilen yollarla gerekli yasal ve diğer tedbirleri alır:
  - a. Mağdurları, ifade sırasındaki hakları ve kendilerine tahsis edilen hizmetler ve böyle bir bilgiyi istemediklerini ifade etmedikleri sürece şikayetleri konusundaki gelişmeler, ücretler, soruşturma ve davanın genel seyri ve bu aşamalardaki rolleri ile davaların sonuçları hakkında bilgilendirmek;
  - b. En azından mağdurların ve ailelerinin tehlikede olabileceği durumlarda, yargılanan ya da hüküm giyen kişinin geçici ya da tamamen serbest bırakıldığı konusunda gerektiğinde bilgilendirilebilmelerini sağlamak;



c. İç hukukun usul kurallarına uygun şekilde, delillerden haberdar olmalarını, delil sağlamalarını ve görüşlerinin, ihtiyaçlarının ve endişelerinin doğrudan ya da bir aracı ile alınması ve değerlendirilmesi yöntemlerini seçmelerini sağlamak;

d. Hak ve çıkarlarının tam olarak temsil edilmesi ve dikkate alınması için uygun destek hizmetlerini sağlamak;

e. Mahremiyetlerini, kimliklerini ve görünüş şekillerini korumak ve iç hukuka uygun tedbirler alarak kimliklerinin tespit edilmesine yol açacak her türlü bilginin yayılmasını engellemek;

f. Kendilerinin, ailelerinin ve tanıklarının yıldırma, kısas ve çifte mağduriyetten korunmalarını sağlamak;

g. Yetkili makamlar, çocuğun yüksek çıkarları ya da soruşturma veya kovuşturmanın gerekleri için başka türlü karar vermedikçe mağdurların ve failerin soruşturma ve mahkeme binalarında doğrudan temasta olmalarını sağlamak;

2. Taraflardan her biri mağdurlara, yetkili makamlarla ilk temaslarından itibaren ilgili adli ve idari işlemler hakkında bilgi almalarını garanti eder.

3. Taraflardan her biri mağdurların, ceza davasında taraf sıfatı alabilecek konumda iseler, şartlarını haiz oldukları takdirde, ücretsiz olarak adli yardım almalarını sağlar.

4. Taraflardan her biri, iç hukuka göre mağdur bir ceza davasında taraf olabilecek durumda ve velisi olan kişiler çocukla aralarındaki çıkar çatışmasının sonucu olarak bu davada çocuğu temsil etme yetkisinden yoksun bırakılmışsa, adli makamların mağdur için özel bir temsilci tayin etmesini sağlar.

5. Taraflardan her biri, yasal ya da diğer tedbirler yoluyla ve iç hukukunun öngördüğü şartlara uygun olarak, grup, vakıf, dernek veya devlete bağlı örgütler ya da sivil toplum örgütlerinin işbu Sözleşmedeki suçlarla ilgili cezai işlemler boyunca buna rıza gösteren mağdurlara yardım ve destek sağlamalarına imkan tanır.

6. Taraflardan her biri bu maddenin hükümlerine uygun olarak mağdurlara verilen bilginin yaşlarına ve olgunluklarına uygun şekilde ve anlayabildikleri dilde verilmesini sağlar.

### **Madde 32- İşlemlerin Başlatılması**

Taraflardan her biri işbu Sözleşmedeki suçların soruşturulması ve kovuşturulmasının mağdur tarafından yapılan bir açıklama ya da suçlamaya *bağlı olmadan yürütülmesini*<sup>(\*)</sup> ve mağdur ifadelerini geri alsa bile işlemlerin devam etmesini sağlamak için gerekli yasal ve diğer tedbirleri alır.

### **Madde 33- Zaman Aşımı**

Taraflardan her biri, Madde 18, 19 paragraf 1.a ve b ile madde 21 paragraf 1.a ve b maddelerinde düzenlenen suçlar bağlamında başlatılacak takibat işlemleri için za-

\* Orijinal Türkçe metinde “dayandırılmamasını” ifadesi kullanılmıştır; ancak anlamı bozduğu için burada İngilizce metin esas alınarak “bağlı olmadan yürütülmesini” ifadesi kullanılmıştır (dergi editörü).

manaşımı süresinin, mağdur, reşit yaşa geldikten sonra ve söz konusu suçun ağırlığıyla orantılı olarak etkili takibat işlemlerinin başlatılmasına izin verilmesini sağlayacak yeterli sürenin verilmesini temin için gerekli yasal ve diğer tedbirleri alır.

#### **Madde 34- Soruşturmalara**

1. Taraflardan her biri, soruşturmalardan sorumlu kişilerin, birimlerin ya da servislerin çocukların cinsel sömürü ve istismarı ile mücadele alanında uzmanlaşmış olmaları ya da kişilerin bu amaçla eğitilmiş olmaları için gerekli tedbirleri kabul eder. Bu birim ve servisler yeterli mali kaynaklara sahip olmalıdırlar.

2. Taraflardan her biri mağdurun gerçek yaşıyla ilgili belirsizliğin cezai soruşturmanın başlatılmasına engel olmamasını sağlamak için gerekli yasal ve diğer tedbirleri alır.

#### **Madde 35- Çocuğun ifadesinin alınması**

1. Taraflardan her biri aşağıdakileri sağlamak için gerekli yasal ve diğer tedbirleri alır:

*a.* Çocukla yapılacak mülakatın, yetkili makamlara vakalar bildirildikten sonra haksız bir gecikme olmaksızın gerçekleştirilmesi;

*b.* Çocukla yapılacak mülakatın” gerekli görülüyorsa, bu amaçla tasarlanmış ya da uygun hale getirilmiş binalarda gerçekleştirilmesi;

*c.* Çocukla yapılacak mülakatın bu amaçla eğitilmiş profesyoneller tarafından gerçekleştirilmesi;

*d.* Mümkün ve uygunsa, çocukla yapılacak bütün mülakatların aynı kişiler tarafından gerçekleştirilmesi;

*e.* Çocukla yapılacak mülakatların cezai işlemlerin amacı için gerekli olan kadar ve mümkün olduğunca sınırlı tutulması;

*f.* Çocuğa, yasal temsilcisinin ya da uygun olduğu takdirde kendi seçeceği bir yetişkinin, bu kişiye yönelik aksi yönde bir karar alınmamışsa, eşlik etmesi.

2. Taraflardan her biri, mağdurla ya da çocuk tanıkla yapılan tüm mülakatların sesli görüntülü olarak kaydedilmesini ve bu kayıtların gerektiğinde iç hukuktaki kurallara uygun olarak mahkeme işlemlerinde delil olarak kabul edilmesini sağlamak için gerekli yasal ve diğer tedbirleri alır.

3. Mağdurun yaşı konusunda bir belirsizlik ve mağdurun çocuk olduğuna inanılacak sebepler var ise, yaşının doğrulanması beklenilirken paragraf 1 ve 2'deki tedbirler uygulanır.

#### **Madde 36- Ceza mahkemesi işlemleri**

1. Taraflardan her biri, hukuki mesleklerin bağımsızlığını yöneten kurallara saygı içinde, çocuk hakları ve çocukların cinsel sömürü ve istismar konusunda eğitimlerin

ceza mahkemesi işlemlerine katılan bütün kişiler, özellikle de hakim, savcı ve avukatlar için temin edilmesini sağlamak amacıyla gerekli yasal ve diğer tedbirleri alır.

2. Taraflardan her biri, iç hukukundaki kurallara göre, aşağıdakilerin sağlanması için gerekli yasal ve diğer tedbirleri alır:

*a.* Hakimın duruşmayı kamuya kapalı olarak gerçekleştirebilmesi;

*b.* Mağdurun duruşma salonunda fiziksel olarak bulunmadan, özellikle uygun iletişim teknolojileri aracılığıyla, dinlenilebilmesi

## **VIII. Bölüm- Verilerin kaydedilmesi ve saklanması**

### **Madde 37- Hüküm giymiş cinsel suç faileri hakkındaki ulusal verilerin kaydedilmesi ve saklanması**

1. İşbu Sözleşmedeki suçların engellenmesi ve kovuşturulması için taraflardan her biri, iç hukuklarında kişisel verilerin korunması hakkındaki hükümlere ve diğer uygun kural ve garantilere uygun olarak, işbu Sözleşmedeki suçlardan birinden hüküm giymiş bir şahsın kimliği ve genetik profili (DNA) ile ilgili verinin toplanması ve saklanması için gerekli yasal ve diğer tedbirleri alır.

2. Taraflardan her biri, imza tarihinde ya da onay, kabul, tasdik veya katılım belgelerini teslim ederken, Avrupa Konseyi Genel Sekreterliğine paragraf 1'deki amaç için sorumlu tek ulusal makamın ismini ve adresini verir.

3. Taraflardan her biri, paragraf 1'de bahsedilen bilgilerin iç hukukunda ve ilgili uluslararası belgelerde belirlenen koşullara uygun olarak bir başka Tarafın yetkili makamına aktarılmasını sağlamak için gerekli yasal ve diğer tedbirleri alır.

## **IX. Bölüm- Uluslararası İşbirliği**

### **Madde 38- Uluslararası işbirliği için genel ilke ve tedbirler**

1. Taraflar işbu Sözleşmenin hükümleri uyarınca ve tek ya da iki taraflı mevzuat ve iç hukuklar temelinde mutabık kalınmış ilgili uygulanabilir uluslararası ve bölgesel belge ve düzenlemelerin uygulanması yoluyla, aşağıdaki amaçlar doğrultusunda mümkün olduğunca işbirliği yaparlar:

*a.* Çocuklara yönelik cinsel sömürü ve istismarı engelleme ve mücadele;

*b.* Mağdurları koruma ve yardım sağlama;

*c.* İşbu Sözleşmedeki suçlara ilişkin soruşturma ve işlemler yürütme;

2. Taraflardan her biri bu Sözleşmedeki suçların ikamet ettikleri ülkenin dışında bir Tarafın topraklarındaki mağdurlarının ikamet ettikleri Devletin yetkili makamları önünde şikayette bulunabilmelerini sağlamak için gerekli yasal ve diğer tedbirleri alır.

3. Bir anlaşmanın varlığı şartıyla cezai konularda karşılıklı adli yardım ya da iade gerçekleştiren bir Taraf, bu tür bir anlaşma imzalamadığı bir Taraftan adli yardım ya da iade talebi alırsa, işbu Sözleşme kapsamındaki suçlar için bu Sözleşmeyi cezai konularda adli yardımlaşma ve iade için yasal temel olarak alabilir.

4. Taraflardan her biri, uygun olan hallerde, üçüncü ülkeler yararına düzenlenen gelişim için yardım programları içine çocuklara yönelik cinsel sömürü ve istismarın önlenmesi ve bunlarla mücadeleyi entegre etmeye çalışır.

## **X. Bölüm- İzleme Mekanizması**

### **Madde 39- Taraflar Komitesi**

1. Taraflar Komitesi Sözleşme Taraflarının temsilcilerinden oluşur.
2. Taraflar Komitesi Avrupa Konseyi Genel Sekreteri tarafından toplanır, ilk toplantısını işbu Sözleşmenin onuncu imzayla yürürlüğe girmesinden sonraki bir yıl içerisinde gerçekleştirir. Daha sonra ise Genel Sekreterin ya da Tarafların en az üçte birinin talebi ile toplanır.
3. Taraflar Komitesi kendi iç usulünü benimser.

### **Madde 40- Diğer temsilciler**

1. Avrupa Konseyi Parlamenter Meclisi, İnsan Hakları Komiseri, Avrupa Suç Sorunları Komitesi (CDPC) ve bunların yanı sıra diğer ilgili Avrupa Konseyi hükümetlerarası komitelerinin her biri Taraflar Komitesine bir temsilci atar.
2. Bakanlar Komitesi, Taraflar Komitesine danıştıktan sonra Avrupa Konseyinin diğer organlarını bu sonuncuya bir temsilci tayin etmeye davet edebilir.
3. Sivil toplum temsilcileri, özellikle de sivil toplum örgütleri, Avrupa Konseyinin ilgili kurallarıyla oluşturulan usulleri takip ederek Taraflar Komitesine gözlemci olarak katılabilirler.
4. Paragraf 1-3 kapsamında atanan temsilciler Taraflar Komitesinin toplantılarına oy hakları olmadan katılırlar.

### **Madde 41- Taraflar Komitesinin görevleri**

1. Taraflar Komitesi Sözleşmenin uygulanışını izler. Taraflar Komitesinin usul kuraları, Sözleşmenin uygulanışını değerlendirmekte kullanılan usulleri belirler.
2. Taraflar Komitesi, Devletlerin çocukların cinsel sömürü ve istismarını engelleme kapasitelerini geliştirmek için aralarında bilgi, deneyim ve iyi uygulamaların değişimini, bunların toplanmasını ve analizini kolaylaştırır.
3. Taraflar Komitesi ayrıca uygun olduğunda;
  - a. İşbu Sözleşme altında yapılan çekinceler veya bildirelerin etkisi ve problemlerin

belirlenmesi dahil olmak üzere işbu Sözleşmenin etkin olarak kullanımı ve uygulanmasını kolaylaştırır;

**b.** İşbu Sözleşmenin uygulanışına ilişkin her hangi bir sorunla ilgili görüş bildirir ve önemli hukuksal, politik veya teknolojik gelişmeler hakkında bilgi alışverişi sağlar.

4. Taraflar Komitesine işbu maddeden doğan görevlerini yerine getirmede Avrupa Konseyi Genel Sekreterliği yardım eder.

5. Avrupa Suç Sorunları Komitesi (CDPC) bu maddenin 1, 2 ve 3. paragraflarında bahsedilen faaliyetlerden düzenli aralıklarla bilgilendirilir.

## **XI. Bölüm- Diğer uluslararası belgelerle ilişki**

### **Madde 42- Birleşmiş Milletler Çocuk Hakları Sözleşmesi ve Çocuk Satışı, Çocuk Fuhuşu ve Çocuk Pornografisi Ek Protokolü ile ilişki**

İşbu Sözleşme, Birleşmiş Milletler Çocuk Hakları Sözleşmesi ve Çocuk Satışı, Çocuk Fuhuşu ve Çocuk Pornografisi Ek Protokolünden doğan hak ve yükümlülükleri etkilemez; Sözleşmenin amacı bu belgelerle inşa edilen korumayı güçlendirmek ve içerdikleri standartları geliştirmek ve tamamlamaktır.

### **Madde 43- Diğer uluslararası belgelerle ilişki**

1. İşbu Sözleşme, Taraf ülkelerin taraf oldukları ya da olacakları ve işbu Sözleşme kapsamındaki konularda hüküm içeren ve cinsel istismar ve sömürünün çocuk mağdurları için daha geniş koruma ve yardım sağlayan diğer uluslararası belgelerin hükümlerinden doğan hak ve yükümlülükleri etkilemez.

2. İşbu Sözleşme Tarafları, bu Sözleşmenin ele aldığı konularla ilgili olarak, hükümlerini desteklemek ve güçlendirme ve içerdiği ilkelerin uygulanmasını kolaylaştırmak için kendi aralarında ikili ya da çoklu anlaşmalar imzalayabilirler.

3. Avrupa Birliği üyesi olan Taraflar, karşılıklı ilişkilerinde, işbu Sözleşmenin amaç ve hedeflerine ve diğer Taraflarla tam olarak uygulanışına hanel getirmeden, belirli bir duruma ilişkin uygulanabilir ve konuyla ilgili Topluluk ve Avrupa Birliği kuralları varsa bu Topluluk ve Avrupa Birliği kurallarına uyarlar.

## **XII. Bölüm- Sözleşmede yapılacak değişiklikler**

### **Madde 44- Değişiklikler**

1. Tarafların herhangi biri tarafından işbu Sözleşmede yapılacak değişiklik teklifleri, Avrupa Konseyi Genel Sekreterine bildirilmeli ve Sekreter tarafından Avrupa Konseyi Üye Devletlerine, imzalayan tüm Devletlere, taraf tüm devletlere, Avrupa Topluluğuna, 45'inci maddenin 1'inci paragrafı uyarınca Sözleşmeyi imzalamaya çağrılan Devletler ve 46'ıncı maddenin 1'inci paragrafı uyarınca işbu sözleşmeyi kabule çağrılan Devletlere iletilir.

2. Taraflardan birinin teklif ettiği değişiklik Avrupa Suç Sorunları Komitesi'ne (CDPC) iletilir ve bu Komite Bakanlar Komitesine teklif edilen bu değişiklik ile ilgili görüşünü sunar.

3. Bakanlar Komitesi, teklif edilen değişikliği ve CDPC tarafından sunulmuş görüşleri değerlendirir ve işbu Sözleşmeye taraf olan üye olmayan Devletlere danıştıktan sonra değişikliği onaylayabilir.

4. 3. paragrafa uygun olarak Bakanlar Komitesi tarafından kabul edilen değişiklik metni Tarafların kabulüne sunulur.

5. 3. paragrafa uygun olarak Bakanlar Komitesi tarafından kabul edilen herhangi bir değişiklik, bütün Tarafların Genel Sekretere değişikliği kabul ettiklerini bildirdikleri tarihten sonra bir aylık sürenin geçmesini takiben gelen ayın ilk günü yürürlüğe girer.

### **XIII. Bölüm- Nihai Hükümler**

#### **Madde 45- Sözleşmenin İmzalanması ve Yürürlüğe Girmesi**

1. İşbu Sözleşme, Avrupa Konseyi Üye Devletlerinin, hazırlanışına katılan üye olmayan Devletlerin ve Avrupa Topluluğunun imzasına açıktır.

2. İşbu Sözleşme onay, kabul veya tasdike tabidir. Onay, kabul veya tasdik belgeleri Avrupa Konseyi Genel Sekreterliğine bildirilir.

3. İşbu Sözleşme en az 3 Avrupa Konseyi üye Devleti dahil olmak üzere imzası bulunan 5 ülkenin 2. Paragraftaki hükümlere göre Sözleşmeye bağlı kalacağını bildirdiği tarihten sonra üç aylık sürenin bitmesini takiben gelen ayın ilk günü yürürlüğe girer.

4. Paragraf 1'de bahsedilen veya Avrupa Topluluğuna üye Sözleşmeye bağlı kalma rızası gösteren her hangi bir Devlet için Sözleşme, onay, kabul veya tasdik belgelerinin teslim tarihinden sonra üç aylık sürenin bitmesini takiben gelen ayın ilk günü yürürlüğe girer.

#### **Madde 46- Sözleşmeye Katılım**

1. İşbu Sözleşme yürürlüğe girdikten sonra, Avrupa Konseyi Bakanlar Komitesi, Taraflara danışarak ve onların oybirliğiyle nzalarını alarak, Sözleşmenin hazırlanışına katılmayan ve Avrupa Konseyi üyesi olmayan her hangi bir Devleti, Avrupa Konseyi Tüzüğü'nün 20. Maddesinin d bendinde belirtilen çoğunluk tarafından ve Bakanlar Komitesinde yer alma hakkı bulunan Tarafların temsilcilerinin oybirliği ile alınan bir kararla Sözleşmeyi kabul etmeye davet eder.

2. Sözleşmeyi kabul eden her hangi bir Devlet için Sözleşme, katılım belgelerinin Avrupa Konseyi Genel Sekreterliğine iletiği tarihten sonra üç aylık sürenin bitmesini takiben gelen ayın ilk günü yürürlüğe girer.

### **Madde 47- Ülke Katılımı**

1. Her Devlet veya Avrupa Topluluğu imza sırasında veya onay, kabul, tasdik ve katılım belgelerini verirken, işbu Sözleşmenin uygulanacağı toprakları belirleyebilir.

2. Her Devlet, daha sonraki bir tarihte Avrupa Konseyi Genel Sekreterliğine bir bildiriyle işbu Sözleşmenin bildiriye belirtilmiş başka topraklarda ve uluslararası ilişkilerinden sorumlu olduğu ya da adına girişimde bulunabildiği başka topraklarda da uygulanacağını bildirebilir. Bu tür bir toprak için Sözleşme, Genel Sekreterliğin bu tür bir tebliği aldığı tarihten sonra üç aylık sürenin geçmesini takip eden ayın ilk günü yürürlüğe girer.

3. Yukarıdaki iki paragrafta bahsi geçen her tür bildiri, bu tür bildirimlerde belirlenen toprak parçası açısından, Genel Sekretere gönderilecek bir tebliğ ile geri çekilebilir. Bu geri çekme, Genel Sekreterin bu tebliği aldığı tarihten sonra "üç aylık sürenin geçmesini takip eden ayın ilk günü yürürlüğe girer.

### **Madde 48- Çekinceler**

Açıkça belirtilen çekinceler dışında işbu Sözleşmenin herhangi bir hükmüne ilişkin hiçbir çekince yapılamaz. Çekince her zaman geri çekilebilir.

### **Madde 49- Fesih**

1. Herhangi bir Taraf Devlet, Avrupa Konseyi Genel Sekreterliğine yapacağı bir bildirimle her zaman işbu Sözleşmeyi feshedebilir.

2. Fesih, Genel Sekreterlik tarafından tebliğin alındığı tarihi izleyen üç aylık dönemi takiben gelen ayın ilk günü geçerlik kazanır.

### **Madde 50- Bildirim**

Avrupa Konseyi Genel Sekreteri Avrupa Konseyi Üye Devletlerine, işbu Sözleşmeyi imzalayan, Taraf Devlet, Avrupa Topluluğu ve Madde 45 hükümleri uyarınca Sözleşmeyi imzalamaya davet edilmiş her Devlete ve Madde 46 hükümleri uyarınca işbu Sözleşmeyi kabule çağırılan her Devlete aşağıdakileri tebliğ eder:

*a.* Bütün imzalar

*b.* Onay, kabul, tasdik ve katılım belgelerinin teslimi

*c.* Madde 45 ve 46'da belirtilen Sözleşmenin yürürlüğe giriş tarihi

*d.* Madde 44 uyarınca yapılan değişiklikler ve bu değişikliklerin yürürlüğe giriş tarihi  
*e.* Madde 48 altında yapılan çekinceler

*f.* Madde 49 hükümleri uyarınca yapılan fesih duyurulan

*g.* İşbu sözleşmeyle ilgili başka kanun, tebligat ve bildirimler

Bu hükümlerin kanıtı olmak üzere, usulüne uygun olarak yetkili kılınmış aşağıda imzası bulunanlar bu Sözleşmeyi imzalamışlardır.

Lanzarote'de 25 Ekim 2007'de Fransızca ve İngilizce olarak, her iki metin aynı şekilde geçerli olmak üzere, Avrupa Konseyi arşivlerine teslim edilecek bir tek nüsha olarak tanzim edilmiştir. Avrupa Konseyi Genel Sekreteri, Avrupa Konseyi üyesi Devletlerin her birine, işbu Sözleşmenin hazırlanışına katılan üye olmayan Devletlere, Avrupa Topluluğuna ve işbu Sözleşmeye katılmaya çağrılan Devletlere onaylı bir örneği intikal ettirecektir.

*Kaynak: Resmi Gazete*

<http://www.resmigazete.gov.tr/eskiler/2011/09/20110910-4-1.pdf>





## *Council of Europe Convention on the Protection of Children against Sexual Exploitation and Sexual Abuse*

HUMAN RIGHTS LIBRARY

*“This convention aims to prevent the sexual exploitation and sexual abuse of children, protect child victims of sexual offences and prosecute perpetrators. With an emphasis on respecting the rights of children and keeping their best interests in the forefront, the convention covers preventive measures; criminal offences, including several entirely new offences, such as “child grooming”; protective measures and assistance to child victims and their families; “child friendly” procedures for investigation and prosecution which are adapted to children’s special needs; intervention programmes or measures for child sex offenders; recording and storing of data on convicted sex offenders; international co-operation and a monitoring mechanism.” – From the back cover of the book including the Convention.*

**Lanzarote, 25.X.2007**

### **Preamble**

The member States of the Council of Europe and the other signatories hereto;

Considering that the aim of the Council of Europe is to achieve a greater unity between its members;

Considering that every child has the right to such measures of protection as are required by his or her status as a minor, on the part of his or her family, society and the State;

Observing that the sexual exploitation of children, in particular child pornography and prostitution, and all forms of sexual abuse of children, including acts which are committed abroad, are destructive to children’s health and psycho-social development;

Observing that the sexual exploitation and sexual abuse of children have grown to worrying proportions at both national and international level, in particular as regards the increased use by both children and perpetrators of information and communication technologies (ICTs), and that preventing and combating such sexual exploitation and sexual abuse of children require international co-operation;

Considering that the well-being and best interests of children are fundamental values shared by all member States and must be promoted without any discrimination;

Recalling the Action Plan adopted at the 3rd Summit of Heads of State and Governments of the Council of Europe (Warsaw, 16-17 May 2005), calling for the elaboration of measures to stop sexual exploitation of children;

Recalling in particular the Committee of Ministers Recommendation No. R (91) 11 concerning sexual exploitation, pornography and prostitution of, and trafficking in, children and young adults, Recommendation Rec(2001)16 on the protection of children against sexual exploitation, and the Convention on Cybercrime (ETS No. 185), especially Article 9 thereof, as well as the Council of Europe Convention on Action against Trafficking in Human Beings (CETS No. 197);

Bearing in mind the Convention for the Protection of Human Rights and Fundamental Freedoms (1950, ETS No. 5), the revised European Social Charter (1996, ETS No. 163), and the European Convention on the Exercise of Children's Rights (1996, ETS No. 160);

Also bearing in mind the United Nations Convention on the Rights of the Child, especially Article 34 thereof, the Optional Protocol on the sale of children, child prostitution and child pornography, the Protocol to Prevent, Suppress and Punish Trafficking in Persons,

Especially Women and Children, supplementing the United Nations Convention against Transnational Organized Crime, as well as the International Labour Organization Convention concerning the Prohibition and Immediate Action for the Elimination of the Worst Forms of Child Labour;

Bearing in mind the Council of the European Union Framework Decision on combating the sexual exploitation of children and child pornography (2004/68/JHA), the Council of the European Union Framework Decision on the standing of victims in criminal proceedings (2001/220/JHA), and the Council of the European Union Framework Decision on combating trafficking in human beings (2002/629/JHA);

Taking due account of other relevant international instruments and programmes in this field, in particular the Stockholm Declaration and Agenda for Action, adopted at the 1st World Congress against Commercial Sexual Exploitation of Children (27-31 August 1996), the Yokohama Global Commitment adopted at the 2nd World Congress against Commercial Sexual Exploitation of Children (17-20 December 2001), the Budapest Commitment and Plan of Action, adopted at the preparatory Conference for the 2nd World Congress against Commercial Sexual Exploitation of Children (20-21 November 2001), the United Nations General Assembly Resolution S-27/2 "A world fit for children" and the three-year programme "Building a Europe for and with children", adopted following the 3rd Summit and launched by the Monaco Conference (4-5 April 2006);

Determined to contribute effectively to the common goal of protecting children against sexual exploitation and sexual abuse, whoever the perpetrator may be, and of providing assistance to victims;

Taking into account the need to prepare a comprehensive inter- national instrument focusing on the preventive, protective and criminal law aspects of the fight against all forms of sexual exploitation and sexual abuse of children and setting up a specific monitoring mechanism,

Have agreed as follows:

## **Chapter I – Purposes, non-discrimination principle and definitions**

### **Article 1 – Purposes**

1. The purposes of this Convention are to:
  - a. prevent and combat sexual exploitation and sexual abuse of children;
  - b. protect the rights of child victims of sexual exploitation and sexual abuse;
  - c. promote national and international co-operation against sexual exploitation and sexual abuse of children
2. In order to ensure effective implementation of its provisions by the Parties, this Convention sets up a specific monitoring mechanism.

### **Article 2 – Non-discrimination principle**

The implementation of the provisions of this Convention by the Parties, in particular the enjoyment of measures to protect the rights of victims, shall be secured without discrimination on any ground such as sex, race, colour, language, religion, political or other opinion, national or social origin, association with a national minority, property, birth, sexual orientation, state of health, disability or other status.

### **Article 3 – Definitions**

For the purposes of this Convention:

- a. “child” shall mean any person under the age of 18 years;
- b. “sexual exploitation and sexual abuse of children” shall include the behaviour as referred to in Articles 18 to 23 of this Convention
- c. “victim” shall mean any child subject to sexual exploitation or sexual abuse.

## **Chapter II – Preventive measures**

### **Article 4 – Principles**

Each Party shall take the necessary legislative or other measures to prevent all forms of sexual exploitation and sexual abuse of children and to protect children.

### **Article 5 – Recruitment, training and awareness raising of persons working in contact with children**

1. Each Party shall take the necessary legislative or other measures to encourage awareness of the protection and rights of children among persons who have regular contacts with children in the education, health, social protection, judicial and law-enforcement sectors and in areas relating to sport, culture and leisure activities.
2. Each Party shall take the necessary legislative or other measures to ensure that the persons referred to in paragraph 1 have an adequate knowledge of sexual exploitation and sexual abuse of children, of the means to identify them and of the possibility mentioned in Article 12, paragraph 1.
3. Each Party shall take the necessary legislative or other measures, in conformity with its internal law, to ensure that the conditions to accede to those professions whose exercise implies regular contacts with children ensure that the candidates to these professions have not been convicted of acts of sexual exploitation or sexual abuse of children.

### **Article 6 – Education for children**

Each Party shall take the necessary legislative or other measures to ensure that children, during primary and secondary education, receive information on the risks of sexual exploitation and sexual abuse, as well as on the means to protect themselves, adapted to their evolving capacity. This information, provided in collaboration with parents, where appropriate, shall be given within a more general context of information on sexuality and shall pay special attention to situations of risk, especially those involving the use of new information and communication technologies.

### **Article 7 – Preventive intervention programmes or measures**

Each Party shall ensure that persons who fear that they might commit any of the offences established in accordance with this Convention may have access, where appropriate, to effective intervention programmes or measures designed to evaluate and prevent the risk of offences being committed.

### **Article 8 – Measures for the general public**

1. Each Party shall promote or conduct awareness raising campaigns addressed to the general public providing information on the phenomenon of sexual exploitation and sexual abuse of children and on the preventive measures which can be taken.
2. Each Party shall take the necessary legislative or other measures to prevent or prohibit the dissemination of materials advertising the offences established in accordance with this Convention.

### **Article 9 – Participation of children, the private sector, the media and civil society**

1. Each Party shall encourage the participation of children, according to their evolving capacity, in the development and the implementation of state policies, programmes

or others initiatives concerning the fight against sexual exploitation and sexual abuse of children.

**2.** Each Party shall encourage the private sector, in particular the information and communication technology sector, the tourism and travel industry and the banking and finance sectors, as well as civil society, to participate in the elaboration and implementation of policies to prevent sexual exploitation and sexual abuse of children and to implement internal norms through self-regulation or co-regulation.

**3.** Each Party shall encourage the media to provide appropriate information concerning all aspects of sexual exploitation and sexual abuse of children, with due respect for the independence of the media and freedom of the press.

**4.** Each Party shall encourage the financing, including, where appropriate, by the creation of funds, of the projects and programmes carried out by civil society aiming at preventing and protecting children from sexual exploitation and sexual abuse.

### **Chapter III – Specialised authorities and co-ordinating bodies**

#### **Article 10 – National measures of co-ordination and collaboration**

**1.** Each Party shall take the necessary measures to ensure the co-ordination on a national or local level between the different agencies in charge of the protection from, the prevention of and the fight against sexual exploitation and sexual abuse of children, notably the education sector, the health sector, the social services and the law-enforcement and judicial authorities.

**2.** Each Party shall take the necessary legislative or other measures to set up or designate:

*a.* independent competent national or local institutions for the promotion and protection of the rights of the child, ensuring that they are provided with specific resources and responsibilities;

*b.* mechanisms for data collection or focal points, at the national or local levels and in collaboration with civil society, for the purpose of observing and evaluating the phenomenon of sexual exploitation and sexual abuse of children, with due respect for the requirements of personal data protection.

**3.** Each Party shall encourage co-operation between the competent state authorities, civil society and the private sector, in order to better prevent and combat sexual exploitation and sexual abuse of children.

### **Chapter IV – Protective measures and assistance to victims**

#### **Article 11 – Principles**

**1.** Each Party shall establish effective social programmes and set up multidisciplinary structures to provide the necessary support for victims, their close relatives and for any person who is responsible for their care.

2. Each Party shall take the necessary legislative or other measures to ensure that when the age of the victim is uncertain and there are reasons to believe that the victim is a child, the protection and assistance measures provided for children shall be accorded to him or her pending verification of his or her age.

#### **Article 12 – Reporting suspicion of sexual exploitation or sexual abuse**

1. Each Party shall take the necessary legislative or other measures to ensure that the confidentiality rules imposed by internal law on certain professionals called upon to work in contact with children do not constitute an obstacle to the possibility, for those professionals, of their reporting to the services responsible for child protection any situation where they have reasonable grounds for believing that a child is the victim of sexual exploitation or sexual abuse.

2. Each Party shall take the necessary legislative or other measures to encourage any person who knows about or suspects, in good faith, sexual exploitation or sexual abuse of children to report these facts to the competent services.

#### **Article 13 – Helplines**

Each Party shall take the necessary legislative or other measures to encourage and support the setting up of information services, such as telephone or Internet helplines, to provide advice to callers, even confidentially or with due regard for their anonymity.

#### **Article 14 – Assistance to victims**

1. Each Party shall take the necessary legislative or other measures to assist victims, in the short and long term, in their physical and psycho-social recovery. Measures taken pursuant to this paragraph shall take due account of the child's views, needs and concerns.

2. Each Party shall take measures, under the conditions provided for by its internal law, to co-operate with non-governmental organisations, other relevant organisations or other elements of civil society engaged in assistance to victims.

3. When the parents or persons who have care of the child are involved in his or her sexual exploitation or sexual abuse, the intervention procedures taken in application of Article 11, paragraph 1, shall include:

- the possibility of removing the alleged perpetrator;
- the possibility of removing the victim from his or her family environment. The conditions and duration of such removal shall be determined in accordance with the best interests of the child.

4. Each Party shall take the necessary legislative or other measures to ensure that the persons who are close to the victim may benefit, where appropriate, from therapeutic assistance, notably emergency psychological care.

## **Chapter V – Intervention programmes or measures**

### **Article 15 – General principles**

1. Each Party shall ensure or promote, in accordance with its internal law, effective intervention programmes or measures for the persons referred to in Article 16, paragraphs 1 and 2, with a view to preventing and minimising the risks of repeated offences of a sexual nature against children. Such programmes or measures shall be accessible at any time during the proceedings, inside and outside prison, according to the conditions laid down in internal law.

2. Each Party shall ensure or promote, in accordance with its internal law, the development of partnerships or other forms of co- operation between the competent authorities, in particular health-care services and the social services, and the judicial authorities and other bodies responsible for following the persons referred to in Article 16, paragraphs 1 and 2.

3. Each Party shall provide, in accordance with its internal law, for an assessment of the dangerousness and possible risks of repetition of the offences established in accordance with this Convention, by the persons referred to in Article 16, paragraphs 1 and 2, with the aim of identifying appropriate programmes or measures.

4. Each Party shall provide, in accordance with its internal law, for an assessment of the effectiveness of the programmes and measures implemented.

### **Article 16 – Recipients of intervention programmes and measures**

1. Each Party shall ensure, in accordance with its internal law, that persons subject to criminal proceedings for any of the offences established in accordance with this Convention may have access to the programmes or measures mentioned in Article 15, paragraph 1, under conditions which are neither detrimental nor contrary to the rights of the defence and to the requirements of a fair and impartial trial, and particularly with due respect for the rules governing the principle of the presumption of innocence.

2. Each Party shall ensure, in accordance with its internal law, that persons convicted of any of the offences established in accordance with this Convention may have access to the programmes or measures mentioned in Article 15, paragraph 1.

3. Each Party shall ensure, in accordance with its internal law, that intervention programmes or measures are developed or adapted to meet the developmental needs of children who sexually offend, including those who are below the age of criminal responsibility, with the aim of addressing their sexual behavioural problems.

### **Article 17 – Information and consent**

1. Each Party shall ensure, in accordance with its internal law, that the persons referred to in Article 16 to whom intervention programmes or measures have been proposed are fully informed of the reasons for the proposal and consent to the programme or measure in full knowledge of the facts.

2. Each Party shall ensure, in accordance with its internal law, that persons to whom intervention programmes or measures have been proposed may refuse them and, in the case of convicted persons, that they are made aware of the possible consequences a refusal might have.

## **Chapter VI – Substantive criminal law**

### **Article 18 – Sexual abuse**

1. Each Party shall take the necessary legislative or other measures to ensure that the following intentional conduct is criminalised:

a. engaging in sexual activities with a child who, according to the relevant provisions of national law, has not reached the legal age for sexual activities;

b. engaging in sexual activities with a child where:

- use is made of coercion, force or threats; or
- abuse is made of a recognised position of trust, authority or influence over the child, including within the family; or
- abuse is made of a particularly vulnerable situation of the child, notably because of a mental or physical disability or a situation of dependence.

2. For the purpose of paragraph 1 above, each Party shall decide the age below which it is prohibited to engage in sexual activities with a child.

3. The provisions of paragraph 1.a are not intended to govern consensual sexual activities between minors.

### **Article 19 – Offences concerning child prostitution**

1. Each Party shall take the necessary legislative or other measures to ensure that the following intentional conduct is criminalised:

a. recruiting a child into prostitution or causing a child to participate in prostitution;

b. coercing a child into prostitution or profiting from or otherwise exploiting a child for such purposes;

c. having recourse to child prostitution.

2. For the purpose of the present article, the term “child prostitution” shall mean the fact of using a child for sexual activities where money or any other form of remuneration or consideration is given or promised as payment, regardless if this payment, promise or consideration is made to the child or to a third person.

### **Article 20 – Offences concerning child pornography**

1. Each Party shall take the necessary legislative or other measures to ensure that the following intentional conduct, when committed without right, is criminalised:



- a. producing child pornography;
- b. offering or making available child pornography;
- c. distributing or transmitting child pornography;
- d. procuring child pornography for oneself or for another person;
- e. possessing child pornography;
- f. knowingly obtaining access, through information and communication technologies, to child pornography.

2. For the purpose of the present article, the term “child pornography” shall mean any material that visually depicts a child engaged in real or simulated sexually explicit conduct or any depiction of a child’s sexual organs for primarily sexual purposes.

3. Each Party may reserve the right not to apply, in whole or in part, paragraph 1.a and e to the production and possession of pornographic material:

- consisting exclusively of simulated representations or realistic images of a non-existent child;
- involving children who have reached the age set in application of Article 18, paragraph 2, where these images are produced and possessed by them with their consent and solely for their own private use.

4. Each Party may reserve the right not to apply, in whole or in part, paragraph 1.f.

#### **Article 21 – Offences concerning the participation of a child in pornographic performances**

1. Each Party shall take the necessary legislative or other measures to ensure that the following intentional conduct is criminalised:

- a. recruiting a child into participating in pornographic performances or causing a child to participate in such performances;
- b. coercing a child into participating in pornographic performances or profiting from or otherwise exploiting a child for such purposes;
- c. knowingly attending pornographic performances involving the participation of children.

2. Each Party may reserve the right to limit the application of paragraph 1.c to cases where children have been recruited or coerced in conformity with paragraph 1.a or b.

#### **Article 22 – Corruption of children**

Each Party shall take the necessary legislative or other measures to criminalise the intentional causing, for sexual purposes, of a child who has not reached the age set in application of Article 18, paragraph 2, to witness sexual abuse or sexual activities, even without having to participate.

### **Article 23 – Solicitation of children for sexual purposes**

Each Party shall take the necessary legislative or other measures to criminalise the intentional proposal, through information and communication technologies, of an adult to meet a child who has not reached the age set in application of Article 18, paragraph 2, for the purpose of committing any of the offences established in accordance with Article 18, paragraph 1.a, or Article 20, paragraph 1.a, against him or her, where this proposal has been followed by material acts leading to such a meeting.

### **Article 24 – Aiding or abetting and attempt**

1. Each Party shall take the necessary legislative or other measures to establish as criminal offences, when committed intentionally, aiding or abetting the commission of any of the offences established in accordance with this Convention.

2. Each Party shall take the necessary legislative or other measures to establish as criminal offences, when committed intentionally, attempts to commit the offences established in accordance with this Convention.

3. Each Party may reserve the right not to apply, in whole or in part, paragraph 2 to offences established in accordance with Article 20, paragraph 1.b, d, e and f, Article 21, paragraph 1.c, Article 22 and Article 23.

### **Article 25 – Jurisdiction**

1. Each Party shall take the necessary legislative or other measures to establish jurisdiction over any offence established in accordance with this Convention, when the offence is committed:

- a. in its territory; or
- b. on board a ship flying the flag of that Party; or
- c. on board an aircraft registered under the laws of that Party; or
- d. by one of its nationals; or
- e. by a person who has his or her habitual residence in its territory.

2. Each Party shall endeavour to take the necessary legislative or other measures to establish jurisdiction over any offence established in accordance with this Convention where the offence is committed against one of its nationals or a person who has his or her habitual residence in its territory.

3. Each Party may, at the time of signature or when depositing its instrument of ratification, acceptance, approval or accession, by a declaration addressed to the Secretary General of the Council of Europe, declare that it reserves the right not to apply or to apply only in specific cases or conditions the jurisdiction rules laid down in paragraph 1.e of this article.

**4.** For the prosecution of the offences established in accordance with Articles 18, 19, 20, paragraph 1.a, and 21, paragraph 1.a and b, of this Convention, each Party shall take the necessary legislative or other measures to ensure that its jurisdiction as regards paragraph 1.d is not subordinated to the condition that the acts are criminalised at the place where they were performed.

**5.** Each Party may, at the time of signature or when depositing its instrument of ratification, acceptance, approval or accession, by a declaration addressed to the Secretary General of the Council of Europe, declare that it reserves the right to limit the application of paragraph 4 of this article, with regard to offences established in accordance with Article 18, paragraph 1.b, second and third indents, to cases where its national has his or her habitual residence in its territory.

**6.** For the prosecution of the offences established in accordance with Articles 18, 19, 20, paragraph 1.a, and 21 of this Convention, each Party shall take the necessary legislative or other measures to ensure that its jurisdiction as regards paragraphs 1.d and e is not subordinated to the condition that the prosecution can only be initiated following a report from the victim or a denunciation from the State of the place where the offence was committed.

**7.** Each Party shall take the necessary legislative or other measures to establish jurisdiction over the offences established in accordance with this Convention, in cases where an alleged offender is present on its territory and it does not extradite him or her to another Party, solely on the basis of his or her nationality.

**8.** When more than one Party claims jurisdiction over an alleged offence established in accordance with this Convention, the Parties involved shall, where appropriate, consult with a view to determining the most appropriate jurisdiction for prosecution.

**9.** Without prejudice to the general rules of international law, this Convention does not exclude any criminal jurisdiction exercised by a Party in accordance with its internal law.

#### **Article 26 – Corporate liability**

**1.** Each Party shall take the necessary legislative or other measures to ensure that a legal person can be held liable for an offence established in accordance with this Convention, committed for its benefit by any natural person, acting either individually or as part of an organ of the legal person, who has a leading position within the legal person, based on:

- a. power of representation of the legal person;
- b. an authority to take decisions on behalf of the legal person;
- c. an authority to exercise control within the legal person.

**2.** Apart from the cases already provided for in paragraph 1, each Party shall take the necessary legislative or other measures to ensure that a legal person can be held liable where the lack of supervision or control by a natural person referred to in paragraph

1 has made possible the commission of an offence established in accordance with this Convention for the benefit of that legal person by a natural person acting under its authority.

3. Subject to the legal principles of the Party, the liability of a legal person may be criminal, civil or administrative.

4. Such liability shall be without prejudice to the criminal liability of the natural persons who have committed the offence.

#### **Article 27 – Sanctions and measures**

1. Each Party shall take the necessary legislative or other measures to ensure that the offences established in accordance with this Convention are punishable by effective, proportionate and dissuasive sanctions, taking into account their seriousness.

These sanctions shall include penalties involving deprivation of liberty which can give rise to extradition.

2. Each Party shall take the necessary legislative or other measures to ensure that legal persons held liable in accordance with Article 26 shall be subject to effective, proportionate and dissuasive sanctions which shall include monetary criminal or non-criminal fines and may include other measures, in particular:

- a. exclusion from entitlement to public benefits or aid;
- b. temporary or permanent disqualification from the practice of commercial activities;
- c. placing under judicial supervision;
- d. judicial winding-up order.

3. Each Party shall take the necessary legislative or other measures to:

- a. provide for the seizure and confiscation of:
  - goods, documents and other instrumentalities used to commit the offences established in accordance with this Convention or to facilitate their commission;
  - proceeds derived from such offences or property the value of which corresponds to such proceeds;
- b. enable the temporary or permanent closure of any establishment used to carry out any of the offences established in accordance with this Convention, without prejudice to the rights of bona fide third parties, or to deny the perpetrator, temporarily or permanently, the exercise of the professional or voluntary activity involving contact with children in the course of which the offence was committed.

4. Each Party may adopt other measures in relation to perpetrators, such as withdrawal of parental rights or monitoring or supervision of convicted persons.

5. Each Party may establish that the proceeds of crime or property confiscated in accordance with this article can be allocated to a special fund in order to finance prevention and assistance programmes for victims of any of the offences established in accordance with this Convention.

#### **Article 28 – Aggravating circumstances**

Each Party shall take the necessary legislative or other measures to ensure that the following circumstances, in so far as they do not already form part of the constituent elements of the offence, may, in conformity with the relevant provisions of internal law, be taken into consideration as aggravating circumstances in the determination of the sanctions in relation to the offences established in accordance with this Convention:

- a. the offence seriously damaged the physical or mental health of the victim;
- b. the offence was preceded or accompanied by acts of torture or serious violence;
- c. the offence was committed against a particularly vulnerable victim;
- d. the offence was committed by a member of the family, a person cohabiting with the child or a person having abused his or her authority;
- e. the offence was committed by several people acting together;
- f. the offence was committed within the framework of a criminal organisation;
- g. the perpetrator has previously been convicted of offences of the same nature.

#### **Article 29 – Previous convictions**

Each Party shall take the necessary legislative or other measures to provide for the possibility to take into account final sentences passed by another Party in relation to the offences established in accordance with this Convention when determining the sanctions.

### **Chapter VII – Investigation, prosecution and procedural law**

#### **Article 30 – Principles**

1. Each Party shall take the necessary legislative or other measures to ensure that investigations and criminal proceedings are carried out in the best interests and respecting the rights of the child.
2. Each Party shall adopt a protective approach towards victims, ensuring that the investigations and criminal proceedings do not aggravate the trauma experienced by the child and that the criminal justice response is followed by assistance, where appropriate.
3. Each Party shall ensure that the investigations and criminal proceedings are treated as priority and carried out without any unjustified delay.

4. Each Party shall ensure that the measures applicable under the current chapter are not prejudicial to the rights of the defence and the requirements of a fair and impartial trial, in conformity with Article 6 of the Convention for the Protection of Human Rights and Fundamental Freedoms.

5. Each Party shall take the necessary legislative or other measures, in conformity with the fundamental principles of its internal law:

– to ensure an effective investigation and prosecution of offences established in accordance with this Convention, allowing, where appropriate, for the possibility of covert operations;

– to enable units or investigative services to identify the victims of the offences established in accordance with Article 20, in particular by analysing child pornography material, such as photographs and audiovisual recordings transmitted or made available through the use of information and communication technologies.

#### **Article 31 – General measures of protection**

1. Each Party shall take the necessary legislative or other measures to protect the rights and interests of victims, including their special needs as witnesses, at all stages of investigations and criminal proceedings, in particular by:

a. informing them of their rights and the services at their disposal and, unless they do not wish to receive such information, the follow-up given to their complaint, the charges, the general progress of the investigation or proceedings, and their role therein as well as the outcome of their cases;

b. ensuring, at least in cases where the victims and their families might be in danger, that they may be informed, if necessary, when the person prosecuted or convicted is released temporarily or definitively;

c. enabling them, in a manner consistent with the procedural rules of internal law, to be heard, to supply evidence and to choose the means of having their views, needs and concerns presented, directly or through an intermediary, and considered;

d. providing them with appropriate support services so that their rights and interests are duly presented and taken into account;

e. protecting their privacy, their identity and their image and by taking measures in accordance with internal law to prevent the public dissemination of any information that could lead to their identification;

f. providing for their safety, as well as that of their families and witnesses on their behalf, from intimidation, retaliation and repeat victimisation;

g. ensuring that contact between victims and perpetrators within court and law enforcement agency premises is avoided, unless the competent authorities establish otherwise in the best interests of the child or when the investigations or proceedings require such contact.

2. Each Party shall ensure that victims have access, as from their first contact with the competent authorities, to information on relevant judicial and administrative proceedings.

3. Each Party shall ensure that victims have access, provided free of charge where warranted, to legal aid when it is possible for them to have the status of parties to criminal proceedings.

4. Each Party shall provide for the possibility for the judicial authorities to appoint a special representative for the victim when, by internal law, he or she may have the status of a party to the criminal proceedings and where the holders of parental responsibility are precluded from representing the child in such proceedings as a result of a conflict of interest between them and the victim.

5. Each Party shall provide, by means of legislative or other measures, in accordance with the conditions provided for by its internal law, the possibility for groups, foundations, associations or governmental or non-governmental organisations, to assist and/or support the victims with their consent during criminal proceedings concerning the offences established in accordance with this Convention.

6. Each Party shall ensure that the information given to victims in conformity with the provisions of this article is provided in a manner adapted to their age and maturity and in a language that they can understand.

#### **Article 32 – Initiation of proceedings**

Each Party shall take the necessary legislative or other measures to ensure that investigations or prosecution of offences established in accordance with this Convention shall not be dependent upon the report or accusation made by a victim, and that the proceedings may continue even if the victim has withdrawn his or her statements.

#### **Article 33 – Statute of limitation**

Each Party shall take the necessary legislative or other measures to ensure that the statute of limitation for initiating proceedings with regard to the offences established in accordance with Articles 18, 19, paragraph 1.a and b, and 21, paragraph 1.a and b, shall continue for a period of time sufficient to allow the efficient starting of proceedings after the victim has reached the age of majority and which is commensurate with the gravity of the crime in question.

#### **Article 34 – Investigations**

1. Each Party shall adopt such measures as may be necessary to ensure that persons, units or services in charge of investigations are specialised in the field of combating sexual exploitation and sexual abuse of children or that persons are trained for this purpose. Such units or services shall have adequate financial resources.

2. Each Party shall take the necessary legislative or other measures to ensure that uncertainty as to the actual age of the victim shall not prevent the initiation of criminal investigations.

#### **Article 35 – Interviews with the child**

1. Each Party shall take the necessary legislative or other measures to ensure that:

- a. interviews with the child take place without unjustified delay after the facts have been reported to the competent authorities;
- b. interviews with the child take place, where necessary, in premises designed or adapted for this purpose;
- c. interviews with the child are carried out by professionals trained for this purpose;
- d. the same persons, if possible and where appropriate, conduct all interviews with the child;
- e. the number of interviews is as limited as possible and in so far as strictly necessary for the purpose of criminal proceedings;
- f. the child may be accompanied by his or her legal representative or, where appropriate, an adult of his or her choice, unless a reasoned decision has been made to the contrary in respect of that person.

2. Each Party shall take the necessary legislative or other measures to ensure that all interviews with the victim or, where appropriate, those with a child witness, may be videotaped and that these videotaped interviews may be accepted as evidence during the court proceedings, according to the rules provided by its internal law.

3. When the age of the victim is uncertain and there are reasons to believe that the victim is a child, the measures established in paragraphs 1 and 2 shall be applied pending verification of his or her age.

#### **Article 36 – Criminal court proceedings**

1. Each Party shall take the necessary legislative or other measures, with due respect for the rules governing the autonomy of legal professions, to ensure that training on children's rights and sexual exploitation and sexual abuse of children is available for the benefit of all persons involved in the proceedings, in particular judges, prosecutors and lawyers.

2. Each Party shall take the necessary legislative or other measures to ensure, according to the rules provided by its internal law, that:

- a. the judge may order the hearing to take place without the presence of the public;
- b. the victim may be heard in the courtroom without being present, notably through the use of appropriate communication technologies.



## **Chapter VIII – Recording and storing of data**

### **Article 37 – Recording and storing of national data on convicted sexual offenders**

1. For the purposes of prevention and prosecution of the offences established in accordance with this Convention, each Party shall take the necessary legislative or other measures to collect and store, in accordance with the relevant provisions on the protection of personal data and other appropriate rules and guarantees as prescribed by domestic law, data relating to the identity and to the genetic profile (DNA) of persons convicted of the offences established in accordance with this Convention.

2. Each Party shall, at the time of signature or when depositing its instrument of ratification, acceptance, approval or accession, communicate to the Secretary General of the Council of Europe the name and address of a single national authority in charge for the purposes of paragraph 1.

3. Each Party shall take the necessary legislative or other measures to ensure that the information referred to in paragraph 1 can be transmitted to the competent authority of another Party, in conformity with the conditions established in its internal law and the relevant international instruments.

## **Chapter IX – International co-operation**

### **Article 38 – General principles and measures for international co-operation**

1. The Parties shall co-operate with each other, in accordance with the provisions of this Convention, and through the application of relevant applicable international and regional instruments, arrangements agreed on the basis of uniform or reciprocal legislation and internal laws, to the widest extent possible, for the purpose of:

- a. preventing and combating sexual exploitation and sexual abuse of children;
- b. protecting and providing assistance to victims;
- c. investigations or proceedings concerning the offences established in accordance with this Convention.

2. Each Party shall take the necessary legislative or other measures to ensure that victims of an offence established in accordance with this Convention in the territory of a Party other than the one where they reside may make a complaint before the competent authorities of their State of residence.

3. If a Party that makes mutual legal assistance in criminal matters or extradition conditional on the existence of a treaty receives a request for legal assistance or extradition from a Party with which it has not concluded such a treaty, it may consider this Convention the legal basis for mutual legal assistance in criminal matters or extradition in respect of the offences established in accordance with this Convention.

4. Each Party shall endeavour to integrate, where appropriate, prevention and the fight against sexual exploitation and sexual abuse of children in assistance programmes for development provided for the benefit of third states.

## **Chapter X – Monitoring mechanism**

### **Article 39 – Committee of the Parties**

1. The Committee of the Parties shall be composed of representatives of the Parties to the Convention.

2. The Committee of the Parties shall be convened by the Secretary General of the Council of Europe. Its first meeting shall be held within a period of one year following the entry into force of this Convention for the tenth signatory having ratified it. It shall subsequently meet whenever at least one third of the Parties or the Secretary General so requests.

3. The Committee of the Parties shall adopt its own rules of procedure.

### **Article 40 – Other representatives**

1. The Parliamentary Assembly of the Council of Europe, the Commissioner for Human Rights, the European Committee on Crime Problems (CDPC), as well as other relevant Council of Europe intergovernmental committees, shall each appoint a representative to the Committee of the Parties.

2. The Committee of Ministers may invite other Council of Europe bodies to appoint a representative to the Committee of the Parties after consulting the latter.

3. Representatives of civil society, and in particular non- governmental organisations, may be admitted as observers to the Committee of the Parties following the procedure established by the relevant rules of the Council of Europe.

4. Representatives appointed under paragraphs 1 to 3 above shall participate in meetings of the Committee of the Parties without the right to vote.

### **Article 41 – Functions of the Committee of the Parties**

1. The Committee of the Parties shall monitor the implementation of this Convention. The rules of procedure of the Committee of the Parties shall determine the procedure for evaluating the implementation of this Convention.

2. The Committee of the Parties shall facilitate the collection, analysis and exchange of information, experience and good practice between States to improve their capacity to prevent and combat sexual exploitation and sexual abuse of children.

3. The Committee of the Parties shall also, where appropriate:

a. facilitate the effective use and implementation of this Convention, including the identification of any problems and the effects of any declaration or reservation made under this Convention;

b. express an opinion on any question concerning the application of this Convention and facilitate the exchange of information on significant legal, policy or technological developments.

4. The Committee of the Parties shall be assisted by the Secretariat of the Council of Europe in carrying out its functions pursuant to this article.

5. The European Committee on Crime Problems (CDPC) shall be kept periodically informed regarding the activities mentioned in paragraphs 1, 2 and 3 of this article.

## **Chapter XI – Relationship with other international instruments**

### **Article 42 – Relationship with the United Nations Convention on the Rights of the Child and its Optional Protocol on the sale of children, child prostitution and child pornography**

This Convention shall not affect the rights and obligations arising from the provisions of the United Nations Convention on the Rights of the Child and its Optional Protocol on the sale of children, child prostitution and child pornography, and is intended to enhance the protection afforded by them and develop and complement the standards contained therein.

### **Article 43 – Relationship with other international instruments**

1. This Convention shall not affect the rights and obligations arising from the provisions of other international instruments to which Parties to the present Convention are Parties or shall become Parties and which contain provisions on matters governed by this Convention and which ensure greater protection and assistance for child victims of sexual exploitation or sexual abuse.

2. The Parties to the Convention may conclude bilateral or multilateral agreements with one another on the matters dealt with in this Convention, for purposes of supplementing or strengthening its provisions or facilitating the application of the principles embodied in it.

3. Parties which are members of the European Union shall, in their mutual relations, apply Community and European Union rules in so far as there are Community or European Union rules governing the particular subject concerned and applicable to the specific case, without prejudice to the object and purpose of the present Convention and without prejudice to its full application with other Parties.

## **Chapter XII – Amendments to the Convention**

### **Article 44 – Amendments**

1. Any proposal for an amendment to this Convention presented by a Party shall be communicated to the Secretary General of the Council of Europe and forwarded by him or her to the member States of the Council of Europe, any signatory, any State Party, the European Community, any State invited to sign this Convention in accor-

dance with the provisions of Article 45, paragraph 1, and any State invited to accede to this Convention in accordance with the provisions of Article 46, paragraph 1.

**2.** Any amendment proposed by a Party shall be communicated to the European Committee on Crime Problems (CDPC), which shall submit to the Committee of Ministers its opinion on that proposed amendment.

**3.** The Committee of Ministers shall consider the proposed amendment and the opinion submitted by the CDPC and, following consultation with the non-member States Parties to this Convention, may adopt the amendment.

**4.** The text of any amendment adopted by the Committee of Ministers in accordance with paragraph 3 of this article shall be forwarded to the Parties for acceptance.

**5.** Any amendment adopted in accordance with paragraph 3 of this article shall enter into force on the first day of the month following the expiration of a period of one month after the date on which all Parties have informed the Secretary General that they have accepted it.

### **Chapter XIII – Final clauses**

#### **Article 45 – Signature and entry into force**

**1.** This Convention shall be open for signature by the member States of the Council of Europe, the non-member States which have participated in its elaboration as well as the European Community.

**2.** This Convention is subject to ratification, acceptance or approval. Instruments of ratification, acceptance or approval shall be deposited with the Secretary General of the Council of Europe.

**3.** This Convention shall enter into force on the first day of the month following the expiration of a period of three months after the date on which 5 signatories, including at least 3 member States of the Council of Europe, have expressed their consent to be bound by the Convention in accordance with the provisions of the preceding paragraph.

**4.** In respect of any State referred to in paragraph 1 or the European Community, which subsequently expresses its consent to be bound by it, the Convention shall enter into force on the first day of the month following the expiration of a period of three months after the date of the deposit of its instrument of ratification, acceptance or approval.

#### **Article 46 – Accession to the Convention**

**1.** After the entry into force of this Convention, the Committee of Ministers of the Council of Europe may, after consultation of the Parties to this Convention and obtaining their unanimous consent, invite any non-member State of the Council of Europe, which has not participated in the elaboration of the Convention, to accede to this Convention by a decision taken by the majority provided for in Article 20.d of

the Statute of the Council of Europe, and by unanimous vote of the representatives of the Contracting States entitled to sit on the Committee of Ministers.

**2.** In respect of any acceding State, the Convention shall enter into force on the first day of the month following the expiration of a period of three months after the date of deposit of the instrument of accession with the Secretary General of the Council of Europe.

#### **Article 47 – Territorial application**

**1.** Any State or the European Community may, at the time of signature or when depositing its instrument of ratification, acceptance, approval or accession, specify the territory or territories to which this Convention shall apply.

**2.** Any Party may, at any later date, by a declaration addressed to the Secretary General of the Council of Europe, extend the application of this Convention to any other territory specified in the declaration and for whose international relations it is responsible or on whose behalf it is authorised to give undertakings. In respect of such territory, the Convention shall enter into force on the first day of the month following the expiration of a period of three months after the date of receipt of such declaration by the Secretary General.

**3.** Any declaration made under the two preceding paragraphs may, in respect of any territory specified in such declaration, be withdrawn by a notification addressed to the Secretary General of the Council of Europe. The withdrawal shall become effective on the first day of the month following the expiration of a period of three months after the date of receipt of such notification by the Secretary General.

#### **Article 48 – Reservations**

No reservation may be made in respect of any provision of this Convention, with the exception of the reservations expressly established. Any reservation may be withdrawn at any time.

#### **Article 49 – Denunciation**

**1.** Any Party may, at any time, denounce this Convention by means of a notification addressed to the Secretary General of the Council of Europe.

**2.** Such denunciation shall become effective on the first day of the month following the expiration of a period of three months after the date of receipt of the notification by the Secretary General.

#### **Article 50 – Notification**

The Secretary General of the Council of Europe shall notify the member States of the Council of Europe, any State signatory, any State Party, the European Community, any State invited to sign this Convention in accordance with the provisions of Article 45 and any State invited to accede to this Convention in accordance with the provisions of Article 46 of:

- a. any signature;
- b. the deposit of any instrument of ratification, acceptance, approval or accession;
- c. any date of entry into force of this Convention in accordance with Articles 45 and 46;
- d. any amendment adopted in accordance with Article 44 and the date on which such an amendment enters into force;
- e. any reservation made under Article 48;
- f. any denunciation made in pursuance of the provisions of Article 49;
- g. any other act, notification or communication relating to this Convention.

In witness whereof the undersigned, being duly authorised thereto, have signed this Convention.

Done at Lanzarote, this 25th day of October 2007, in English and in French, both texts being equally authentic, in a single copy which shall be deposited in the archives of the Council of Europe. The Secretary General of the Council of Europe shall transmit certified copies to each member State of the Council of Europe, to the non- member States which have participated in the elaboration of this Convention, to the European Community and to any State invited to accede to this Convention.

*Source: Protection of Children against Sexual Exploitation and Sexual Abuse, Council of Europe Publishing, 2012.*

[http://www.coe.int/t/dg3/children/1in5/Source/Lanzarote%20Convention\\_EN.pdf](http://www.coe.int/t/dg3/children/1in5/Source/Lanzarote%20Convention_EN.pdf)



## *Yayın Koşulları / Publication Rules*

1. İnsan ve İnsan Bilim Kültür Sanat ve Düşünce Dergisi üç ayda bir elektronik olarak yayımlanan, erişime açık hakemli bir dergidir. Bahar, Yaz, Güz ve Kış sayıları Nisan, Temmuz, Ekim ve Ocak aylarında yayımlanır.
2. İnsan ve İnsan Bilim Kültür Sanat ve Düşünce Dergisi çok alanlı bir dergidir. Çevre, edebiyat, eğitim, etik, felsefe, hukuk, iktisat, iletişim, işletme, sanat, siyaset, şehir, tarih, toplum, uluslararası ilişkiler, yönetim ve yöntembilim alanlarında insana dair, özgün bakış açısına sahip akademik araştırma, inceleme ve çalışmalara yer verir.
3. Dergiye gönderilecek yazılar özgün olmalıdır, daha önce başka bir yerde yayımlanmış veya yayımlanmak üzere gönderilmiş olmamalıdır.
4. Dergiye gönderilen makalelerin yazım bakımından son denetimlerinin yapılmış olduğu ve yayımlanmaya hazır olarak gönderildiği kabul edilir. Bu kapsamda, yazım yanlışları bulunan makaleler değerlendirmeye alınmaz.
5. Editörler tarafından ön/biçimsel incelemesi yapılan eserler, değerlendirilmek üzere Yayın Kurulu'na sunulur. Yayın Kurulunca incelenen eserler, anonim en az iki hakeme gönderilir; hakemlerin raporları doğrultusunda, makalenin yayımlanmasına; hakemden gelen rapor çerçevesinde düzeltme istenmesine ya da yayımlanmamasına karar verilir. Yazar, verilen karardan, en kısa zamanda ve e-posta yolu ile haberdar edilir. Tamamlanmış veya düzeltilmiş yazı, Yayın Kurulu'nca tekrar hakeme gönderilebilir.
6. Yazılar Microsoft Word (Microsoft Office 98 ve üzeri sürümler) formatında olmalıdır. Yazı içinde resim, grafik, şekil veya tablolar kullanılmışsa, bu öğeler orijinal resim veya excel dosya olarak ayrı ayrı gönderilmelidir.
7. Dergiye gönderilecek yazılar Türkçe veya İngilizce olabilir.
8. Başlık yazısının altında yazar veya yazarların adları sıralı olarak yazılmalıdır. Yazar ad/adları yazılırken herhangi bir akademik unvan belirtilmez. Yazar veya yazarların unvanı ilk sayfanın altında (\*) işareti ile gösterilir. Unvandan sonra, yazarın görev yaptığı kurum (Üniversite, fakülte, bölüm veya diğer) adı belirtilir. Akademik unvan dışında başka unvan kullanılmaz.
9. Makalelerde, her biri 150 kelimeyi aşmayacak şekilde Türkçe ve İngilizce özet, 5 kelimeyi aşmayacak şekilde anahtar kelime yer almalıdır. Türkçe makalelerde, Türkçe özet ilk sayfada; İngilizce özet ise başlığı ile birlikte yazının sonunda yer alır. İngilizce makalelerde ise İngilizce özet ilk sayfada, Türkçe özet başlığı ile birlikte yazının sonunda yer alır.
10. Dergiye gönderilen yazılarda Chicago dipnot-kaynakça sistemi kullanılmalıdır. (bkz. Atıf ve kaynakça yazım kılavuzu).

11. Yazıyla birlikte yazarın (veya yazarların) iletişim bilgileri (adı, unvanı, çalıştığı kurum, açık adresi, kolay ulaşım sağlanabilecek telefon numaraları, elektronik posta adresleri vb.) editörlere ulaştırılmalıdır.

12. Yayına kabul edilen yazıların yazar(lar)ı tarafından “Etik Sorumluluk Beyanı Formu” doldurularak editörlere iletilmelidir.

Ayrıntılı bilgi için bkz., <http://insanveinsan.org/yayin-kosullari>

For “Publication Rules” in English, see, <http://insanveinsan.org/en/yayin-kosullari>

## *Yazım Kuralları*

### **A4 Kağıt düzeni**

Kenar boşlukları: Sol: 3,5 cm Sağ: 3,5 cm Üst: 2,5 cm Alt: 2,5 cm

### **Metin içi**

Yazı tipi: Times New Roman

Punto büyüklüğü: 12 pt

Hizalama: İki yana yaslı

Paragraflarda girinti boşluğu: Sol: 0 pt Sağ: 0 pt Özel: Yok

Paragraf aralığı: Önce: 8 pt Sonra: 0 pt Satır aralığı: Tek

Alıntı paragraflarda girinti boşluğu: Sol: 30 pt Sağ: 0 pt Özel: Yok

### **Başlıklar**

Yazı tipi biçimi: Koyu

Başlıklarda Yalnızca İlk Harfler Büyük olmalı (“ve”, “veya”, “ile” gibi bağlaçlar küçük harfle yazılmalıdır).

Yazı tipi: Times New Roman

Punto büyüklüğü: 12 pt

Paragraf girinti boşluğu: Sol: 0 pt Sağ: 0 pt Özel: Yok

Paragraf aralığı: Önce: 10 pt Sonra: 0 pt Satır aralığı: Tek

### **Başlık numaralandırma**

Başlıklarda mümkün olduğunca numaralama kullanılmamalı, gerekliyse, başlık ve alt başlıklar 1. Başlık, a) Alt başlık, b) Alt Başlık; 2. Başlık, a) Alt başlık, b) Alt Başlık şeklinde alfa numerik olarak numaralandırılmalıdır.

Özet, Abstract, Giriş, Sonuç ve Kaynakça için hiçbir numaralandırma kullanılmamalıdır.

### **Dipnotlar**

Yazı tipi: Times New Roman

Punto büyüklüğü: 9 pt

Hizalama: İki yana yaslı

Paragraf girinti boşluğu: Sol: 0 pt Sağ: 0 pt Özel: Yok

Paragraf aralığı: Önce: 0 pt; Sonra: 0 pt; Satır aralığı: Tek



### **Kaynakça**

Yazı tipi: Times New Roman

Punto büyüklüğü: 12 pt

Hizalama: İki yana yaslı

Paragraf girinti boşluğu: Sol: 0 pt Sağ: 0 pt Özel: Asılı (Değer: 0,7 cm)

Paragraf aralığı: Önce: 2 pt Sonra: 0 pt Satır aralığı: Tek

### **Tablo, Şekil, Grafik, Resim, Fotoğraf başlıkları**

Yazı tipi biçimi: İtalik

Başlıklarda Yalnızca İlk Harfler Büyük olmalı (“ve”, “veya”, “ile” gibi bağlaçlar küçük harfle yazılmalıdır).

Yazı tipi: Times New Roman

Punto büyüklüğü: 12 pt

Paragraf girinti boşluğu: Sol: 0 pt Sağ: 0 pt Özel: Yok

Paragraf aralığı: Önce: 10 pt Sonra: 0 pt Satır aralığı: Tek

Tablo başlıkları tablonun üzerinde, Şekil, Grafik, Resim başlıkları ise şekil veya grafiklerin altında verilmelidir.

Tablo veya Grafikler aşağıdaki gibi numaralandırılmalıdır.

Tablo 1: Tablo Başlığı

Grafik 2: Grafik Başlığı

### **Tablo içerikleri**

Tablolar (satır, sütun ve hücreler) düzenleme sırasında karışıklığa ve veri kaybına yol açmayacak şekilde hazırlanmış olmalıdır. Bu çerçevede, makalelerde kullanılan tablolar, Word belgenin dışında, ayrıca Excel dosya içinde gönderilmelidir.

### **Şekil veya grafikler**

Şekil veya grafikler Word dosya dışında, ayrıca Excel dosya olarak gönderilmelidir.

### **Resimler**

Resim formatında olan öğelerin çözünürlüğü yüksek olmalı; resim öğeleri Word dosyanın haricinde, ayrıca yüksek çözünürlüklü resim dosyası olarak gönderilmelidir (Çözünürlük en az 300 DPI olmalıdır).

### **Yazıma ve atıflara dair diğer hususlar**

Kitap, Dergi, Ansiklopedi vb. eserlerin yazımında bu tür eserler tırnak içine alınmamalı veya koyu yazılmamalıdır. Kitap gibi eserler genel yazım kurallarına göre italik yazılmalıdır.

Dipnot ve kaynakça için Chicago dipnot ve kaynakça sistemi kullanılmalıdır.

Atıf ve kaynakça yazım kılavuzu için bkz.

<http://insanveinsan.org/form/Dipnot-kaynakca-yontemi.pdf>